



Technical guide

DESKA MB pro konvektorové jednotky

ΚΑΡΤΑ MB για στοιχεία ανεμιστήρα

ПУЛЬТ MB для вентиляторных доводчиков

Fan coil için **MB KARTI**

MB BOARD do klimakonwektorów

MB BOARD para bobinas de ventiladores

For models:
CFAS/CFAE

UniTrane Harmony FCAS/FCAE/FVAS/FVAE/FKAS/FKAE



OBSAH		ΠΕΡΙΕΧΟΜΕΝΑ	
Oblast působnosti	2	Πεδίο εφαρμογής	2
Konfigurace	3	Διαμόρφωση	3
Způsob montáže napájecího ústrojí	4	Στερέωση του συγκροτήματος τροφοδοσίας	4
Elektronická deska	6	Ηλεκτρονική πλακέτα	6
Funkce pomocných kontaktů	7	Λειτουργία των βοηθητικών επαφών	7
Nastavení konfiguračních mikrosipínačů	8	Ρύθμιση των πολυδιακοπών ρυθμίσεων	8
Tabulka LED signálů	8	Πίνακας σημάτων LED	8
Výchozí konfigurace	9	Προεπιλεγμένες ρυθμίσεις	9
Funkce automatického ventilátoru	9	Αυτόματη λειτουργία ανεμιστήρα	9
Funkce proti stratifikaci	10	Λειτουργία αποτροπής διαστρωμάτωσης	10
Provoz nadřizovaný-podřizovaný	11	Λειτουργία κύριας/εντολοδόχου μονάδας	11
Provozní pokyny pro připojení pomocí sériové linky RS485	12	Οδηγίες λειτουργίας για σύνδεση μέσω σειριακής γραμμής RS485	12
Poznámky k instalaci	13	Σημειώσεις Εγκατάστασης	13
Uzemnění sítě	14	Γείωση του δικτύου	14
Příslušenství	15	Αξεσουάρ	15
Legenda	16	Υπόμνημα	16
Schémata zapojení	17	Διαγράμματα συνδέσεων	17
Provozní logika s elektrickým ohřeváčem	22	Λογική λειτουργίας με ηλεκτρικό στοιχείο	22
Montáž přijímače	39	Τοποθέτηση του δέκτη	39
Baterie	40	Μπαταρίες	40
Všeobecné poznámky	41	Γενικές σημειώσεις	41
Nastavení hodin	43	Ρύθμιση του ρολογιού	43
Určení nastaveného bodu	44	Καθορισμός του σημείου ρύθμισης	44
Nastavení režimu ventilátoru	45	Ρύθμιση της λειτουργίας ανεμιστήρα	45
Provozní režimy	46	Προγράμματα λειτουργίας	46
Časový spínač	47	Χρονόμετρο	47
Ovladač na zed T-MB	49	Επίτοιχος ελεγκτής T-MB	49
RS485		ΠΕΔΙΟ ΕΦΑΡΜΟΓΗΣ	

ΠΡΕΔ ΠΟΥΖΙΤÍΜ
OVLAĐAČE ČTĚTE PEČLIVĚ
TYTO POKYNY.

Tato jednotka je určena k použití experty nebo vyškolenými uživateli v obchodech, v lehkém průmyslu a na farmách, nebo ke komerčnímu použití laiky.

Toto zařízení není určeno k použití osobami (včetně dětí) se sníženými fyzickými, senzoryckými nebo mentálními schopnostmi nebo s nedostatkem zkušeností a znalostí, pokud nejsou při používání zařízení pod dohledem a dozorem osoby zodpovědné za jejich bezpečnost.

Děti by měly být pod dohledem, aby se zajistilo, že si se zařízením nebudou hrát.

ΔΙΑΒΑΣΤΕ ΑΥΤΕΣ ΤΙΣ ΟΔΗΓΙΕΣ
ΠΡΟΣΕΚΤΙΚΑ, ΠΡΟΤΟΥ
ΧΡΗΣΙΜΟΠΟΙΗΣΕΤΕ ΤΗ
ΔΙΑΤΑΞΗ ΕΛΕΓΧΟΥ.

Αυτή η μονάδα προορίζεται για χρήση από εξειδικευμένους ή καταρτισμένους χρήστες σε καταστήματα, στην ελαφριά βιομηχανία ή για εμπορική χρήση από απλούς χρήστες.

Αυτή η μονάδα δεν προορίζεται για χρήση από άτομα (συμπεριλαμβανομένων των παιδιών) με μειωμένες σωματικές αισθητηριακές ή πνευματικές δυνατότητες ή με ελλιπή εμπειρία και γνώσεις, εκτός εάν πραγματοποιείται υπό την επίβλεψη ή καθοδήγηση σχετικά με τη χρήση της συσκευής από άτομο υπεύθυνο για την ασφάλειά τους.

Τα παιδιά θα πρέπει να επιβλέπονται, ώστε να διασφαλιστεί ότι δεν παίζουν με τη συσκευή.

СОДЕРЖАНИЕ	İÇİNDEKİLER	SPIS TREŚCI	ÍNDICE
Область применения	2 Kapsam	2 Zakres zastosowania	2 Âmbito
Конфигурация	3 Konfigürasyon	3 Konfiguracja	3 Configuração
Монтаж блока питания	4 Montaj	4 Montaż układu zasilania	4 Instalação do conjunto de alimentação
Электронная плата	6 Elektronik kart	6 Płyta układu elektrycznego	6 Placa eletrônica
Назначение вспомогательных контактов	7 Fonksiyon kontakların fonksiyonu	7 Funkcja styków dodatkowych	7 Função dos contactos auxiliares
Установка DIP-переключателей конфигурации	8 Konfigürasyon DIP anahtarlarının ayarlanması	8 Ustawienia konfiguracyjne przełączników DIP	8 Configuração das chaves DIP
Таблица сигналов светодиодов	8 LED sinyal tablosu	8 Wykaz sygnalizacji LED	8 Tabela de sinais LED
Стандартная конфигурация	9 Varsayılan konfigürasyon	9 Konfiguracja domyślna	9 Configuração predefinida
Функция автоматического вентилятора	9 Otofan fonksiyonu	9 Automatische funkçe wentylatora	9 Função de ventilador automático
Функция предотвращения стратификации	10 deneme	10 Funkcje uniemożliwiające występowanie zjawiska stratyfikacji	10 Função de anti-estratificação
Работа в режиме «Главный-поочинённый»	11 Master/Slave olarak çalıştırma	11 i podrzędnych	11 Funcionamento Principal - Secundário
Инструкции по эксплуатации для подключения через последовательную линию RS485	RS485 seri hat aracılığıyla bağlantı için çalıştırma talimatları	Instrukcje działania podłączeń z wykorzystaniem linii szeregowej RS485	Instruções de funcionamento para ligação através de uma linha de série RS485
Примечания по монтажу	13 Kurulum notları	13 Uwagi instalacyjne	13 Notas de instalação
Заземление сети	14 Şebekenin topraklanması	14 Uziemienie sieci	14 Ligação à terra da rede
Принадлежности	15 Aksesuarlar	15 Wyposażenie dodatkowe	15 Acessórios
Обозначения	16 Açıklamalar	16 Legenda	16 Legenda
Схемы соединений	17 Bağlantı şemaları	17 Schematy połączeń	17 Esquemas de ligações
Принцип работы с электронагревателем	22 Elektrikli ısıtıcı ile çalışma mantığı	22 elektryczną	22 Lógica de funcionamento com resistência
Монтаж приёмника	39 Alıcının montajı	39 Montaż odbiornika	39 elétrica
Аккумуляторные батареи	40 Piller	40 Baterie	40 Montagem do recetor
Общие замечания	41 Genel notlar	41 Uwagi ogólne	41 Pilhas
Настройка часов	43 Uzaktan kumandadaki	43 Nastawianie zegara	43 Notas gerais
Настройка уставки	44 Ayar noktasını ayarlama	44 Nastawianie wartości zadanej	44 Definir o relógio
Установка режима работы вентилятора	45 Fan modunu ayarlama	45 Nastawianie trybu roboczego wentylatora	45 Definir o ponto de regulação
Режимы работы	46 Çalışma modları	46 Tryby robocze	46 Definir o modo do ventilador
Таймер	47 Zamanlayıcı	47 Programator czasowy	47 Modos de funcionamento
Контроллер T-MB с настенным монтажом	49 T-MB duvara monte kontrol cihazı	49 Sterownik naścienny T-MB	49 Temporizador
			49 Controlador T-MB montado na parede

ОБЛАСТЬ ПРИМЕНЕНИЯ

KAPSAM

ZAKRES ZASTOSOWANIA

ÂMBITO

ПРОЧИТЕ ЭТИ ИНСТРУКЦИИ ПЕРЕД ИСПОЛЬЗОВАНИЕМ СИСТЕМЫ УПРАВЛЕНИЯ

KONTROL BİRİMİNİ KULLANMADAN ÖNCE BU TALİMATLARI OKUYUN

PRZED ROZPOCZĘCIEM UŻYTKOWANIA UKŁADU STEROWANIA PRZECZYTAJ UWAGNIE TREŚĆ NINIEJSZEJ INSTRUKCJI

LER ESTAS INSTRUÇÕES CUIDADOSAMENTE ANTES DE UTILIZAR O CONTROLO

Данная установка предназначена для использования специалистами или обученными пользователями в магазинах, в лёгкой промышленности и сельском хозяйстве, а также для коммерческого использования неспециалистами.

Bu birim, mağazalarda, hafif endüstride ve çiftliklerde zaman veya eğitimli kullanıcılar tarafından ya da meslekten olmayan kişilerce ticari amaçla kullanılmak üzere tasarlanmıştır.

Niniejsza jednostka jest przeznaczona do użytku przez osoby wykwalifikowane lub przeszkolone w warunkach warsztatowych, w przemyśle oświateniowym i rolniczym lub do użytku przemysłowego przez osoby nie będące profesjonalistami.

Esta unidade destina-se a ser utilizada por utilizadores experientes ou com formação, na indústria da iluminação e em explorações agrícolas ou para utilização comercial por instaladores.

Данная установка не предназначена для использования лицами (включая детей) с ограниченными физическими возможностями, сенсорными или психическими нарушениями, либо с недостатком опыта и знаний без присмотра или руководства в отношении эксплуатации, осуществляемых лицом, ответственным за безопасность указанных лиц.

Bu cihaz, fiziksel, duyuşal veya zihinsel özürlü bulunan kişiler (çocuklar dahil) veya tecrübe ve bilgisi olmayan kişiler tarafından kullanılamaz, sadece güvenliklerinden sorumlu bir kişi tarafından eğitim veya talimat verilmesi durumunda cihazın kullanımına izin verilir.

Niniejsza jednostka nie jest przeznaczona do użytku przez osoby (w tym dzieci) o ograniczonej sprawności ruchowej, sensorycznej lub umysłowej bądź osoby niedoświadczone i nieposiadające stosownej wiedzy, chyba, że pod nadzorem lub po przejściu szkolenia w zakresie zastosowania urządzenia i osoby odpowiedzialnej za ich bezpieczeństwo.

A unidade não se destina a ser utilizada por pessoas (incluindo crianças) com capacidades físicas, sensoriais ou mentais reduzidas ou falta de experiência e conhecimentos, a menos que sejam supervisionadas ou instruídas em relação à utilização do aparelho por parte de uma pessoa responsável pela sua segurança.

Дети должны находиться под присмотром, чтобы они не играли с устройством.

Çocukların cihazla oynamasını önlemek için gözetim altında etiketlerini sökmeyin.

Dzieci należy pozostawiać pod nadzorem, aby nie bawiły się urządzeniem.

As crianças devem ser supervisionadas para garantir que não brincam com o aparelho.

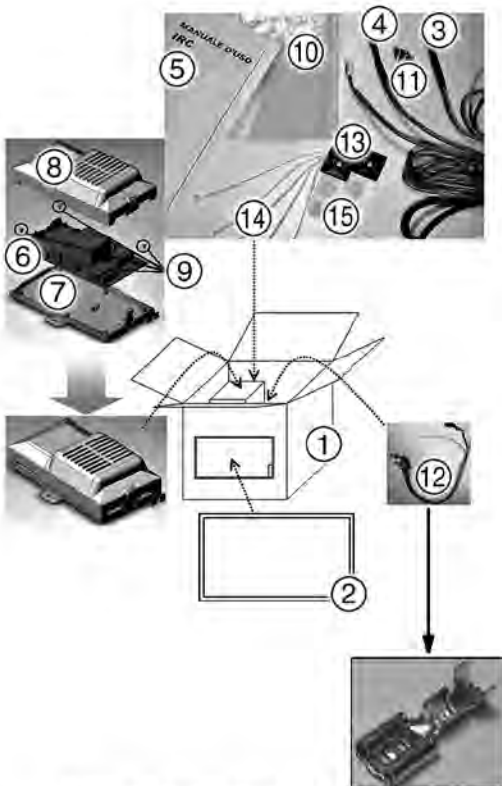
KONFIGURACE
ΔΙΑΜΟΡΦΩΣΗ

Koncovka (jednopolová) musí obsahovat žlutozelený uzemňovací vodič. Tento vodič má délku 300 mm a musí být vybaven 6,35mm měděným fastonem.

Η θερματική μονάδα (μονοπολική) πρέπει να περιλαμβάνει το κίτρινο/πράσινο καλώδιο γείωσης. Αυτό το καλώδιο έχει μήκος 300 mm και πρέπει να τοποθετηθεί με θηλυκό Faston σύνδεσης 6,35 από μπρούντζο.

Клемма (однополюсная) должна содержать желто-зелёный провод заземления. Этот провод длиной 300 мм должен быть закреплён с помощью латунного гнездового разъёма.

Terminalde (tek kutuplu) sarı/yeşil topraklama kablosu bulunmalıdır. Bu kablo 300 mm uzunluğunda olup, 6,35 dişli piringç bağlantı parçası takılmalıdır.

Zacisk (z jedným biegunem) musí posíadať žltý/zieloný kabel uziemiający. Kabel o dĺžke 300mm należy wyposażyć w wewnętrzne mosiężne złącze konwektorowe 6,35.

O terminal (unipolar) tem de incluir o fio de terra amarelo/verde. Este fio tem 300 mm e tem de ser instalado com uma ligação fêmea Faston de bronze de 6,35.

Jednotka **dálkového ovládání** se dodává se sadou obsahující materiál uvedený na straně.

Η μονάδα **πλακέτα-τηλεχειριστήριο** παρέχεται με κιτ που περιλαμβάνει τα υλικά που απεικονίζονται στο πλάι.

Po otevření obalu a rozbalení se ujistěte, že je obsah kompletní a nepoškozený. V případě připadě kontaktujte prodejce, u kterého jste zařízení zakoupili.

Αφού ανοίξετε και αφαιρέσετε τη συσκευασία, βεβαιωθείτε ότι εμπεριέχονται όλα τα εξαρτήματα και ότι είναι σε άθικτη κατάσταση. Διαφορετικά, επικοινωνήστε με το κατάστημα από το οποίο αγοράσατε τη συσκευή.

Tato příručka musí být vždy ponechána se zařízením jako jeho nedílná součást.

Το παρόν βιβλίο πρέπει πάντα να συνοδεύει τη συσκευή, καθώς θεωρείται αναπόσπαστο μέρος της.

KLÍČ:

- 1 Balení
- 2 Označení balení
- 3 Čidlo minimální teploty vody
- 4 Teplotní čidlo se senzorem NTC
- 5 Uživatelský manuál
- 6-9 Montáž elektronické napájecí desky
- 10-15 Sada s upínacími prvky

ΕΠΕΞΗΓΗΣΗ:

- 1 Κουτί συσκευασίας
- 2 Ετικέτα συσκευασίας
- 3 Αισθητήρας ελάχιστης θερμοκρασίας νερού
- 4 Αισθητήρας θερμοκρασίας με αισθητήρα NTC
- 5 Εγχειρίδιο χρήσης
- 6-9 Μονάδα ηλεκτρονικής πλακέτας λειτουργίας
- 10-15 Κιτ με εξαρτήματα στερέωσης

КОНФИГУРАЦИЯ	KONFİĞÜRASYON	KONFIGURACJA	CONFIGURAÇÃO
<p>Блок дистанционного управления платой поставляется в комплекте, в состав которого входят материалы, показанные на рисунке.</p> <p>После открытия и снятия упаковки проверьте полноту и целостность содержимого. В противном случае обратитесь к торговому посреднику, у которого было приобретено устройство.</p> <p>Этот буклет должен всегда сопровождать устройство и рассматриваться как его неотъемлемая часть.</p>	<p>Kart-uzaktan kumanda birimi yan tarafta gösterilen malzemelerin bulunduğu bir kit ile birlikte tedarik edilir.</p> <p>Paket açılıp içindkiler çıkarıldıktan sonra, paketin içeriğinin eksiksiz ve sağlam olduğundan emin olun. Aksi halde cihazın satın alındığı satıcı ile irtibata geçin.</p> <p>Bu kitapçık daima cihazın yanında bulunmalı, dahili bir parçası olarak dikkate alınmalıdır.</p>	<p>Płyta ze zdalnym sterowaniem jest dostarczana wraz z zestawem, który zawiera materiały przedstawione na rysunku obok.</p> <p>Po otwarciu i usunięciu opakowania należy sprawdzić zawartość i stan techniczny otrzymanego zestawu. W razie stwierdzenia jakichkolwiek uszkodzeń, należy skontaktować się z dostawcą urządzenia.</p> <p>Niniejszy dokument należy zawsze przechowywać razem z urządzeniem, gdyż stanowi on jego nieodłączną część.</p>	<p>A unidade de placa-controlo remoto é fornecida com um kit que inclui os materiais ilustrados ao lado.</p> <p>Depois de aberta e removida a embalagem, certifique-se de que os conteúdos estejam completos e intactos. Caso contrário, contacte o revendedor ao qual adquiriu o aparelho.</p> <p>Este manual deve estar sempre junto do aparelho, sendo considerado uma parte integrante do mesmo.</p>
<p>ОБОЗНАЧЕНИЯ</p> <ol style="list-style-type: none"> 1 Упаковочная коробка 2 Этикетка на упаковке 3 Минималн. температуры воды 4 Датчик температуры с чувствительным элементом NTC 5 Руководство пользователя 6-9 Узел электронной платы питания 10-15 Комплект с крепёжными элементами 	<p>AÇIKLAMALAR:</p> <ol style="list-style-type: none"> 1 Ambalaj kutusu 2 Ambalaj etiketi 3 Minimum su sıcaklığı probu 4 NTC sensörlü sıcaklık probu 5 Kullanıcı kılavuzu 6-9 Elektronik güç kartı grubu 10-15 Bağlantı elemanları ile birlikte kit 	<p>KLUCZ:</p> <ol style="list-style-type: none"> 1 Opakowanie 2 Etykieta 3 Potencjometr z nastawioną minimalną temperaturą wody 4 Próbnik temperaturowy z czujnikiem NTC 5 Instrukcja użytkownika 6-9 Montaż płyty zasilającej 10-15 Zestaw z elementami mocującymi 	<p>LEGENDA:</p> <ol style="list-style-type: none"> 1 Caixa de embalagem 2 Etiqueta de embalagem 3 Mínimo sonda de temperatura da água 4 Sonda de temperatura com sensor NTC 5 Manual do utilizador 6-9 Placa de alimentação eletrónica montagem 10-15 Kit com elementos de fixação

UCHYSENÍ NAPÁJECÍ SOUSTAVY

**ΚΟΝΒΕΚΤΟΡΟΒΑ ΜΟΝΑΔΑ
S TŘÍRYCHLOSTNÍM
ASYNCHRONNÍM MOTOREM**

ΤΟΠΟΘΕΤΗΣΗ ΤΟΥ ΣΥΓΚΡΟΤΗΜΑΤΟΣ ΣΥΝΑΡΜΟΛΟΓΗΣΗ

**ΣΤΟΙΧΕΙΟ ΑΝΕΜΙΣΤΗΡΑ ΜΕ
ΑΣΥΓΧΡΟΝΟ ΚΙΝΗΤΗΡΑ ΤΡΙΩΝ
ΤΑΧΥΤΗΤΩΝ**

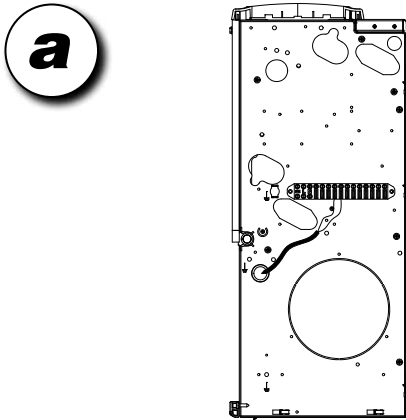

a) Na svorkovnici v pravé části konvektorové jednotky odpojte vodiče tvořící kabeláž elektromotoru.

a) Στην πλακέτα ακροδεκτών, στη δεξιά πατούρα του στοιχείου ανεμιστήρα αποσυνδέστε τα καλώδια της καλωδίωσης κινητήρα.

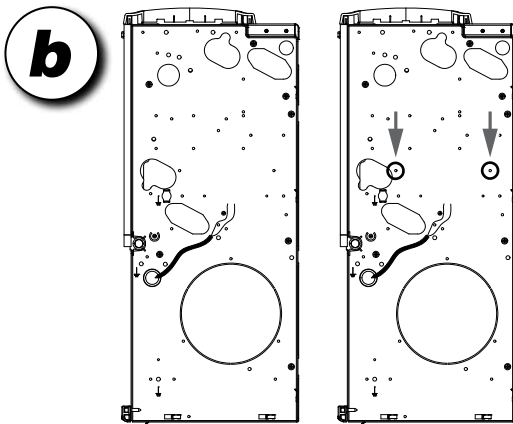

b) Odstraňte svorkovnici připravenou k rameni odšroubováním dvou samořezných šroubů. Dvě díry zobrazené na schématu jsou pak použity k přichycení napájecí desky.

b) Αφαιρέστε το μπλοκ ακροδέκτη από την πατούρα ξεβιδώνοντας τις 2 βίδες αυτοκοχλιοτόμησης. Οι δύο οπές που απεικονίζονται στο σχήμα χρησιμοποιούνται για τη στερέωση της κάρτας τροφοδοσίας.

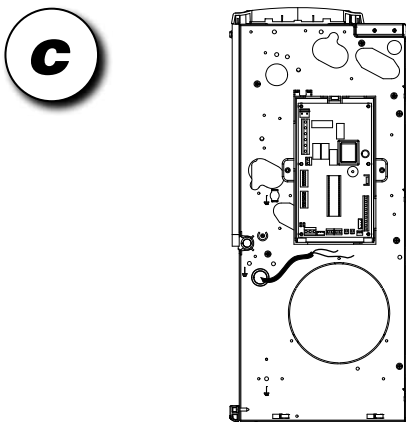

c) Schéma zobrazuje uchycení napájecí desky pomocí 2 samořezných šroubů dodaných v sadě.

c) Το σχήμα απεικονίζει την κάρτα τροφοδοσίας που πρέπει να τοποθετηθεί χρησιμοποιώντας τις 2 βίδες αυτοκοχλιοτόμησης που περιλαμβάνονται στο kit.

**OHLEDNÉ SCHÉMATU ZAPOJENÍ NAHLÉDNĚTE
DO PŘÍSLUŠNÉ ČÁSTI MANUÁLU.**

**ΣΧΕΤΙΚΑ ΜΕ ΤΟ
ΔΙΑΓΡΑΜΜΑ ΣΥΝΔΕΣΗΣ
ΑΝΑΤΡΕΨΤΕ ΣΤΗΝ ΑΝΤΙΣΤΟΙΧΗ
ΕΝΟΤΗΤΑ ΑΥΤΟΥ ΤΟΥ ΕΓΧΕΙΡΙΔΙΟΥ.**

МОНТАЖ БЛОКА ПИТАНИЯ Вентиляторный доводчик С ТРЁХСКОРОСТНЫМ АСИНХРОННЫМ ДВИГАТЕЛЕМ	ALICI GRUBUNUN MONTAJI ECM'Lİ ASENKRON MOTORLU FAN COIL	MONTAŻ UKŁADU ZASILANIA KLIMAKONWEKTOR WENTYLATOROWY Z SILNIKIEM ASYNCHRONICZNYM O TRZECH PRĘDKOŚCIACH	MONTAGEM DO CONJUNTO DE ALIMENTAÇÃO VENTILOCONVECTOR COM MOTOR ASSÍNCRONO TRIFÁSICO
<p>На клеммной колодке на правом выступе вентиляторного доводчика отсоедините провода, подсоединяющие кабель электродвигателя.</p>	<p>a) Fan coil'in sağ omzundaki terminal bloğunda, motor kabloya bağlantsını oluşturan kabloları ayırın.</p>	<p>a) W bloku zacisków znajdującym się na występie po prawej stronie klimakonwektora wentylatorowego rozłączyć druty, wykonując podłączenia kabla silnika.</p>	<p>a) No bloco de terminais no ombro direito do ventiloconvector, desligue os fios subindo o cabo do motor.</p>
<p>b) Снимите клеммную колодку, установленную на выступе, отвинтив два шурупа-самореза. Два отверстия, показанные на рисунке, используются затем для крепления платы питания.</p>	<p>b) İki adet kendi kendine dış açan vidayı gevşeterek omzuza bağlı terminal bloğunu sökün. Ardından şekilde gösterilen iki delik güç kartını bağlamak için kullanılır.</p>	<p>b) Zdemontować łączówkę zamocowaną do występu, odkręcając dwie samogwintujące się śruby. Dwa otwory pokazane na rysunku zostaną wykorzystane do zamocowania płyty zasilającej.</p>	<p>b) Remova o bloco de terminaiscolocado no ombro desapareafusando os dois parafusos auto-roscentes. Os dois orifícios apresentados na figura são então utilizados para fixar o quadro de alimentação.</p>
<p>c) На рисунке показана плата питания, закрепляемая с помощью 2 шурупов-саморезов, входящих в комплект.</p> <p>См. СХЕМУ СОЕДИНЕНИЙ В СООТВЕТСТВУЮЩЕМ РАЗДЕЛЕ НАСТОЯЩЕГО РУКОВОДСТВА.</p>	<p>c) Şekilde, kit içinde bulunan 2 adet kendi kendine dış açan vida ile bağlanacak olan güç kartı gösterilmektedir.</p> <p>BAĞLANTI ŞEMASI İLE İLGİLİ OLARAK, BU KILAVUZDAKİ İLGİLİ BÖLÜME BAKIN.</p>	<p>c) Na rysunku przedstawiono płytę zasilającą zamocowaną przy pomocy dwóch samogwintujących się śrub dołączonych do zestawu.</p> <p>ABY ZAPOZNAĆ SIĘ ZE SZCZEGÓLAMI DOTYCZĄCYMI SCHEMATU POŁĄCZEŃ, NALEŻY PRZECZYTAĆ ODPOWIEDNIE ZAPISY UMIESZCZONE W NINIEJSZEJ INSTRUKCJI.</p>	<p>c) A figura apresenta o quadro de alimentação a ser fixo utilizando os 2 parafusos auto-roscentes incluídos no kit.</p> <p>EM RELAÇÃO AO ESQUEMA DE LIGAÇÃO, CONSULTE A SECÇÃO CORRESPONDENTE NESTE MANUAL.</p>

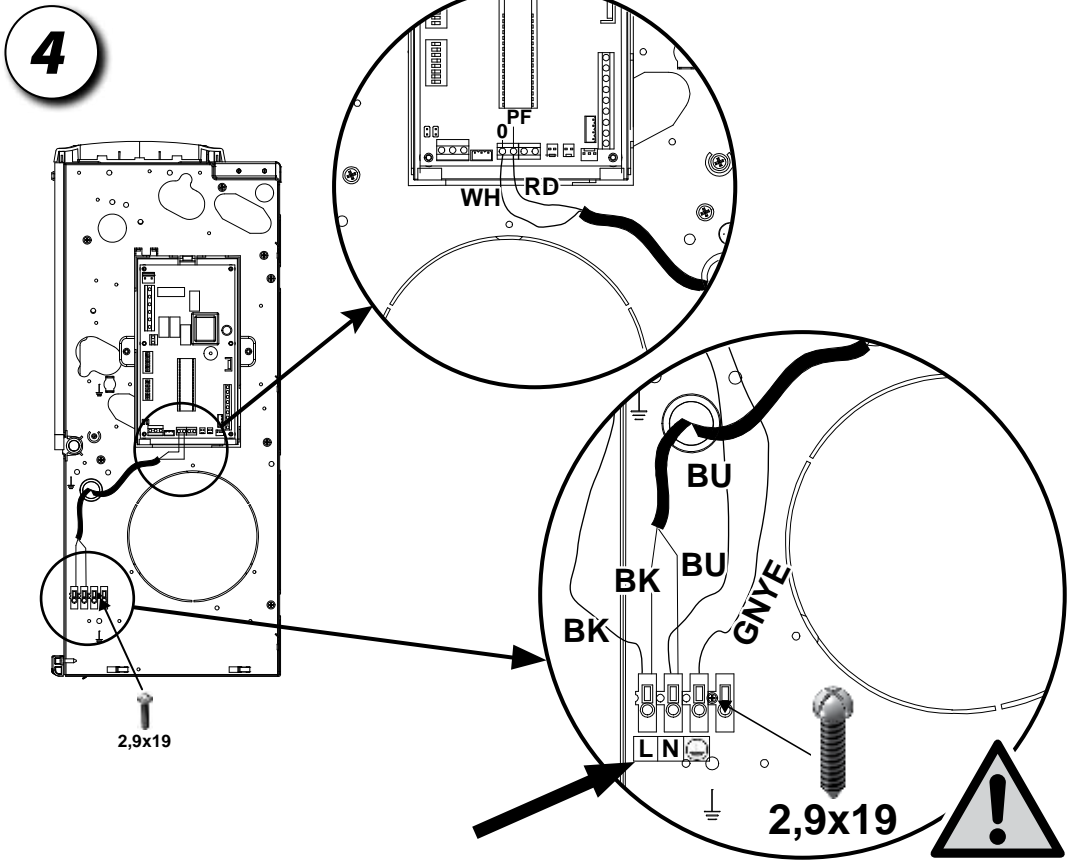
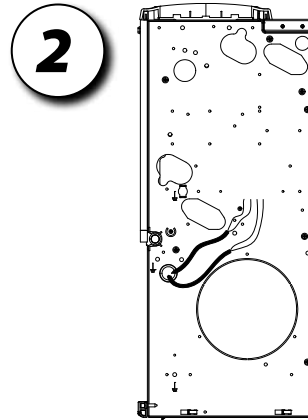
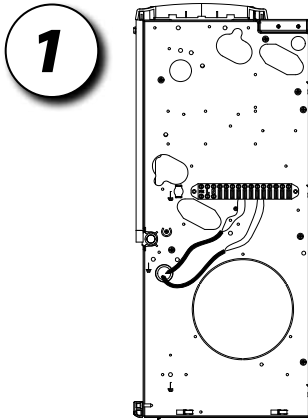
**UCHYENÍ NAPÁJECÍ
SOUSTAVY**
**ΚΟΝΒΕΚΤΟΡΟΨΑ ΜΟΝΑΔΑ
Σ ΕCΜ ΕΛΕΚΤΡΟΜΟΤΟΡΕΜ**
**ΤΟΠΟΘΕΤΗΣΗ ΤΟΥ
ΣΥΓΚΡΟΤΗΜΑΤΟΣ
ΣΥΝΑΡΜΟΛΟΓΗΣΗ**
**ΣΤΟΙΧΕΙΟ ΑΝΕΜΙΣΤΗΡΑ ΜΕ
ΗΛΕΚΤΡΟΝΙΚΟ ΜΟΤΕΡ
ECM**

**МОНТАЖ БЛОКА
ПИТАНИЯ**

**Вентиляторный доводчик
с ECM**

**ALICI GRUBUNUN
MONTAJI**

**ECM'li
FAN COIL
ELEKTRONİK MOTOR**

**MONTAŻ UKŁADU
ZASILANIA**

**KLIMAKONWEKTOR
WENTYLATOROWY ECM
Z SILNIKIEM
ELEKTRYCZNYM ECM**

**MONTAGEM DO
CONJUNTO DE
ALIMENTAÇÃO**

**VENTILOCONVECTOR COM
ECM**

3

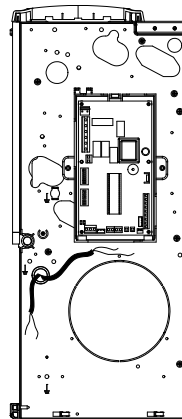
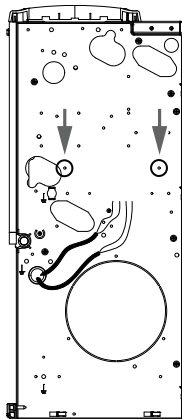

5

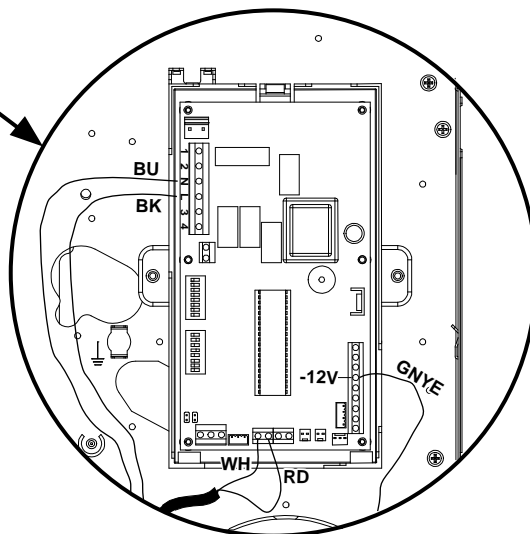
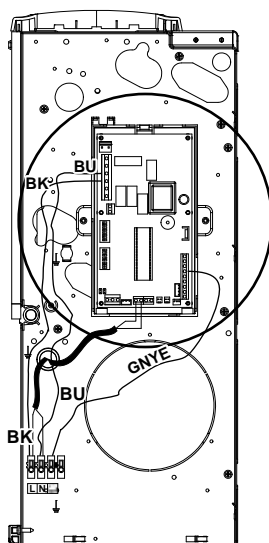

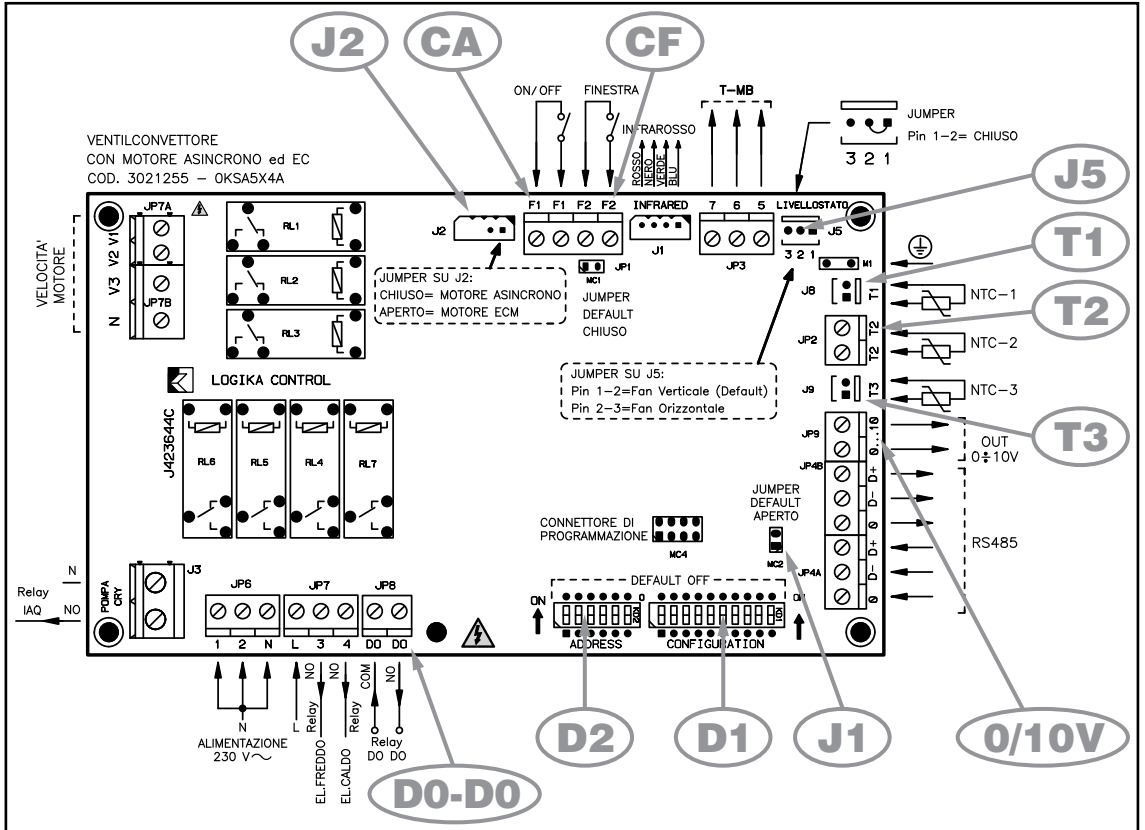

KLÍČ:

- D1** = Konfigurační mikrospínače
- D2** = Adresní mikrospínače
- J1** = Přepínač MC2
- T1** = Vzduchové čidlo (instalováno v sání zařízení)
- T2** = Čidlo přepnutí (volitelné)
- T3** = Čidlo minima (ve výchozím stavu vypnuto)
- CF** = Beznápečový kontakt F2-F2 otevřeného okna nebo přítomnosti osoby. Při otevření se jednotka zastaví
- CA** = F1-F1 dálkové vypínání nebo dálkové přepínání režimu léto/zima (viz nastavení DIP 9)
- J5** = Přepínač J5
- RS485** = Koncovky 0/D-/D+ pro sériové připojení RS485
- J2** = Nastavení přepínače obvodové desky pro připojení standardního asynchronního nebo ECM elektromotru.
- 0/10** = Při otevření přepínače J2 se aktivuje výstupní signál 0/10 V pro řízení invertoru (ECM elektromotory).

ΕΠΕΞΗΓΗΣΗ:

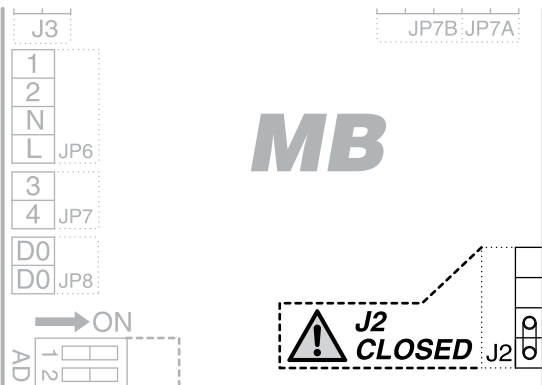
- D1** = Πολυδιακόπτες ρυθμίσεων
- D2** = Πολυδιακόπτες διευθύνσεων
- J1** = Γέφυρα MC2
- T1** = Αισθητήρας αέρα (τοποθετημένος στην είσοδο αέρα της συσκευής)
- T2** = Αισθητήρας μεταγωγής (προαιρετικά)
- T3** = Αισθητήρας ελάχ (απενεργοποιημένος από προεπιλογή)
- CF** = Επαφή χωρίς τάση ανοιχτού παραθύρου / παρουσίας ατόμου F2-F2 Εάν είναι ανοιχτή, η λειτουργία της μονάδας διακόπεται
- CA** = F1-F1 απομακρυσμένη λειτουργία ON/OFF ή απομακρυσμένη λειτουργία καλοκαιριού/χειμώνα Μεταγωγή (βλ. ρύθμιση πολυδιακόπτη 9 ρύθμιση)
- J5** = Γέφυρα J5
- RS485** = Ακροδέκτες 0/D-/D+ για τη σειριακή σύνδεση εξωτερικά
- J2** = Ρύθμιση γέφυρας της πλακέτας κυκλώματος για τη σύνδεση σε τυπικούς ασύγχρονους ή ECM κινητήρες
- 0/10** = το σήμα εξόδου 0/10 V για τον έλεγχο του ρυθμιστή στροφών (κινητήρες ECM) ενεργοποιείται όταν η γέφυρα J2 είναι ανοιχτή



Jumper J2

UZAVŘENÝ = Asynchronní motor

ΚΛΕΙΣΤΟ = Ασύγχρονος κινητήρας

ЗАКРЫТА = асинхронный двигатель

KAPALI = Asenkron Motor

ZAMKNIĘTE = silnik asynchroniczny

FECHADO = Motor assíncrono

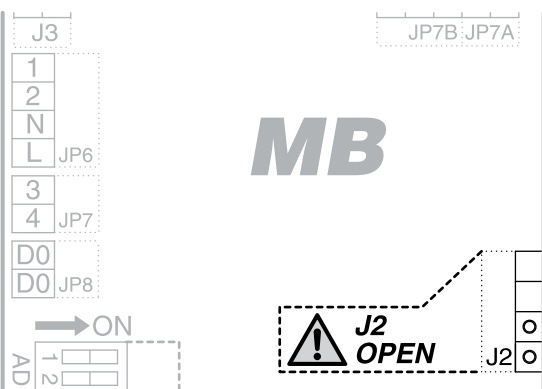

Jumper J2

OTEVŘENÝ = ECM elektromotor

ΑΝΟΙΧΤΟ = Κινητήρας ECM

ОТКРЫТА = двигатель с ECM

AÇ = ECM Motor

OTWARTE = silnik ECM

ABRIR = Motor ECM

ОБОЗНАЧЕНИЯ

- D1** = DIP-переключатели конфигурации
- D2** = DIP-переключатели адреса
- J1** = Перемычка MC2
- T1** = Датчик давления воздуха (установленный на входе устройства)
- T2** = Датчик переключения (дополнительно)
- T3** = Датчик минимальной температуры (отключён по умолчанию)
- CF** = F2-F2, беспотенциальный контакт открытия окна / присутствия людей. Если разомкнут, установка останавливается.
- CA** = F1-F1, дистанционное включение/выключение или переключение на летний или зимний режим (см. настройку DIP 9)
- J5** = Перемычка J5
- RS485** = Клеммы 0/D-/D+ для последовательного соединения RS485
- J2** = Перемычка настройки печатной платы для подключения к стандартному асинхронному электродвигателю или электродвигателю с ECM
- 0/10** = выходной сигнал 0-10 В для активации управления инвертором (электродвигатель с ECM), если перемычка J2 не установлена

AÇIKLAMALAR:

- D1** = Konfigürasyon DIP anahtarları
- D2** = Adres DIP anahtarları
- J1** = Bağlantı teli MC2
- T1** = Hava sondası (cihaz girişinde bağlı)
- T2** = Geçiş probu (isteğe bağlı)
- T3** = Minimum probu (varsayılan olarak devre dışı)
- CF** = F2-F2 Pencere açık / kişi varlığı gerilimsiz kontak. Açıkça, birim durur
- CA** = F1-F1 uzaktan AÇMA/KAPATMA veya uzaktan yaz/kış Geçiş (Bkz. DIP 9 ayarı)
- J5** = Bağlantı teli J5
- RS485** = Terminaller 0/D-/D+, RS485 seri bağlantısı için
- J2** = Devre kartı bağlantı teli ayarı, standart asenkron veya ECM motorlara bağlantı için
- 0/10** = 0/10 V çıkış sinyali, çevirici kontrolü için (ECM motorlar) etkin, Bağlantı teli J2 açık durumdayken

KLUCZ:

- D1** = Przełączniki konfiguracyjne DIP
- D2** = Przełączniki adresowe DIP
- J1** = Łącznik MC2
- T1** = Próbnik powietrzny (zamontowany na wlocie do urządzenia)
- T2** = Próbnik przełączny (opcjonalnie)
- T3** = Próbnik wartości minimalnej (domyślnie wyłączony)
- CF** = Okienko F2-F2 otwarte / obecność osób styk beznapieciowy. Po jego otwarciu jednostka zatrzymuje bieg
- CA** = F1-F1 zdalnie WŁ-WYŁ lub zdalnie przełączanie do trybu letniego/zimowego Przełącznik (Zob. ustawienia fabryczne)
- J5** = Łącznik J5
- RS485** = Zaczki 0/D-/D+ na połączenie szeregowe RS485
- J2** = Nastawianie łącznika płyty obwodowej na połączenie ze standardowym silnikiem asynchronicznym lub silnikami ECM
- 0/10** = Sygnał wyjściowy 0/10 V na przemienniku sterowniczym (silniki ECM) aktywowanym po otwarciu łącznika J2

LEGENDA:

- D1** = Configuração das chaves DIP
- D2** = Chaves DIP de endereço
- J1** = Conector MC2
- T1** = Sonda de ar (instalada na entrada do aparelho)
- T2** = Sonda de inversão (opcional)
- T3** = Sonda mínima (desativada por predefinição)
- CF** = Janela F2-F2 aberto/presença de pessoas contacto sem tensão. Se aberto, a unidade para
- CA** = F1-F1 remoto LIGAR - DESLIGAR ou verão/inverno remoto Inversão (Consulte definição de DIP 9)
- J5** = Conector J5
- RS485** = Terminais 0/D-/D+ para a ligação em série RS485
- J2** = Definição do conector da placa de circuitos para ligação de motores assíncronos ou ECM padrão
- 0/10** = Sinal de saída 0/10 V para controlo do inversor (motores ECM) ativados Quando o conector J2 está aberto

FUNKCE POMOČNÝCH KONTAKTŮ

ΛΕΙΤΟΥΡΓΙΑ ΤΩΝ ΒΟΗΘΗΤΙΚΩΝ ΕΠΑΦΩΝ

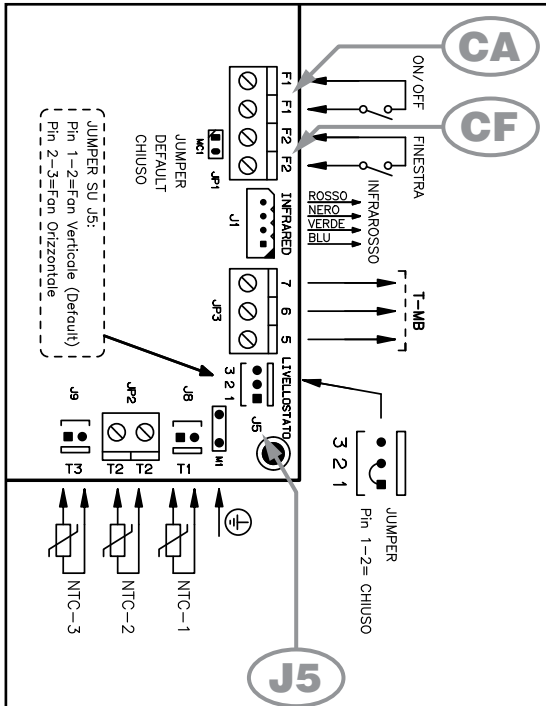

Kontakt CA (F1-F1):

Dálkové zapínání a vypínání nebo dálkové přepínání režimu léto/zima (viz nastavení DIP 9).

- DIP č. 9 nastavené na OFF konfiguruje dálkové ZAP/VYP, přičemž:
 - Otevřený kontakt = ZAP
 - Uzavřený kontakt = VYP
- DIP č. 9 nastavené na ON konfiguruje režim léto/zima, přičemž:
 - Otevřený kontakt = Zima
 - Uzavřený kontakt = Léto

Επαφή CA (F1-F1):

Τηλεχειριστήριο ON-OFF ή απομακρυσμένη λειτουργία καλοκαιριού/χειμώνα Μεταγωγής (βλ. ρύθμιση πολυδιακόπτη 9).

- με το DIP αρ. 9 ρυθμισμένο στο OFF η διαμόρφωση πραγματοποιείται ως απομακρυσμένη λειτουργία ON/OFF όπου:
 - ανοιχτή επαφή = ON
 - κλειστή επαφή = OFF
- με το DIP αρ. 9 ρυθμισμένο στο ON η διαμόρφωση πραγματοποιείται ως λειτουργία καλοκαιριού/χειμώνα, όπου:
 - ανοιχτή επαφή = Χειμώνας
 - κλειστή επαφή = Καλοκαίρι

Kontakt CF (F2-F2):

- Kontakt otevřeného okna
- Cidla přítomnosti osoby
- Ostatní systémy

Επαφή CF (F2-F2):

- επαφή ανοιχτού παραθύρου
- αισθητήρες παρουσίας ατόμων
- άλλα συστήματα

Při uzavření kontaktu může zařízení fungovat.

Όταν η επαφή είναι κλειστή, η συσκευή μπορεί να λειτουργήσει.

Při otevření kontaktu se zařízení zastaví.

Όταν η επαφή είναι ανοιχτή, η λειτουργία της συσκευής διακόπτεται.

Pokud je použit přepínač MC1, jeho odstraněním uzavřete kontakt.

Εάν χρησιμοποιηθεί, αφαιρέστε τη γέφυρα MC1 για το κλείσιμο της επαφής.

Přepínač J5:

- Uzavření piny 1-2: vertikálně instalovaná konvektorová jednotka.
- Uzavření piny 2-3: horizontálně instalovaná konvektorová jednotka.

Γέφυρα J5:

- Ακροδέκτες 1-2 κλειστός: κατακόρυφη εγκατάσταση της μονάδας στοιχείου ανεμιστήρα
- Ακροδέκτες 2-3 κλειστός: οριζόντια εγκατάσταση της μονάδας στοιχείου ανεμιστήρα

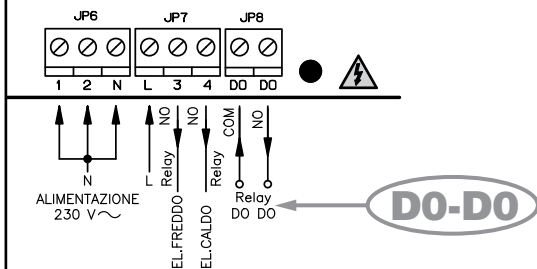

Kontakt D0-D0:

Jedná se o obvykle otevřený čistý kontakt, jehož význam se mění dle pozice DIP 8.

- Při DIP č. 8 nastaveném na OFF kontakt informuje o stavu stroje:
 - Otevřený kontakt = stav OFF (Vyp) u stroje
 - Uzavřený kontakt = stav ON (Zap) u stroje

Επαφή D0-D0:

Είναι μια καθαρή επαφή συνήθως ανοιχτή και η χρησιμότητά της εξαρτάται από τη θέση του DIP 8.

- με το DIP αρ. 8 ρυθμισμένο στο OFF η επαφή ορίζει την κατάσταση του μηχανήματος:
 - ανοιχτή επαφή = κατάσταση OFF του μηχανήματος
 - κλειστή επαφή = κατάσταση ON του μηχανήματος

НАЗНАЧЕНИЕ ВСПОМОГАТЕЛЬНЫХ КОНТАКТОВ	YARDIMCI KONTAKLARIN FONKSİYONU	FUNKCJE DODATKOWYCH STYKÓW	FUNÇÃO DOS CONTACTOS AUXILIARES
<p>Контакт CA [F1-F1] Дистанционное включение/выключение или дистанционное переключение на летний или зимний режим (см. настройку DIP-переключателя № 9). - если DIP 9 установлен в положение OFF (ВЫКЛ.), конфигурируется как дистанционное включение/выключение: • контакт разомкнут = ВКЛ. • контакт замкнут = ВЫКЛ. - если DIP 9 установлен в положение ON (ВКЛ.), конфигурируется как переключение на летний или зимний режим: • контакт разомкнут = зимний режим • контакт замкнут = летний режим</p>	<p>Kontak CA [F1-F1]: Uzaktan AÇMA/KAPATMA veya Uzaktan Yaz/Kış Geçişi (Bkz. DIP 9 ayarı). - <u>DIP No 9 ile OFF (KAPALI) olarak ayarlı</u> uzaktan AÇMA/KAPATMA olarak yapılandırılır, burada: • kontak açık = AÇIK • kontak kapalı = KAPALI - <u>DIP No 9 ile ON (AÇIK) olarak ayarlı</u> uzaktan AÇMA/KAPATMA olarak yapılandırılır, burada: • kontak açık = Kış • kontak kapalı = Yaz</p>	<p>STYK CA [F1-F1]: Zdalne przełączanie funkcji WŁ-WYŁ lub zdalne przełączanie do trybu letniego/zimowego PRZEŁĄCZNIK (Zob. ustawienia DIP 9). - przy DIP nr 9 nastawionym w pozycji WYŁ skonfigurowanym jako urządzenie zdalne WŁ/WYŁ, gdzie: • otwarty styk = WŁ • zamknięty styk = WYŁ - przy DIP nr 9 nastawionym w pozycji WYŁ skonfigurowanym na opcję letnią/zimową • otwarty styk = opcja zimowa • zamknięty styk = opcja letnia</p>	<p>Contacto CA [F1-F1]: LIGAR - DESLIGAR Remoto ou verão/ inverno remoto Inversão(Consulte a definição de DIP 9). - com o DIP N.º 9 definido para DESLIGADO está configurado como LIGAR/DESLIGAR remoto em que: • contacto aberto = LIGADO • contacto fechado = DESLIGADO - com o DIP N.º 9 definido para LIGADO está configurado como verão/inverno, em que: • contacto aberto = Inverno • contacto fechado = Verão</p>
<p>Контакт CF (F2-F2) - Контакт открытия окна - Датчики присутствия людей - Другие системы Если контакт замкнут, устройство может работать. Если контакт разомкнут, устройство не работает. Если используется переключатель MC1, снимите её, чтобы замкнуть контакт.</p>	<p>Kontak CF (F2-F2): - pencere açık kurgu - kişi varlığı algılama sensörleri - diğer sistemler Kontak kapandığında, cihaz çalışabilir. Kontak açıldığında, cihaz durdurulur. Kullanılması halinde, kontakın kapanması için MC1 Bağlantı telini çıkarın.</p>	<p>Styk CF (F2-F2): - otwarty zestyk okienny - czujnik ruchu - inne systemy Po zamknięciu styku urządzenie rozpoczyna bieg. Po otwarciu styku urządzenie kończy bieg. W razie stosowania łącznika MC1 należy go usunąć przed zwraciem styku.</p>	<p>Contacto CF (F2-F2): - contacto aberto da janela - sensores de presença de pessoas - outros sistemas Quando o contacto está fechado o aparelho pode funcionar. Quando o contacto está aberto o aparelho é parado. Se utilizado, remova o conector MC1 para fecho do contacto.</p>
<p>Переключатель J5 - Контакт 1-2 замкнут: вертикальная установка вентиляционного доводчика. - Контакт 2-3 замкнут: горизонтальная установка вентиляционного доводчика.</p>	<p>Bağlantı teli J5: - Pin 1-2 kapalı: dikey kurulum Fan Coil birimi. - Pin 2-3 kapalı: yatay kurulum Fan Coil birimi.</p>	<p>Łącznik J5: - Pin 1-2 zamknięty: klimakonwektor zainstalowany w pozycji pionowej. - Pin 2-3 zamknięty: klimakonwektor zainstalowany w pozycji poziomej.</p>	<p>Conector J5: - Pino 1-2 fechado: instalação vertical do ventiloinvector. - Pino 2-3 fechado: instalação horizontal do ventiloinvector.</p>
<p>Контакт D0-D0 Это сухой контакт, нормально разомкнутый, состояние которого определяется положением DIP 8. - если DIP 8 установлен в положение OFF (ВЫКЛ.), контакт определяет состояние агрегата: • разомкнутый контакт = состояние OFF (ВЫКЛ.) агрегата • замкнутый контакт = состояние ON (ВКЛ.) агрегата</p>	<p>Kontak D0-D0: DIP 8 konumunu dikkate alan, genellikle açık durumda olan boş bir kontaktr. - <u>DIP No 8 ile KAPALI olarak ayarlı</u> bu kontak makinenin durumunu verir: • açık kontak = makine için KAPALI durum • kapalı kontak = makine için AÇIK durum</p>	<p>Styk D0-D0: Jest to styk beznapięciowy, zazwyczaj rozarty, który uwzględnia oznakowanie zgodne z położeniem DIP 8. - przy DIP nr 8 nastawionym w pozycji WYŁ styk zapewnia zmienne parametry wewnętrzne maszyny: • styk otwarty = maszyna WYŁ • styk zamknięty = maszyna WYŁ</p>	<p>Contacto D0-D0: É um contacto limpo normalmente aberto que assume significado de acordo com a posição DIP 8. - com o DIP N.º 8 definido para DESLIGADO o contacto oferece o estado da máquina: • contacto aberto = estado DESLIGADO da máquina • contacto fechado = estado LIGADO da máquina</p>

		Poloha / Θέση / Положение	
DIP	DEFAULT	ON	OFF
1	OFF	4TRUBKOVÉ JEDNOTKY ΜΟΝΑΔΕΣ 4 ΣΩΛΗΝΩΝ 4-ТРУБНЫЕ УСТАНОВКИ	2TRUBKOVÉ JEDNOTKY ΜΟΝΑΔΕΣ 2 ΣΩΛΗΝΩΝ 2-ТРУБНЫЕ УСТАНОВКИ
2	OFF	Termální parájecí stanice s ventilátorem Θερμοηλεκτρικός σταθμός με ανεμιστήρα Тепловая электростанция с вентилятором	Terpelná parájecí stanice s ventily Θερμοηλεκτρικός σταθμός με βαλβίδες Тепловая электростанция с клапанами
3	OFF	T3 zapnuto με ενεργοποιημένο T3 T3 включён	T3 vypnuto T3 απενεργοποιημένο T3 отключён
4	OFF	Při zapnutí T3 v režimu zima a léto T3, για χειμώνα και καλοκαίρι, όταν είναι ενεργοποιημένο Зимний и летний режим T3, если доступно	Při zapnutí T3 pouze v režimu zimy T3 μόνο για χειμώνα, όταν είναι ενεργοποιημένο T3, только зимний режим, если включён
5	OFF	Současná ventilace ventilů Ταυτόχρονος εξαερισμός βαλβίδων Одновременная вентиляция клапанов	Nepřetržitá ventilace Συνεχής εξαερισμός Непрерывная вентиляция
6	OFF	Řízení odporových cívek Διαχείριση στοιχείων αντίστασης Управление катушками сопротивления	IAQ
7	OFF	Odporové cívky s T2 Στοιχεία αντίστασης με T2 Катушки сопротивления с T2	T2 jako přeripánič (odporová fáze II) T2 όπως η μεταγωγή CH (φάση αντίστασης II) T2 как переключение CH (фаза сопротивления II)
8	OFF	–	RL7 (D0-D0) dle stavu ovladače RL7 (D0-D0) σύμφωνα με την κατάσταση του ελεγκτή RL7 (D0-D0) в соответствии с состоянием контроллера
9	OFF	CA = Dálkové přepínání režimu léto/zima CA = Απομακρυσμένη λειτουργία καλοκαίριου/χειμώνα CA = дистанционный переключатель зимнего и летнего режимов	CA = Dálkové ovládání ZAP/VYP CA = ON/OFF από απομακρυσμένη πηγή CA = дистанционное включение/выключение
10	OFF	Slave	Master

**LED
TABULKA SIGNÁLŮ**
LED

	LED1			LED2				LED3			
	ON	Blink	OFF	OFF	ON	Blink	4+2	OFF	ON	Blink	4+2
RX485	Ko	OK									
T1			OK	OK		Ko	Ko				
T3			OK	OK	Ko		Ko				
CF								OK		open	open
CA								OK	open		open

NB = 4+2 = 4 s svítí + 2 s bliká
OK = funguje
Ko = nefunguje
open = otevřený kontakt

NB = 4+2 = 4 δευτ. σταθερή + 2 αναβοσβήνει
OK = λειτουργεί
Ko = δεν λειτουργεί
open = ανοικτή επαφή

NB = 4+2 = 4 с пост. свечение + 2 мигания
OK = работает
Ko = не работает
open = контакт разомкнут

УСТАНОВКА DIP- ПЕРЕКЛЮЧАТЕЛЕЙ КОНФИГУРАЦИИ	KONFIGÜRASYON DIP ANAHTARLARININ AYARLANMASI	NASTAWIANIE PARAME- TRÓW KONFIGURACYJNYCH PRZEŁĄCZNIKI DIP	DEFINIR A CONFIGURAÇÃO DAS CHAVES DIP
---	---	---	--

DIP	DEFAULT	Konum / Położenie / Posição	
		ON	OFF
1	OFF	4 BORU ÜNİTESİ JEDNOSTKI z 4 RURAMI 4 UNIDADES DE TUBO	2 BORU ÜNİTESİ JEDNOSTKI z 2 RURAMI 2 UNIDADES DE TUBO
2	OFF	Fanlı termal güç istasyonu Siłownia termiczna z wentylatorem Estação de potência térmica com ventilador	Valfli termal güç istasyonu Siłownia termiczna z wentylatorem Estação de potência térmica com válvulas
3	OFF	T3 etkin Załączane T3 T3 ativado	T3 devre dışı Wyłączone T3 T3 desativado
4	OFF	T3 Kış ve Yaz, etkin durumdayken T3 załączane w warunkach zimowych i letnich T3 verão e inverno quando ativado	T3, sadece Kış, etkin durumdayken T3 załączane tylko w warunkach zimowych T3 apenas inverno quando ativado
5	OFF	Eş zamanlı valf havalandırması Jednoczesna wentylacja zaworów Ventilação simultânea das válvulas	Sürekli havalandırma Ciągła wentylacja Ventilação contínua
6	OFF	Direnç Bobini Yönetimi Sterowanie węzownicami opornościowymi Gestão de bobinas de resistência	IAQ
7	OFF	T2'li direnç bobinleri Węzownice opornościowe z T2 Bobinas de resistência com T2	T2, CH Geçişi olarak (direnç fazı II) T2 jako przełącznik CH (faza II opornika) T2 como CH Inversão (resistência fase II)
8	OFF	-	RL7 (D0-D0), kontrol cihazının durumuna göre RL7 (D0-D0) zależnie od stanu sterownika RL7 (D0-D0) de acordo com o estado do controlador
9	OFF	CA = Uzaktan Yaz/Kış CA = Zdalne przełączanie do trybu letniego/zimowego CA = Verão/inverno remoto	CA = Uzaktan AÇMA/KAPATMA CA = Zdalne WŁ/WYŁ CA = Ligar/desligar remoto
10	OFF	Slave	Master

**ТАБЛИЦА СИГНАЛОВ
СВЕТОДИОДОВ**

**LED
SİNYAL TABLOSU**

**WYKAZ
SYGNALIZACJI LED**

**LED
TABELA DE SINAIS**

	LED1			LED2				LED3			
	ON	Blink	OFF	OFF	ON	Blink	4+2	OFF	ON	Blink	4+2
RX485	Ko	OK									
T1			OK	OK		Ko	Ko				
T3			OK	OK	Ko		Ko				
CF								OK		open	open
CA								OK	open		open

NB = 4+2 = 4 sn. sabit + 2 yanıp sönmeye
OK = çalışıyor
Ko = çalışmıyor
open = açık kontak

NB = 4+2 = 4 sek. światło ciągłe + 2 sek.
światło migające
OK = działa poprawnie
Ko = urządzenie nie działa
open = rozewrzeć styk

NB = 4+2 = 4 s fixo + 2 a piscar
OK = está a funcionar
Ko = não está a funcionar
open = contacto aberto

**ΥΨΟΧΟΖΉ
KONFIGURACE**
**ΠΡΟΕΠΙΛΟΓΗ
ΔΙΑΜΟΡΦΩΣΗ**

- Ventilátor vždy zapnut.
- Řízení teploty (ZAP/VYP) na vodním ventilu nebo ventilech.
- T3 vypnuto.

Pozn.: Čidlo T3 (vypínací termostat) je již nainstalováno, pokud chcete zapnout provoz čidla, nastavte DIP 3 na ON.

- Ανεμιστήρας πάντα ενεργοποιημένος.
- Έλεγχος θερμοκρασίας (ON/OFF) στη βαλβίδα/στις βαλβίδες νερού.
- T3 απενεργοποιημένος.

Σημείωση: Ο αισθητήρας T3 (θερμοστάτης διακοπής λειτουργίας) είναι ήδη τοποθετημένος. Για να ενεργοποιήσετε τη λειτουργία του αισθητήρα, ρυθμίστε τον πολυδιακόπτη 3 στη θέση ON.

**FUNKCE
AUTOMATICKÉHO
VENTILÁTORU**
**ΑΥΤΟΜΑΤΗ
ΛΕΙΤΟΥΡΓΙΑ
ΑΝΕΜΙΣΤΗΡΑ**

Při standardním provozu je ventilátor vždy zapnut a řízení se provádí na vodních ventilech. Mikrospínače lze nastavit tak, aby bylo možné řídit nejen ventily, ale také ventilátor, přičemž se počítá se 3 minutami následné ventilace.

Při dosažení nastaveného bodu je vodní ventil vypnut a ventilátor se po 3 minutách zastaví.

Pozn.: Aby se předešlo úkazu stratifikace, který mění teplotu naměřenou čidlem teploty při vypnutém ventilátoru, zapne se ventilátor každých 10 minut na 100 sekund.

Σε κανονική λειτουργία, ο ανεμιστήρας είναι πάντοτε ενεργοποιημένος και ο έλεγχος πραγματοποιείται στις βαλβίδες νερού.

Οι πολυδιακόπτες μπορούν να ρυθμιστούν ώστε να επιτρέπουν τον έλεγχο όχι μόνο στις βαλβίδες αλλά και στον ανεμιστήρα, ωστόσο με χρόνο μεταεξαιρισμού 3 λεπτών.

Όταν φθάνει στο σημείο ρύθμισης, η βαλβίδα νερού απενεργοποιείται και ο ανεμιστήρας σταματά μετά από 3 λεπτά.

Σημείωση: Για την αποφυγή φαινομένων διαστρωμάτωσης, τα οποία παραποιούν την τιμή θερμοκρασίας που μετρείται από τον αισθητήρα αέρα, όταν ο ανεμιστήρας είναι απενεργοποιημένος, ξεκινά για 100 δευτερόλεπτα κάθε 10 λεπτά.

СТАНДАРТНАЯ КОНФИГУРАЦИЯ	VARSAYILAN KONFİGÜRASYON	KONFIGURACJA DOMYŚLNA	CONFIGURAÇÃO CONFIGURAÇÃO
<p>- Доводчик всегда включён</p> <p>- Регулирование температуры (ON/OFF) (ВКЛ./ВЫКЛ.) на водяном клапане (-ах).</p> <p>- Датчик Т3 отключён.</p> <p>Примечание. Датчик Т3 (термостат отключения) уже установлен. Чтобы включить датчик, установите DIP-переключатель 3 в положение ON (ВКЛ.).</p>	<p>- Fan her zaman açık.</p> <p>- Su valfindeki/valflerindeki sıcaklık kontrolü (AÇIK/KAPALI).</p> <p>- T3 devre dışı.</p> <p>Not: prob T3 (kesme termostatı) halihazırda bağlıdır; probun çalışmasını sağlamak için, DIP anahtarı 3'ü ON (AÇIK) olarak ayarlayın.</p>	<p>- Wentylator jest ciągle włączony.</p> <p>- Sterowanie wartością temperatury (WŁ./WYŁ.) na zaworach wodnych/zaworach.</p> <p>- Wyłączony T3.</p> <p>Uwaga: próbnik T3 (termostat z funkcją włączania) został podłączony. Aby włączyć próbnik, należy nastawić przełącznik dip 3 na WŁ.</p>	<p>- Ventilador sempre ligado.</p> <p>- Controlo da temperatura (LIGADO/ DESLIGADO) na válvula de água/válvulas.</p> <p>- T3 desativado.</p> <p>Nota: a sonda T3 (termostato de corte) já está instalada, para ativar o funcionamento da sonda, defina a chave de DIP 3 para LIGADA.</p>
ФУНКЦИЯ АВТОМАТИЧЕСКОГО ВЕНТИЛЯТОРА	OTOFAN FONKSİYONU	AUTOMATYCZNE FUNKCJE WENTYLATORA	FUNÇÃO DE VENTILADOR AUTOMÁTICO
<p>В стандартном рабочем режиме вентилятор всегда включён и регулирование осуществляется водяными клапанами. DIP-переключатели можно настраивать на возможность регулирования не только клапанами, но и с помощью вентилятора, со временем последующей вентиляции 3 минуты.</p> <p>При достижении уставки электропитание водяного клапана отключается, и вентилятор останавливается через 3 минуты.</p> <p>Примечание. Чтобы избежать эффекта стратификации, приводящего к изменению значения температуры, измеренного датчиком, когда вентилятор выключен, он запускается на 100 секунд каждые 10 минут.</p>	<p>Standart çalışmada, fan her zaman açıktır ve kontrol su valflerinde gerçekleştirilir. DIP anahtarları kontrolün sadece valflerde değil, aynı zamanda fanda da gerçekleştirilmesine izin verecek şekilde ayarlanabilir. Ancak havalandırma sonrası zamanı 3 dakika olur.</p> <p>Ayar noktasına ulaşıldığında, su valfine sağlanan güç kesilir ve 3 dakika sonra fan durdurulur.</p> <p>Not: fan kapalıyken hava probu tarafından ölçülen sıcaklık değerinin değişmesine neden olan katmanlaşma olayını önlemek için, bu işlem her 10 dakikada bir 100 saniye süreyle gerçekleştirilir.</p>	<p>Podczas stosowania procedury standardowej wentylator jest stale włączony. Sterowanie odbywa się na zaworach wodnych.</p> <p>Przełączniki dip można nastawić w taki sposób, by umożliwić sterowanie nie tylko poprzez działanie zaworów, ale również wentylatora, choć w tym przypadku z zastosowaniem 3-minutowej przerwy po zakończeniu wentylacji.</p> <p>Po osiągnięciu wartości żądanych zawór wodny jest odłączony, a następnie po 3 minutach wyłączany jest wentylator.</p> <p>Uwaga: aby uniknąć występowania zjawiska stratyfikacji wpływającego na zmiany wartości temperatury zmierzonej próbnikiem powietrznym przy WYŁ wentylatorze, co 10 minut następuje jego uruchomienie na okres 100 sekund.</p>	<p>No funcionamento padrão, o ventilador está sempre ligado e o controlo é efetuado nas válvulas de água.</p> <p>As chaves de DIP podem ser definidas para permitir o controlo não só das válvulas mas também do ventilador, contudo, com um período de pós-ventilação de 3 minutos.</p> <p>Ao atingir o ponto de regulação, a válvula de água é desativada e depois o ventilador é parado após 3 minutos.</p> <p>Observação: para evitar fenómenos de estratificação que alterem o valor medido da temperatura pela sonda de ar quando o ventilador está DESLIGADO, este é iniciado para 100 segundos a cada 10 minutos.</p>

**FUNKCE PROTI
STRATIFIKACI
(přepínač J5)**

**ΛΕΙΤΟΥΡΓΙΑ
ΑΠΟΤΡΟΠΗΣ
ΔΙΑΣΤΡΩΜΑΤΩΣΗΣ
(Γέφυρα J5)**

(DEFAULT)

Pin 1-2 = UZAVŘENÉ
ΚΛΕΙΣΤΟΣ
ЗАМКНУТ
ΚΑΡΑΛΙ
ЗАМКНІЭТ
FECHADO

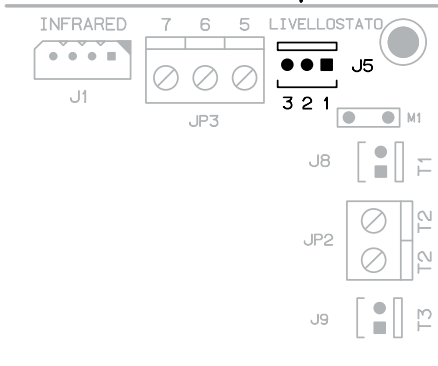

Doporučená konfigurace pro
VERTIKÁLNÍ instalace.

Προτεινόμενη διαμόρφωση
για **ΚΑΤΑΚΟΡΥΦΕΣ**
εγκαταστάσεις.

Pin 2-3 = UZAVŘENÉ
ΚΛΕΙΣΤΟΣ
ЗАМКНУТ
ΚΑΡΑΛΙ
ЗАМКНІЭТ
FECHADO

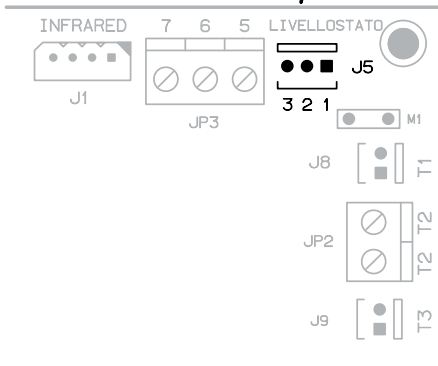

Doporučená konfigurace pro
HORIZONTÁLNÍ instalace.

Προτεινόμενη διαμόρφωση για
ΟΡΙΖΟΝΤΙΕΣ εγκαταστάσεις.

Tato instalace počítá s efektem stratifikace vzduchu v zimě (teplota vzduchu u stropu je vyšší než teplota poblíž podlahy).

Αυτή η εγκατάσταση λαμβάνει υπόψη το φαινόμενο διαστρωμάτωσης του αέρα το χειμώνα (η θερμοκρασία αέρα κοντά στο ταβάνι είναι υψηλότερη από τη θερμοκρασία κοντά στο πάτωμα).

ФУНКЦИЯ ПРЕДОТВРАЩЕНИЯ СТРАТИФИКАЦИИ (перемычка J5)	KATMANLAŞMA ÖNLEME FONKSİYONU (Bağlantı teli J5)	FUNKCJE UNIEMOŻLI- WIAJĄCE WYSTĘPO- WANIE ZJAWISKA STRATYFIKACJI (Łącznik J5)	ANTI- ESTRATIFICAÇÃO FUNÇÃO (Conector J5)
<p>Рекомендованная конфигурация для ВЕРТИКАЛЬНЫХ установок.</p>	<p>Tavsiye edilen konfigürasyon, DİKEY kurulumlar için.</p>	<p>Zaleca się przeprowadzenie konfiguracji dla POŁĄCZEŃ poziomych.</p>	<p>Configuração recomendada para INSTALAÇÕES horizontais.</p>
<p>Рекомендованная конфигурация для ГОРИЗОНТАЛЬНЫХ установок.</p> <p>Такая конфигурация позволяет учесть влияние стратификации воздуха в зимних условиях (температура воздуха рядом с потолком превышает температуру воздуха рядом с полом).</p>	<p>Tavsiye edilen konfigürasyon, YATAY kurulumlar için.</p> <p>Bu kurulumda, kış aylarındaki hava katmanlaşmasının etkisi dikkate alınır (tavana yakın hava sıcaklığı zemine yakın havanın sıcaklığından daha yüksektir).</p>	<p>Zaleca się przeprowadzenie konfiguracji dla POŁĄCZEŃ poziomych.</p> <p>Instalacja uwzględnia wpływ stratyfikacji powietrza w trakcie zimy (temperatura powietrza pod stropem jest wyższa niż przy podłożu).</p>	<p>Configuração recomendada para INSTALAÇÕES horizontais.</p> <p>Esta instalação considera o efeito da estratificação do ar no inverno (a temperatura do ar próxima do teto é superior à temperatura próxima do piso).</p>

ΠΡΟΒΟΖ ΝΑΔΡΪΖΕΝΪ-ΠΟΔΡΪΖΕΝΪ

ΛΕΪΤΟΥΡΓΙΑ ΚΥΡΙΑΣ ΜΟΝΑΔΑΣ/ΕΝΤΟΛΟΔΟΧΟΥ ΜΟΝΑΔΑΣ

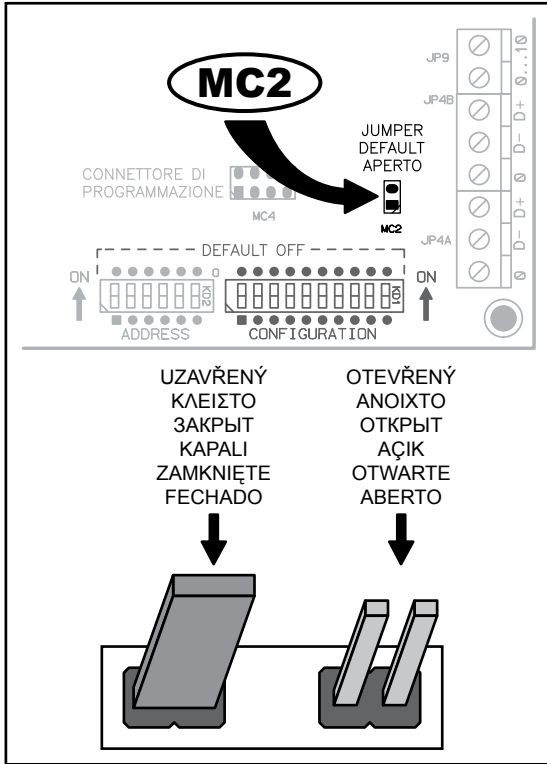

Správa skupiny zařízení pomocí sériového zapojení, jediným dálkovým ovladačem, nebo ovladačem T-MB.

Je možné připojit více zařízení a zároveň je ovládat, přenášet nastavení dálkového ovladače nebo z ovladače T-MB na jedinou HLAVNÍ jednotku. Všechny ostatní jednotky jsou PODŘÍZENÉ. Provoz každého jednotlivého zařízení bude nicméně záviset na teplotních podmínkách naměřených každým ze zařízení. Vždy při budování sériové sítě musí být konec řady definován uzavíracím přepínačem MC2 na poslední připojené jednotce.

Pozn.: Hlavní konvektorová jednotka bude mít DIP 10 na pozici OFF, přičemž všechny ostatní připojené podřízené jednotky budou mít DIP na pozici ON.

Πρῆπινάτς κόντς σῆτς
σῆρῑοῦ ῑποῑόνῑ

V případě zapojení RS485 (Nadřazený/ podřazený nebo Maxinet) by měla být odpojena síť zásobující poslední stroj. Odpojení se provede uzavřením přepínače MC2.

Διαχείριση ομάδας συσκευών μέσω σειριακής σύνδεσης με μόνο ένα τηλεχειριστήριο ή με τη διάταξη ελέγχου T-MB

Είναι δυνατή η σύνδεση πολλών συσκευών και ο ταυτόχρονος έλεγχός τους, μεταφέροντας τις ρυθμίσεις από το τηλεχειριστήριο ή από τη διάταξη ελέγχου T-MB σε μία μονάδα.

Όλες οι άλλες μονάδες ορίζονται ως ΕΝΤΟΛΟΔΟΧΟΙ. Η λειτουργία κάθε μεμονωμένης συσκευής εξαρτάται από τις συνθήκες θερμοκρασίας που μετρώνται από την καθεμία.

Κάθε φορά που εγκαθιστάτε ένα σειριακό δίκτυο, το τέλος της γραμμής πρέπει να ορίζεται με το κλείσιμο της γέφυρας MC2 στην τελευταία συνδεδεμένη μονάδα.

Σημείωση: Το Κύριο στοιχείο ανεμιστήρα θα έχει τον πολυδιακόπτη 10 στη θέση OFF, ενώ όλες οι άλλες συσκευές που είναι συνδεδεμένες ως Εντολοδόχοι θα έχουν τον πολυδιακόπτη 10 στη θέση ON.

Σῆρῑακῑ σῦνδῆσῑ
Γῆφυρα τῆλῑος δῑκτύου

Στην περίπτωση σύνδεσης RS485 (Κύρια/ Εντολοδόχος ή Maxinet) το δίκτυο που παρέχει το τελευταίο μηχάνημα θα πρέπει να αποσυνδεθεί. Η αποσύνδεση γίνεται κλείνοντας τη γέφυρα MC2.

Zapojení s hlavním prvkem na začátku sítě / Σύνδεση με την κύρια μονάδα στην αρχή του δικτύου
Подключение к главному устройству в начале сети / Master şebeke başlangıcında olacak şekilde bağlanti
Podłączenie urządzenia głównego na początku sieci / Ligação com o Principal no início da rede

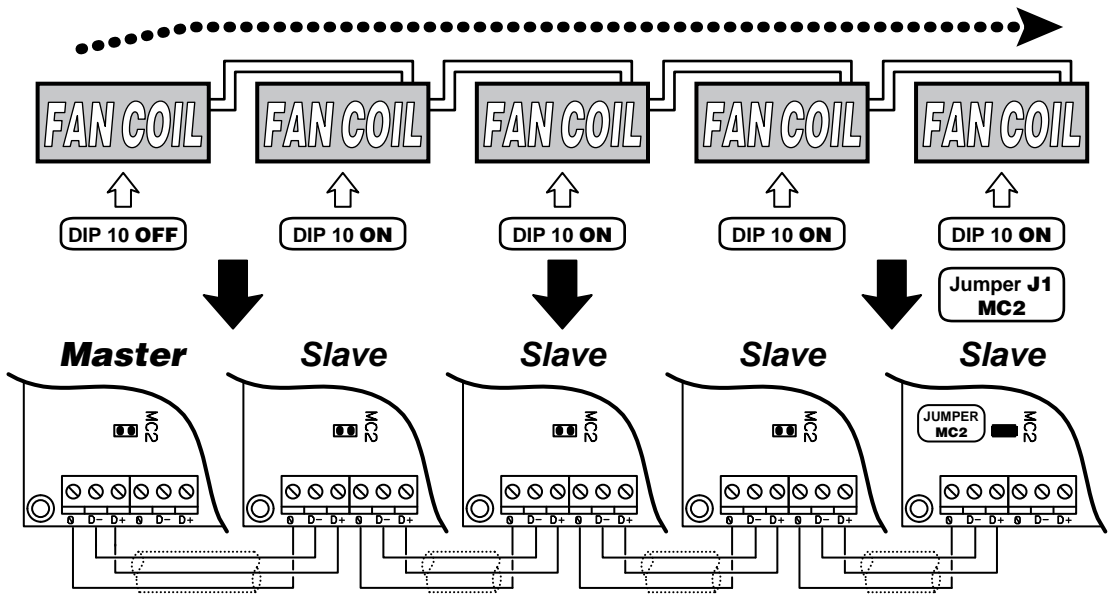

РАБОТА В РЕЖИМЕ «ГЛАВНЫЙ-ПОДЧИНЁННЫЙ»	MASTER-SLAVE OLARAK ÇALIŞTIRMA	DZIAŁANIE UKŁADU URZĄDZENIE GŁÓWNE- PODRZĘDNE	PRINCIPAL – SECUNDÁRIO FUNCIONAMENTO
<p>Управление группой устройств через последовательное соединение с помощью одного блока дистанционного управления или блока управления с T-MB</p> <p>Имеется возможность подключения нескольких устройств с одновременного управления ими путём передачи настроек с блока дистанционного управления или блока управления T-MB на один главный агрегат. Все остальные установки являются управляемыми. Эксплуатация каждого отдельного устройства будет зависеть также от температурных условий, измеренных каждым устройством.</p> <p>Если последовательная сеть настроена, конец линии должен определяться замыкающей перемычкой MC2 на последнем подсоединённом блоке.</p> <p>Примечание. DIP-переключатель № 10 главного вентиляторного доводчика должен быть установлен в положение OFF (ВЫКЛ.), а DIP-переключатели № 10 всех остальных устройств, подключённых как управляемые, должны быть установлены в положение ON (ВКЛ.).</p> <p>Концевая перемычка сети последовательных соединений</p> <p>При использовании соединения RS485 (главный/ведомый или Maxinet) сеть, подсоединённая к последнему агрегату, должна быть отключена. Отключение выполняется путём замыкания перемычки MC2.</p>	<p>Grup halinde cihazların seri bağlantı aracılığıyla, sadece bir uzaktan kumanda ile veya T-MB kontrol birimi ile yönetilmesi</p> <p>Aynı anda kontrol edilebilen ve ayarları uzaktan kumandadan veya T-MB kontrol biriminden tek bir MASTER birimine aktarılabilen birden fazla cihaz etmez. Diğer tüm birimler SLAVE olarak tanımlanır.</p> <p>Diğer yandan, her bir cihazın çalışması, her bir cihaz tarafından ölçülen sıcaklık koşullarına bağlı olacaktır. Bir seri şebeke oluşturulduğunda, hattın sonu, bağlanan son birimdeki bağlantı teli MC2 kapatılarak tanımlanmalıdır.</p> <p>Not: Master fan coil'de OFF (KAPALI) konumda olan Dip 10 bulunurken, Slave olarak bağlanan diğer tüm cihazlarda ON (AÇIK) konumda olan Dip 10 bulunacaktır.</p> <p>Seri Bağlantı şebeke sonu bağlantı teli</p> <p>RS485 bağlantısı durumunda (Master/ Slave veya Maxinet) son makineyi besleyen şebeke bağlantısı ayrılmalıdır. Ayrırma işlemi Bağlantı teli MC2 kapatılarak gerçekleştirilir.</p>	<p>Zarządzanie grupą urządzeń za pośrednictwem połączenia szeregowego z wykorzystaniem jednego urządzenia zdalnego sterowania lub układu sterowania T-MB</p> <p>Możliwe jest podłączenie wielu urządzeń przy ich jednoczesnym kontrolowaniu, przekazując ustawienia od zdalnego sterowania lub od urządzenia sterowniczego T-MB do pojedynczego urządzenia GŁÓWNEGO.</p> <p>Wszystkie pozostałe jednostki noszą nazwę PODRZĘDNYCH. Działanie każdego pojedynczego urządzenia będzie zależało od wartości temperatury mierzonych na każdej z jednostek. Za każdym razem gdy sieć szeregową zostaje nastawiona na wyższe wartości, wówczas zakończenie linii należy zdefiniować poprzez zamknięcie łącznika MC2 na ostatniej podłączonej jednostce.</p> <p>Uwaga: klimakonwektor główny będzie posiadał Dip 10 ustawiony w pozycji WYŁ, wówczas gdy wszystkie inne urządzenia podłączone do urządzenia podrzędne będą posiadały Dip 10 ustawiony w pozycji WŁ.</p> <p>Łącznik sieci końcowej połączenia szeregowego</p> <p>W przypadku połączenia RS485 (głównie/ podrzędne lub maxinet), sieć zasilająca ostatnią maszynę powinna być rozłączona. Rozłączenie odbywa się poprzez zamknięcie łącznika MC2.</p>	<p>Gerir um grupo de aparelhos, através de uma ligação em série, com apenas um controlo remoto ou com o controlo T-MB</p> <p>É possível ligar vários dispositivos e controlá-los em simultâneo, transmitindo definições do controlo remoto ou do controlo T-MB para uma única unidade PRINCIPAL.</p> <p>Todas as outras unidades são definidas como SECUNDÁRIAS.</p> <p>O funcionamento de cada aparelho individual irá depender, por outro lado, das condições da temperatura medidas por cada uma.</p> <p>Sempre que uma rede em série é definida o final da linha deve ser definido pelo conector de fecho MC2 na última unidade ligada.</p> <p>Nota: A bobina do ventilador Principal tem o Dip 10 posicionado em DESLIGADO, enquanto todos os outros dispositivos ligados como Secundários terão o Dip 10 posicionado em LIGADO.</p> <p>Ligação em série conector de final de rede</p> <p>No caso de uma ligação RS485 (Principal/ Secundário ou Maxinet), a rede de abastecimento da última máquina deve ser desligada.</p> <p>Selecionar Conector MC2.</p>

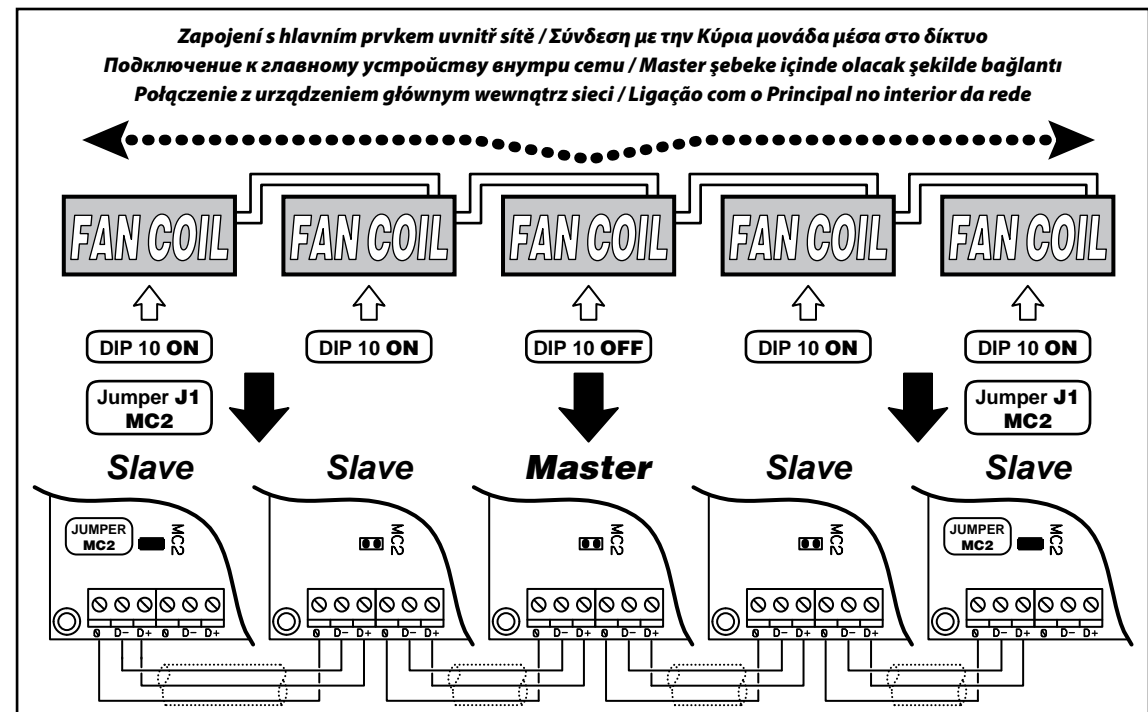

**PROVOZNÍ POKYNY
PRO ZAPOJENÍ
PROSTŘEDNICTVÍM
SÉRIOVÉ LINKY**

**ΠΡΟΓΡΑΜΜΑΤΑ
ΛΕΙΤΟΥΡΓΙΑΣ
ΓΙΑ ΣΥΝΔΕΣΗ
ΜΕΣΩ ΣΕΙΡΙΑΚΗΣ
ΓΡΑΜΜΗΣ RS485**

Při vytváření elektrických zapojení v síti konvektorových jednotek komunikujících po sériové lince je nutné věnovat pozornost těmto detailům:

- 1 - Typ použitých kabelů:
Stíněná kroucená dvojlinka, 24 AWG, ohebná
- 2 - Celková délka sítě nesmí překročit 700 až 800 metrů.
- 3 - Propojit lze maximálně 20 konvektorových jednotek.

Όταν πραγματοποιείτε τις ηλεκτρικές συνδέσεις σε ένα δίκτυο στοιχείων ανεμιστήρων που επικοινωνούν μέσω σειριακής γραμμής, πρέπει να δίνετε ιδιαίτερη προσοχή σε ορισμένες σημαντικές λεπτομέρειες:

- 1 - Τύπος καλωδίων που χρησιμοποιούνται:
Συστρεμμένο ζεύγος με θωράκιση, 24 AWG, εύκαμπτο
- 2 - Το συνολικό μήκος του δικτύου δεν επιτρέπεται να υπερβαίνει τα 700/800 μέτρα
- 3 - Μπορείτε να συνδέσετε 20 στοιχεία ανεμιστήρα κατά μέγιστο.

Použijte stíněný kabel.

Το θωρακισμένο καλώδιο που πρέπει να χρησιμοποιηθεί

Использование экранированного кабеля

Korunali kablo kullanilmalıdır

Stosować kabel w osłonie

O cabo protegido a ser utilizado

**TIPO
TYPE
TYP**

BELDEN 9841, RS-485, 1x2x24 AWG SFTP, 120 Ohm



ИНСТРУКЦИИ ПО ЭКСПЛУАТАЦИИ ДЛЯ ПОДКЛЮЧЕНИЯ ЧЕРЕЗ ПОСЛЕДОВАТЕЛЬНУЮ ЛИНИЮ RS485	ELEKTRİKLİ HAT ARACILIĞIYLA BAĞLANTI İÇİN ÇALIŞTIRMA TALİMATLARI	TRYB WYKONYWANIA PODŁĄCZEŃ Z WYKORZYSTANIEM LINII SZEREGOWEJ RS485	MODOS DE FUNCIONAMENTO PARA LIGAÇÃO ATRA- VÉS DE UMA LINHA DE SÉRIE RS485
<p>При выполнении электрических соединений в сети вентиляторных доводчиков через последовательную линию следует обращать особое внимание на некоторые важные детали:</p> <ol style="list-style-type: none"> 1 – тип используемых кабелей: витая пара с экраном, 24 AWG, гибкая; 2 – общая длина сети не должна превышать 700–800 метров; 3 – максимальное количество вентиляторных доводчиков для подключения — 20. 	<p>Seri hat ile iletişim kuran bir fan coil şebekesinde elektrik bağlantısı yaparken, bazı önemli ayrıntılara son derece dikkat edilmelidir:</p> <ol style="list-style-type: none"> 1 – kullanılan kabloların türü: korumalı bükümlü çift, 24 AWG, esnek 2 – şebekenin toplam uzunluğu 700/800 metreyi aşmamalıdır 3 – maksimum 20 fan coil bağlanabilir 	<p>Podczas wykonywania połączeń elektrycznych w sieci z klimakonwektorami wentylatorowymi zapewnianymi komunikację poprzez linię połączenia szeregowego należy zwrócić szczególną uwagę na poniższe detale:</p> <ol style="list-style-type: none"> 1 – typ zastosowanych kabli: skręcona para kabli w osłonie, 24 AWG, giętkie 2 – długość sieci nie może przekraczać 700/800 metrów 3 – do sieci można podłączyć maksymalnie 20 klimakonwektorów wentylatorowych 	<p>ao efetuar as ligações elétricas numa rede de ventiloconectores que comunicam através de uma linha de série, deve ser prestada muita atenção a alguns detalhes muito importantes:</p> <ol style="list-style-type: none"> 1 – tipo de cabos utilizados: par torcido com proteção, 24 AWG, flexível 2 – o comprimento geral da rede não deve ser superior a 700/800 metros 3 – um máximo de 20 ventiloconectores podem ser ligados

**POZNÁMKY
K INSTALACI**
**ΣΗΜΕΙΩΣΕΙΣ
ΕΓΚΑΤΑΣΤΑΣΗΣ**

- Kabely upevňujte silou menší než 12 kg. Větší síla by mohla vodiče poškodit a zhoršit jejich vlastnosti.
- Vodiče nekrutíte, neuzlujete, nedrtíte a netřepete.
- Nepokládejte signální a napájecí kabely společně.
- Pokud se musí signální kabel křížit s napájecím kabelem, zajistěte křížení pod úhlem 90°.
- Nespojujte části kabelu. Ke spojování jednotek vždy použijte celistvý kabel.
- Nepřehánějte upevňování kabelů pod přípojovací koncovky. Konec kabelu obnažte s opatrností. Nedrtíte kabel v kabelové vývodce ani v bezpečnostních pojistkách.
- Vždy dávejte pozor na umístění barev odpovídajících začátku a konci jednotlivých zapojení.
- Po dokončení zapojení vizuálně a fyzicky zkontrolujte, zda jsou kabely v dobrém stavu a na správném místě.
- Nainstalujte kabely a jednotku tak, aby se minimalizovala možnost náhodného kontaktu s ostatními napájecími kabely nebo potenciálně nebezpečnými kabely, mezi něž patří kabely osvětlovacího systému.
- Nepokládejte 12voltové napájecí kabely a komunikační kabely poblíž napájecích zařízení, světel, antén, transformátorů nebo trubek s horkou vodou nebo párou.

- Τα καλώδια πρέπει να συσφιχτούν με δύναμη μικρότερη από 12 kg. Οι υψηλότερες δυνάμεις μπορεί να προκαλέσουν ξέφτισμα των καλωδίων και υποβάθμιση των ιδιοτήτων μετάδοσης.
- Μην συστρέφετε, μην δένετε σε κόμπο, μην συνθλίβετε και μην ξεφτίζετε τα καλώδια.
- Μην τοποθετείτε μαζί τα καλώδια σήματος και τα καλώδια τροφοδοσίας.
- Εάν το καλώδιο σήματος πρέπει να διασταυρωθεί με ένα καλώδιο τροφοδοσίας, βεβαιωθείτε ότι διασταυρώνονται υπό γωνία 90°.
- Μην συνδέετε τμήματα καλωδίων. Χρησιμοποιείτε πάντοτε ένα ενιαίο καλώδιο για τη σύνδεση των μονάδων μεταξύ τους.
- Μην σφίγγετε υπερβολικά τα καλώδια κάτω από τους ακροδέκτες σύνδεσης. Προσέχετε όταν απογυμνώνετε το άκρο του καλωδίου. Μην συνθλίβετε το καλώδιο στους δακτυλίου για δέσμες καλωδίων ή στα στηρίγματα ασφαλείας.
- Τηρείτε πάντοτε τις θέσεις των χρωμάτων, που αντιστοιχούν στην αρχή και το τέλος των συνδέσεων.
- Αφού ολοκληρώσετε την καλωδίωση, ελέγξτε οπτικά και με το χέρι ότι τα καλώδια είναι σε καλή κατάσταση και σωστά τοποθετημένα.
- Εγκαταστήστε τα καλώδια και τη μονάδα με τέτοιο τρόπο, ώστε να ελαχιστοποιείται το ενδεχόμενο τυχαίας επαφής με άλλα καλώδια τροφοδοσίας ή πιθανώς επικίνδυνα καλώδια, όπως τα καλώδια του συστήματος φωτισμού.
- Μην τοποθετείτε τα καλώδια τροφοδοσίας 12 volt και τα καλώδια επικοινωνίας κοντά σε ηλεκτρικά εξαρτήματα, φώτα, κεραιές, μετασχηματιστές ή σωλήνες θερμού νερού ή ατμού.

ПРИМЕЧАНИЯ ПО МОНТАЖУ	KURULUM NOTLARI	UWAGI INSTALACYJNE	CONTROLO NOTAS
<ul style="list-style-type: none"> - кабели следует затягивать с усилием менее 12 кг. Чрезмерное усилие может привести к перетиранию проводов и ухудшению характеристик передачи; 	<ul style="list-style-type: none"> - kablolar 12 kg kuvvetin altında bir kuvvetle sıkılmaldır. Daha yüksek değerdeki kuvvetler kabloların yıpranmasına ve aktarma özelliklerinin azalmasına neden olabilir; 	<ul style="list-style-type: none"> - kable należy dokrećić siłą nie przekraczającą 12 kg. Przyłożenie większych sił może wywoływać strzępienie drutów oraz zmniejszanie właściwości przesyłowych; 	<ul style="list-style-type: none"> - os cabos devem ser apertados com uma força de pelo menos 12 kg. Forças superiores podem desfiar os fios e reduzir as propriedades de transmissão;
<ul style="list-style-type: none"> - не допускайте изгибов, завязывания в узлы, пережимания и перетирания проводов; 	<ul style="list-style-type: none"> - kabloları bükmeyin, düğümlemeyin, ezmeyin veya yıpratmayin; 	<ul style="list-style-type: none"> - nie skręcać, nie wiązać, nie zgniatać i nie strzępić drutów; 	<ul style="list-style-type: none"> - não torça, enrole, esmague ou desfie os fios;
<ul style="list-style-type: none"> - не располагайте сигнальные кабели и силовые кабели вместе; 	<ul style="list-style-type: none"> - sinyal kablolarını ve elektrik kablolarını birlikte yerleştirmeyin; 	<ul style="list-style-type: none"> - nie układac kabli sygnalizacyjnych razem z kablami zasilającymi; 	<ul style="list-style-type: none"> - não coloque os cabos de sinais e os cabos de alimentação juntos;
<ul style="list-style-type: none"> - если сигнальный кабель необходимо проложить с пересечением силового кабеля, убедитесь в том, что место пересечения находится под углом 90°; 	<ul style="list-style-type: none"> - sinyal kablosunun bir elektrik kablosu ile kesişmesi gerekiyorsa, kesişimin 90° olduğundan emin olun; 	<ul style="list-style-type: none"> - jeśli kabel sygnalizacyjny musi przechodzić przez przekrój kabla zasilającego, wówczas należy sprawdzić, czy przecinają się one pod kątem 90°; 	<ul style="list-style-type: none"> - se for necessário que o cabo de sinal cruze um cabo de alimentação, certifique-se de que a intersecção seja a 90°;
<ul style="list-style-type: none"> - не соединяйте отрезки кабеля. Для соединения установок всегда используйте цельный кабель; 	<ul style="list-style-type: none"> - kablo bölümlerini eklemeyin. Birimleri birbirine bağlamak için daima tekli bir kablo kullanın; 	<ul style="list-style-type: none"> - Do łączenia ze sobą jednostek zawsze stosować pojedyncze kable; 	<ul style="list-style-type: none"> - não junte secções do cabo. Utilize sempre um único cabo para ligar as unidades em conjunto;
<ul style="list-style-type: none"> - не затягивайте слишком сильно провода под соединительными клеммами. Осторожно очистите конец кабеля. Не пережимайте кабель в местах сальниковых уплотнений или опор системы безопасности; 	<ul style="list-style-type: none"> - kabloları bağlantı terminalerinin altında aşırı sıkmayın. Kablonun ucunu dikkatlice sıyırın. Kabloyu kablo rakorları ve güvenlik destekleri arasında sıkıştırarak ezmeyin; 	<ul style="list-style-type: none"> - nie dokrećać nadmiernie drutów pod zaciskami. Ostrożnie usuwać izolację z zakończeń kablowych. Nie zgniatać zakończeń kablowych na złączach lub podporach zabezpieczających; 	<ul style="list-style-type: none"> - não aperte excessivamente os fios sob os terminais de ligação. Descarne a extremidade do cabo com cuidado. Não esmague o cabo nos grampos do cabo ou suportes de segurança;
<ul style="list-style-type: none"> - всегда контролируйте расположение цветов, соответствующих началам и концам соединений; 	<ul style="list-style-type: none"> - daima bağlantıların başlangıcına ve sonuna karşılık gelen renk konumlarına uyun; 	<ul style="list-style-type: none"> - zawsze zwracać uwagę na ułożenie kolorów przypasowanych do początku i zakończenia połączeń; 	<ul style="list-style-type: none"> - respeite sempre as posições das cores correspondentes ao início e ao final das ligações;
<ul style="list-style-type: none"> - после прокладки проводки осмотрите кабели и убедитесь в том, что они в хорошем состоянии и правильно расположены; 	<ul style="list-style-type: none"> - kablo bağlantısı tamamlandığında, kabloların iyi durumda olduğunu ve doğru konumlandırıldığını gözle kontrol edin; 	<ul style="list-style-type: none"> - po wykonaniu okablowania należy przeprowadzić kontrole wizualne oraz fizyczne, oceniając stan techniczny kabli oraz poprawność ich ułożenia; 	<ul style="list-style-type: none"> - uma vez concluída a ligação, verifique visualmente e fisicamente se os cabos estão em boas condições e posicionados corretamente;
<ul style="list-style-type: none"> - устанавливайте кабели и оборудование так, чтобы минимизировать возможность случайного контакта с другими силовыми кабелями или потенциально опасными кабелями, например кабелями для осветительной системы; 	<ul style="list-style-type: none"> - kabloları ve birimi aydınlatma sistemi kabloları gibi tehlikeli kablolar veya diğer elektrik kabloları ile yanlışlıkla temas olasılığını minimum düzeye indirecek şekilde bağlayın; 	<ul style="list-style-type: none"> - instalować kable i jednostki w taki sposób, by zminimalizować możliwość przypadkowego styku z innymi kablami zasilającymi lub kablami stwarzającymi potencjalne zagrożenie, takim jak kable systemu oświetleniowego; 	<ul style="list-style-type: none"> - instale os cabos e a unidade de forma a minimizar a possibilidade de contacto acidental com outros cabos de alimentação ou cabos potencialmente perigosos, como os cabos para o sistema de iluminação;
<ul style="list-style-type: none"> - не размещайте силовые кабели на 12 В и кабели связи вблизи устройств электропитания, осветительных приборов, антенн, трансформаторов или труб для горячей воды или пара; 	<ul style="list-style-type: none"> - 12 volt elektrik kablolarını ve iletişim kablolarını elektrikli aygıtların, lambaların, antenlerin, transformatörlerin veya sıcak su ya da buhar borularının yakınına yerleştirmeyin; 	<ul style="list-style-type: none"> - nie układac kabli zasilających 12V oraz kabli telekomunikacyjnych w pobliżu urządzeń elektrycznych, oświetleniowych, anten, transformatorów oraz rur z gorącą wodą lub parą; 	<ul style="list-style-type: none"> - não coloque os cabos de alimentação e de comunicação de 12 volts próximos de luzes de dispositivos de alimentação, antenas, transformadores ou tubagens de água quente ou vapor;

- Nikdy neumístujte komunikační kabely do žádných vedení, trubíc, pojistných skříní nebo jiných kontejnerů společně s napájecími kabely nebo kabeláží osvětlení.
- Vždy se ujistěte, že je mezi komunikačními kabely a všemi elektrickými kabely dostatek místa.
- Udržujte komunikační kabely a jednotky samotné nejméně 2 metry od spotřebičů s velkou indukční zátěží (rozvodné panely, elektromotry, generátory, systémy osvětlení).

- Σε καμία περίπτωση μην τοποθετείτε τα καλώδια επικοινωνίας πάνω σε οποιοσδήποτε αγωγούς, σωλήνες, κιβώτια διακλαδώσεων ή άλλα περιβλήματα/δοχεία μαζί με τα καλώδια τροφοδοσίας ή τα καλώδια του συστήματος φωτισμού.
- Πρέπει να βεβαιώσετε πάντοτε ότι υπάρχει επαρκής απόσταση μεταξύ των καλωδίων επικοινωνίας και όλων των άλλων ηλεκτρικών καλωδίων.
- Διατηρείτε τα καλώδια επικοινωνίας και τις ίδιες τις μονάδες τουλάχιστον 2 μέτρα μακριά από συσκευές με υψηλά επαγωγικά φορτία (ηλεκτρικοί πίνακες κατανομής, κινητήρες, γεννήτριες για συστήματα φωτισμού).

UZEMNĚNÍ SÍŤ

ΓΕΙΩΣΗ ΤΟΥ ΔΙΚΤΥΟΥ

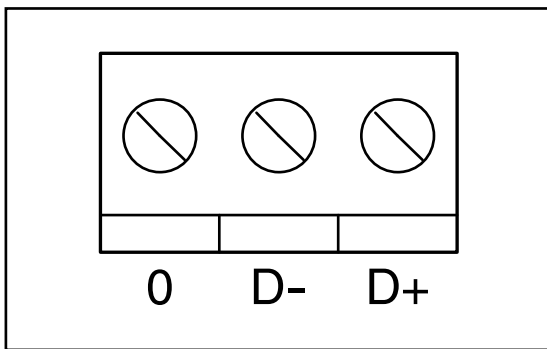

Při provádění sériového zapojení mezi zařízeními dodržujte symboly pro připojení:

- koncovka „D-“ na koncovku „D-“
- koncovka „D+“ na koncovku „D+“
- koncovka „0“: připojte ochranu sériového kabelu.

НИКΥΔΗ ΝΕΡΟΗΑΖΥΤΕ ΠΡΪΟΠΕΝΪ.

Όταν πραγματοποιείτε τη σειριακή σύνδεση μεταξύ των συσκευών, ακολουθείτε τα σύμβολα σύνδεσης:

- τερματικό "D-" με τερματικό "D-"
- τερματικό "D+" με τερματικό "D+"
- τερματικό "0": συνδέστε τη θωράκιση του σειριακού καλωδίου.

ΣΕ ΚΑΜΙΑ ΠΕΡΙΠΤΩΣΗ ΜΗΝ ΑΝΤΙΣΤΡΕΦΕΤΕ ΤΙΣ ΣΥΝΔΕΞΕΙΣ.

Příklady elektrického zapojení
Παράδειγμα ηλεκτρικής σύνδεσης
Пример электрического соединения
Elektrik bađlantısı örneđi
Przykład połączenia elektrycznego
Exemplo de ligação elétrica

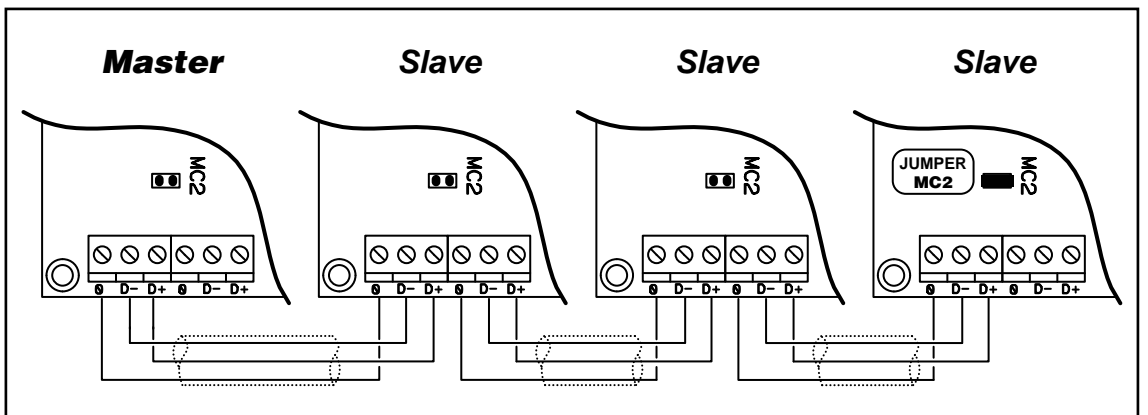

<ul style="list-style-type: none"> - никогда не размещайте кабели связи в кабельных каналах, трубах, распределительных коробках или других контейнерах вместе с силовыми кабелями или кабелями осветительной системы; - всегда обеспечивайте надлежащее разделение между кабелями связи и всеми остальными электрическими кабелями; - размещайте кабели связи и сами установки на расстоянии не менее 2 метров от устройств со значительными индуктивными нагрузками (распределительные панели, двигатели, генераторы, осветительные системы). 	<ul style="list-style-type: none"> - herhangi bir kablo kanalındaki, borudaki, bağlantı kutusundaki veya diğer taşıyıcılardaki iletişim kablolarını elektrik kabloları veya aydınlatma sistemi kabloları ile birlikte kesinlikle konumlandırmayın; - daima iletişim kabloları ile tüm diğer elektrik kabloları arasında borudaki, bağlantı kutusundaki bulduğundan emin olun; - iletişim kablolarını ve birimleri büyük endüktif yük bulunan cihazlardan en az 2 metre uzakta tutun (dağıtım panelleri, motorlar, aydınlatma sistemi jeneratörleri). 	<ul style="list-style-type: none"> - w żadnym przypadku nie układaj kablów telekomunikacyjnych w kanałach kablowych, rurach, skrzynkach przyłączowych lub innych puszkach razem z kablami zasilania lub kablami systemów oświetleniowych; - za każdym razem sprawdź, czy rozdzielono kable telekomunikacyjnych od innych kablów elektrycznych; - przechowywać kable telekomunikacyjne oraz całe jednostki w odległości przynajmniej 2 metrów od urządzeń o znacznych obciążeniach impedancyjnych (tablice rozdzielcze, silniki, prądnice dla systemów oświetleniowych). 	<ul style="list-style-type: none"> - nunca coloque os cabos de comunicação em quaisquer condutas, tubagens, caixas de derivação ou outros recipientes em conjunto com os cabos de alimentação ou os cabos do sistema de iluminação; - certifique-se sempre de que exista uma separação adequada entre os cabos de comunicação e todos os outros cabos elétricos; - mantenha os cabos de comunicação, e as próprias unidades, a uma distância de pelo menos 2 metros dos aparelhos com cargas indutivas significativas (painéis de distribuição, motores, geradores para sistemas de iluminação).
---	---	--	---

ЗАЗЕМЛЕНИЕ СЕТИ

ŞEBEKENİN TOPRAKLANMASI

UZIEMIENIE SIECI

LIGAÇÃO À TERRA DA REDE

При выполнении последовательного соединения между устройствами соблюдайте символы соединения:

- клемма «D→» с клеммой «D←»;
- клемма «D+» с клеммой «D+»;
- клемма «0»: подключить экран последовательного кабеля.

Cihazlar arasında seri bağlantı gerçekleştirilirken, bağlantı sembollerine uyun:

- terminal "D-" terminal "D-" ile
- terminal "D+" terminal "D+" ile
- terminal "0": seri kablunun korumasını bağlayın.

Podczas wykonywania połączenia szeregowego pomiędzy urządzeniami należy mieć na uwadze symbole przypisane do stosowanych połączeń:

- zacisk „D-” z zaciskiem „D-”
- zacisk „D+” z zaciskiem „D+”
- zacisk „0”: podłączenie osłony kabla szeregowego.

Ao efetuar a ligação em série entre os aparelhos, siga os símbolos de ligação:

- terminal "D-" com o terminal "D-"
- terminal "D+" com o terminal "D+"
- terminal "0": ligue a proteção do cabo de série.

НИКОГДА НЕ МЕНЯЙТЕ МЕСТАМИ СОЕДИНЕНИЯ.

ASLA BAĞLANTILARI TERS ÇEVİRMEYİN.

W ŻADNYM WYPADKU NIE ZMIENIĄĆ KIERUNKU PODŁĄCZENIA.

NUNCA INVERTA AS LIGAÇÕES.

ΠΡÍΣΛΥΣΗΝΣΤΒÍ

ΑΞΕΣΟΥΑΡ

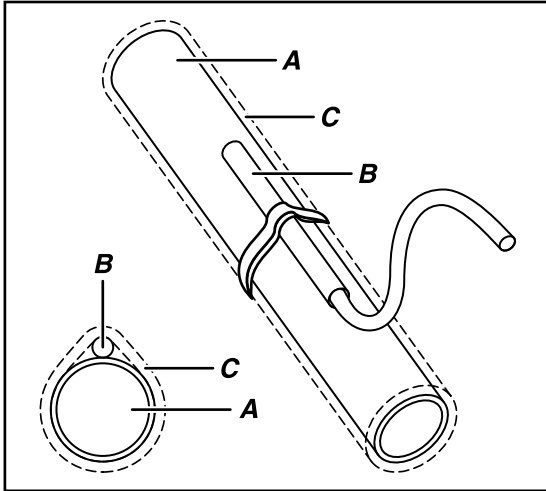

ΠρÉπνυτί čidla T2

Přepínací čidlo T2 (voltelné) lze připevnit na vodní trubku zásobující cívku a použít k přepínání topení a chlazení pouze u konvektorových jednotek navržených pro dvoutrubkové systémy. Čidlo by mělo být nainstalováno před třicestý ventil (není určeno k použití s 2cestným ventilem).

Na základě teploty měřené čidlem zařízení přepne do režimu topení nebo chlazení. Při použití čidla T2 v instalacích s nadřizovými a podřizovými jednotkami je nutné čidlo T2 umístit na všechna zařízení.

- A** = Vodní trubka
- B** = Čidlo
- C** = Izolace proti kondenzaci

Αισθητήρας μεταγωγής T2

Μόνο στις μονάδες στοιχείου ανεμιστήρα που έχουν σχεδιαστεί για συστήματα δύο σωλήνων, η μεταγωγή θέρμανσης/ψύξης μπορεί να πραγματοποιηθεί αυτόματα με την εγκατάσταση, στο σωλήνα νερού που τροφοδοτεί το στοιχείο, του αισθητήρα μεταγωγής T2 (προαιρετικά). Ο αισθητήρας θα πρέπει να εγκατασταθεί πριν την τριόδη βαλβίδα (να μην χρησιμοποιείται με δίδη βαλβίδα). Βάσει της θερμοκρασίας που μετρείται από τον αισθητήρα, η συσκευή μεταβαίνει σε λειτουργία θέρμανσης ή ψύξης. Εάν χρησιμοποιείτε τον αισθητήρα T2 σε εγκαταστάσεις με Κύριες και Εντολοδόχους μονάδες, πρέπει να τοποθετηθεί αισθητήρας T2 σε όλες τις συσκευές.

- A** = Σωλήνας νερού
- B** = Αισθητήρας
- C** = Μονωτικό υλικό για τους υδρατμούς

Provozní logika s čidlem T2

Λογική λειτουργίας με αισθητήρα T2

Рабочая логическая схема с датчиком T2

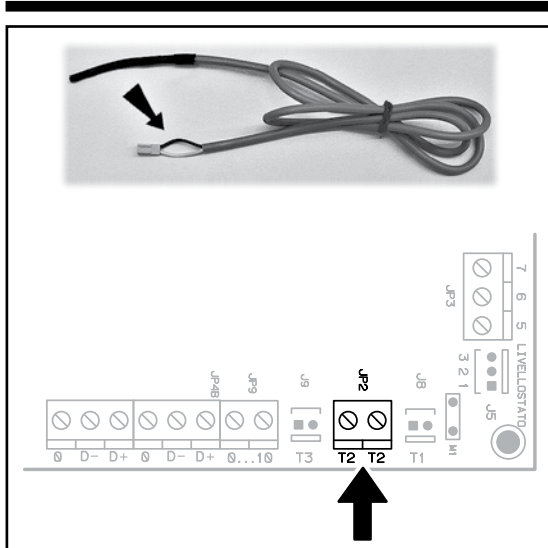
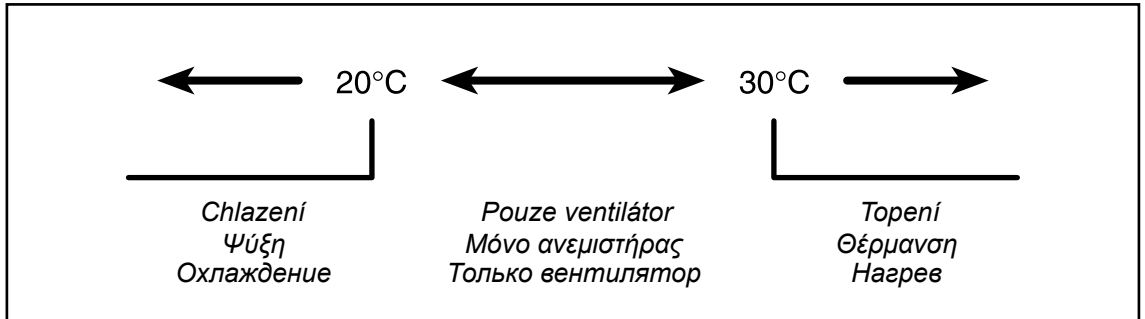

Čidlo typu

T2: NTC 10K Ohm
(25 °C = 10000 Ohm)

Odstraňte konektor a připojte oba vodiče ke koncovkám 0 - T2 na desce.

Αισθητήρας T2

Τύπος: NTC 10K Ohm
(25 °C = 10000 Ohm)

Αφαιρέστε το σύνδεσμο και συνδέστε τα δύο καλώδια στους ακροδέκτες 0 - T2 στην κάρτα.

ПРИНАДЛЕЖНОСТИ	AKSESUARLAR	WYPOSAŻENIE DODATKOWE	ACESSÓRIOS
<p>Датчик переключения T2</p> <p>Только на блоках вентиляторных доводчиков, предназначенных для двухтрубных систем, можно выполнять переключение нагрева/охлаждения автоматически, для чего на водяной трубе подачи на теплообменник устанавливается датчик переключения T2 (дополнительно). Датчик должен устанавливаться перед трёхходовым клапаном (не следует использовать с двухходовым клапаном). В зависимости от температуры, измеренной датчиком, устройство будет переключаться на режим нагрева или охлаждения. При использовании датчика T2 в установках с главным и подчинённым агрегатами датчик T2 должен устанавливаться на всех устройствах.</p> <p>A = Водяной трубопровод B = Датчик C = Противоконденсатная изоляция</p>	<p>Geçiş probu T2</p> <p>Sadece iki borulu sistemler için tasarlanmış fan coil birimlerinde, ısıtma/soğutma geçişi, bobini besleyen su borusuna otomatik Geçiş probu T2 (isteğe bağlı) bağlanarak <u>Prob. üç yollu valften önce takılmaldır (2 yollu valf ile kullanılamaz).</u> Prob tarafından ölçülen sıcaklığa göre, cihaz ısıtma veya soğutma çalışmasına geçecektir. Eğer prob T2 Master ve Slave birimleri bulunan kurulumlarda kullanılıyorsa, prob T2 tüm cihazlara takılmaldır.</p> <p>A = Su borusu B = Prob C = Yoğuşma önleme yalıtımı</p>	<p>Przełączanie próbnika T2</p> <p>Wyłącznie na klimakonwektorach przeznaczonych na systemy z dwoma rurami, zamiana grzania/chłodzenia może zostać przeprowadzona automatycznie w wyniku zainstalowania na rurze doprowadzającej do węzownicy przełącznika próbnika T2 (opcjonalnie). <u>Próbnik należy zainstalować przed zaworem trójdrożnym (nie może być używany z zaworem dwudrożnym).</u> Na podstawie temperatury zmierzonej próbnikiem urządzenie będzie się przełączało na grzanie lub chłodzenie. W przypadku zastosowania próbnika T2 w układach z jednostkami głównymi i podrzędnymi, próbnik T2 należy zamontować na wszystkich urządzeniach.</p> <p>A = Rura wodna B = Próbnik C = Izolacja antykondensacyjna</p>	<p>Inversão da sonda T2</p> <p>Apenas nos ventiloconvectoros concebidos para sistemas de dois tubos, a inversão do aquecimento/ refrigeração pode ser efetuada automaticamente através da instalação no tubo de água que abastece a bobina, a inversão da sonda T2 (opcional) A sonda deve ser instalada antes da válvula de três vias (não deve ser utilizada com a válvula bidirecional).</p> <p>Com base na temperatura medida pela sonda, o aparelho muda para o funcionamento de aquecimento ou refrigeração. Se a sonda T2 é utilizada em instalações com unidades Principal e Secundária, a sonda T2 deve ser instalada em todos os aparelhos.</p> <p>A = Tubo de água B = Sonda C = Isolamento anti-condensação</p>

Çalıştırma mantığı, T2 probu ile
Układ logiczny z próbnikiem T2
Lógica de funcionamento com sonda T2

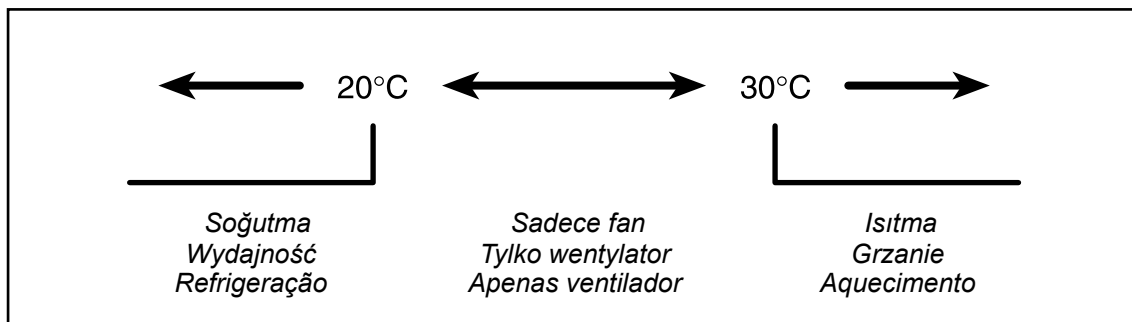

<p>Датчик T2</p> <p>Тип: NTC 10 кОм (25°C = 10000 Ом)</p> <p>Снимите разъем и подсоедините два провода к клеммам 0-T2 на плате.</p>	<p>Prob T2</p> <p>Ür: NTC 10K Ohm (25°C = 10000 Ohm)</p> <p>Konektörü çıkarın ve iki kabloyu karttaki 0 - T2 terminallerine bağlayın.</p>	<p>Próbnik T2</p> <p>Typ: NTC 10K Ohm (25°C = 10000 Ohm)</p> <p>Wyjść łącznik, a następnie podłączyć dwa kable do zacisków 0 - T2 na tablicy.</p>	<p>Sonda T2</p> <p>Тип: NTC 10K Ohm (25°C = 10.000 Ohm)</p> <p>Remove o conector e ligue os dois fios aos terminais 0 - T2 na placa.</p>
---	---	---	--

LEGENDA

M	= Ventilátor
MB	= Infračervená elektronická deska
AT	= Autotransformátor
C1	= Kondenzátor
EH	= Elektrický ohřívač
Y	= Ventil horké a studené vody (2trubkový systém)
Y2	= Ventil pro teplou vodu (4trubkový systém)
Y1	= Ventil pro studenou vodu (4trubkový systém)
T1	= Vzduchové čidlo
T2	= PŘEPÍNÁNÍ
T3	= Vypínací termostat při nízké teplotě

ZAPOJENÍ:

GNYE	= Žlutá/zelená
RD	= Červená = nízká
OG	= Oranžová = střední
BK	= Černá = vysoká
BN	= Hnědá
BU	= Tmavě modrá
WH	= Bílá

SCHÉMATA ZAPOJENÍ

- 1) Schéma zapojení 2trubkového systému
- 2) Schéma zapojení 4trubkového systému
- 3) Schéma zapojení s elektrickou odporovou cívkou

ΥΠΟΜΝΗΜΑ

M	= Ανεμιστήρας
MB	= Ηλεκτρονική πλακέτα κασέτας
AT	= Αυτομετασχηματιστής
C1	= Πυκνωτής
EH	= Ηλεκτρικό στοιχείο
Y	= Βαλβίδα θερμού και ψυχρού νερού (σύστημα 2 σωλήνων)
Y2	= Βαλβίδα θερμού νερού (σύστημα 4 σωλήνων)
Y1	= Βαλβίδα κρύου νερού (σύστημα 4 σωλήνων)
T1	= Αισθητήρας αέρα
T2	= ΜΕΤΑΓΩΓΗ
T3	= Θερμοστάτης διακοπής λειτουργίας χαμηλής θερμοκρασίας

ΣΥΝΔΕΣΕΙΣ:

GNYE	= Κίτρινο/πράσινο
RD	= Κόκκινο = χαμηλό
OG	= Πορτοκαλί = μεσαίο
BK	= Μαύρο = υψηλό
BN	= Καφέ
BU	= Σκούρο μπλε
WH	= Λευκό

ΔΙΑΓΡΑΜΜΑΤΑ ΣΥΝΔΕΣΕΩΝ

- 1) Διάγραμμα σύνδεσης συστήματος 2 σωλήνων
- 2) Διάγραμμα σύνδεσης συστήματος 4 σωλήνων
- 3) Διάγραμμα σύνδεσης με στοιχείο ηλεκτρικής αντίστασης

ОБОЗНАЧЕНИЯ	ÖZEL İŞARETLER	LEGENDA	LEGENDA
<p>M = Вентилятор MB = Инфракрасная электронная плата AT = Автотрансформатор C1 = Конденсатор EH = Электронагреватель Y = Клапан горячей и холодной воды (2-трубная система) Y2 = Клапан горячей воды (4-трубная система) Y1 = Клапан холодной воды (4-трубная система) T1 = Датчик давления воздуха T2 = Переключение режима T3 = Низкая температура отключения MWT</p>	<p>M = Fan MB = Kızılötesi elektronik pano AT = Ototransformatör C1 = Kapasitör EH = Elektrikli ısıtıcı Y = Sıcak ve soğuk su valfi (2 boru sistemi) Y2 = Sıcak su valfi (4 boru sistemi) Y1 = Soğuk su valfi (4 boru sistemi) T1 = Hava sondası T2 = GEÇİŞ T3 = Düşük sıcaklık termostata bağlanamaz</p>	<p>M = Wentylator MB = Elektryczna płyta główna sterowana na podczerwiń AT = Autotransformator C1 = Kondensator EH = Nagrzewnica elektryczna Y = Zawór gorącej i zimnej wody (system z 2 rurami) Y2 = Zawór gorącej wody (system z 4 rurami) Y1 = Zawór zimnej wody (system z 4 rurami) T1 = Próbnik powietrzny T2 = PRZEŁĄCZNIK T3 = Termostat niskotemperaturowy</p>	<p>M = ventilador MB = Infravermelho placa eletrônica AT = Transformador automático C1 = Condensador EH = Resistência elétrica Y = Quente e frio válvula de água (sistema de 2 tubos) Y2 = Válvula de água quente (sistema de 4 tubos) Y1 = Válvula de água fria (sistema de 4 tubos) T1 = Sonda de ar T2 = INVERSÃO T3 = Baixa temperatura termostato de corte</p>
<p>ПОДКЛЮЧЕНИЯ</p> <p>GNYE = Жёлтый/зелёный RD = Красный = низкий OG = Оранжевый = средний BK = Чёрный = высокий BN = Коричневый BU = Тёмно-синий WH = Белый</p>	<p>BAĞLANTILAR:</p> <p>GNYE = Yeşil/Sarı RD = Kırmızı = Düşük OG = Turuncu = Orta BK = Siyah = Yüksek BN = Kahverengi BU = Koyu mavi WH = Beyaz</p>	<p>ZŁĄCZA:</p> <p>GNYE = Żółty/zielony RD = Czerwony = niskie OG = Pomarańczony = średnie BK = Czarny = wysokie BN = Brązowy BU = Granatowy WH = Biały</p>	<p>LIGAÇÕES:</p> <p>GNYE = Amarelo/Verde RD = Vermelho = Baixa OG = Laranja = Média BK = Preto = Elevada BN = Castanho BU = Azul escuro WH = Branco</p>
<p>СХЕМЫ СОЕДИНЕНИЙ</p> <p>1) <u>Схема соединений 2-трубной системы</u> 2) <u>Схема соединений 4-трубной системы</u> 3) <u>Схема соединений с теплообменником с электронагревателем</u></p>	<p>BAĞLANTI ŞEMALARI</p> <p>1) <u>Bağlantı şeması, 2 boru sistemi için</u> 2) <u>Bağlantı şeması, 4 boru sistemi için</u> 3) <u>Bağlantı şeması, elektrik direnç bobini ile</u></p>	<p>SCHEMATY POŁĄCZEŃ</p> <p>1) <u>Schematy połączeń na systemie z 2 rurami</u> 2) <u>Schematy połączeń na systemie z 4 rurami</u> 3) <u>Schematy połączeń na węzownicy opornej elektrycznie</u></p>	<p>ESQUEMAS DE LIGAÇÃO</p> <p>1) <u>Esquema de ligações de um sistema de 2 tubos</u> 2) <u>Esquema de ligações de um sistema de 4 tubos</u> 3) <u>Esquema de ligações com bobina de resistência elétrica</u></p>

SCHÉMATA ZAPOJENÍ

KONVEKTOROVÁ JEDNOTKA
S TŘÍRYCHLOSTNÍM
ASYNCHRONNÍM MOTOREM

ΣΥΝΔΕΣΗ ΚΑΛΩΔΙΩΣΕΩΝ

ΣΤΟΙΧΕΙΟ ΑΝΕΜΙΣΤΗΡΑ ΜΕ
ΑΣΥΓΧΡΟΝΟ ΚΙΝΗΤΗΡΑ ΤΡΙΩΝ
ΤΑΧΥΤΗΤΩΝ

2trubkové jednotky / Μονάδες 2 σωλήνων

2-трубные установки / 2 boru ünitesi

Jednostki z 2 rurami / 2 unidades de tubo

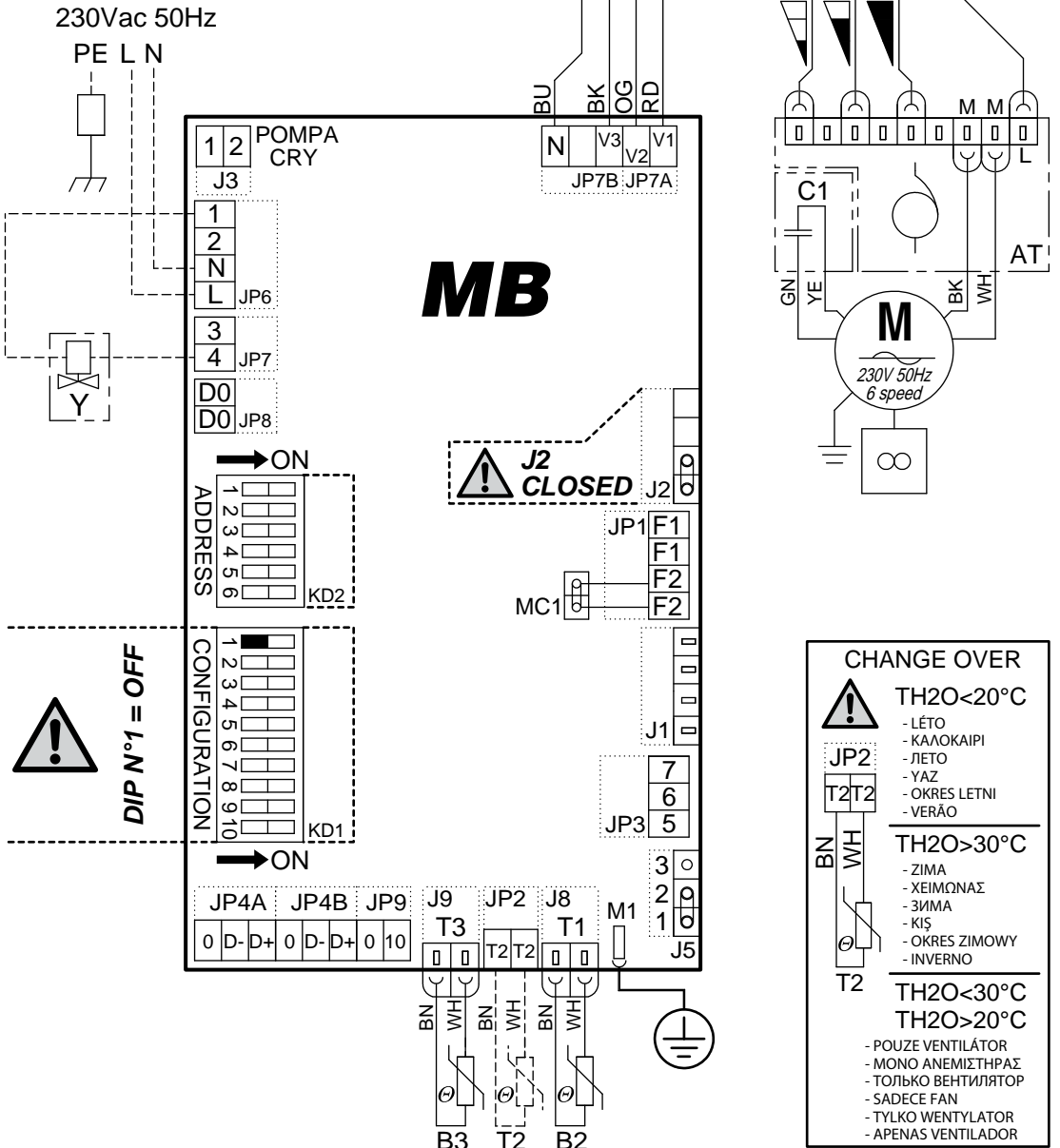

**СХЕМЫ
СОЕДИНЕНИЙ**

**ВЕНТИЛЯТОРНЫЙ ДОВОДЧИК
С ТРЁХСКОРОСТНЫМ
АСИНХРОННЫМ ДВИГАТЕЛЕМ**

BAĞLANTI ŞEMALARI

**ECM'Lİ ASENKRON
MOTORLU FAN COIL**

SCHEMATY POŁĄCZEŃ

**KLIMAKONWEKTOR
WENTYLATOROWY SILNIKIEM
ASYNCHRONICZNYM O TRZECH
PRĘDKOŚCIACH**

LIGAÇÃO LIGAÇÃO

**VENTILOCONVECTOR
COM MOTOR ASSÍNCRONO
TRIFÁSICO**

4trubkové jednotky / Μονάδες 4 σωλήνων

4-трубные установки / 4 boru üniteleri

Jednostki z 4 rurami / 4 unidades de tubo

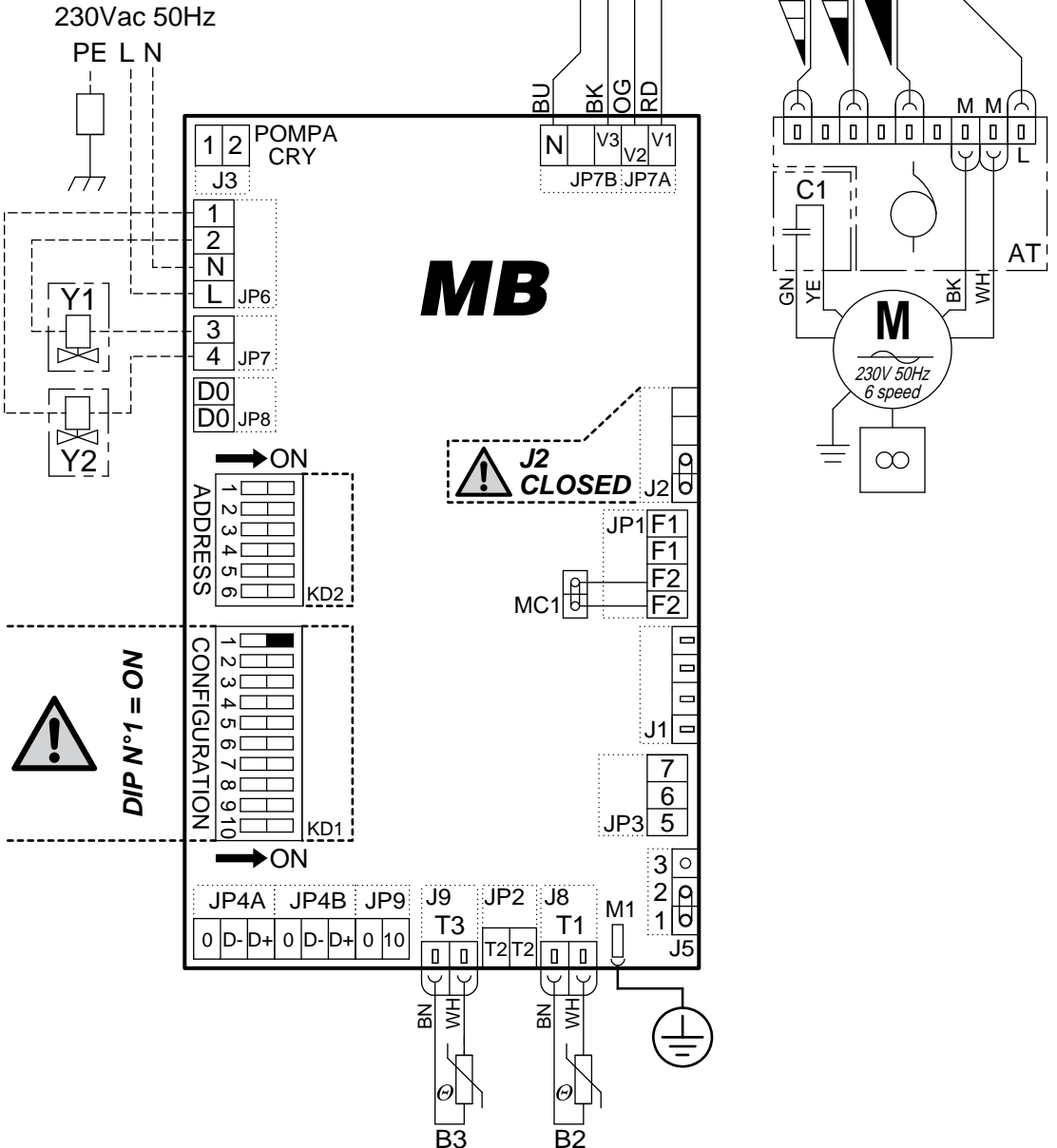

SCHÉMATA ZAPOJENÍ

KONVEKTOROVÁ JEDNOTKA
S TŘÍRYCHLOSTNÍM
ASYNCHRONNÍM MOTOREM

ΣΥΝΔΕΣΗ ΚΑΛΩΔΙΩΣΕΩΝ

ΣΤΟΙΧΕΙΟ ΑΝΕΜΙΣΤΗΡΑ ΜΕ
ΑΣΥΓΧΡΟΝΟ ΚΙΝΗΤΗΡΑ ΤΡΙΩΝ
ΤΑΧΥΤΗΤΩΝ

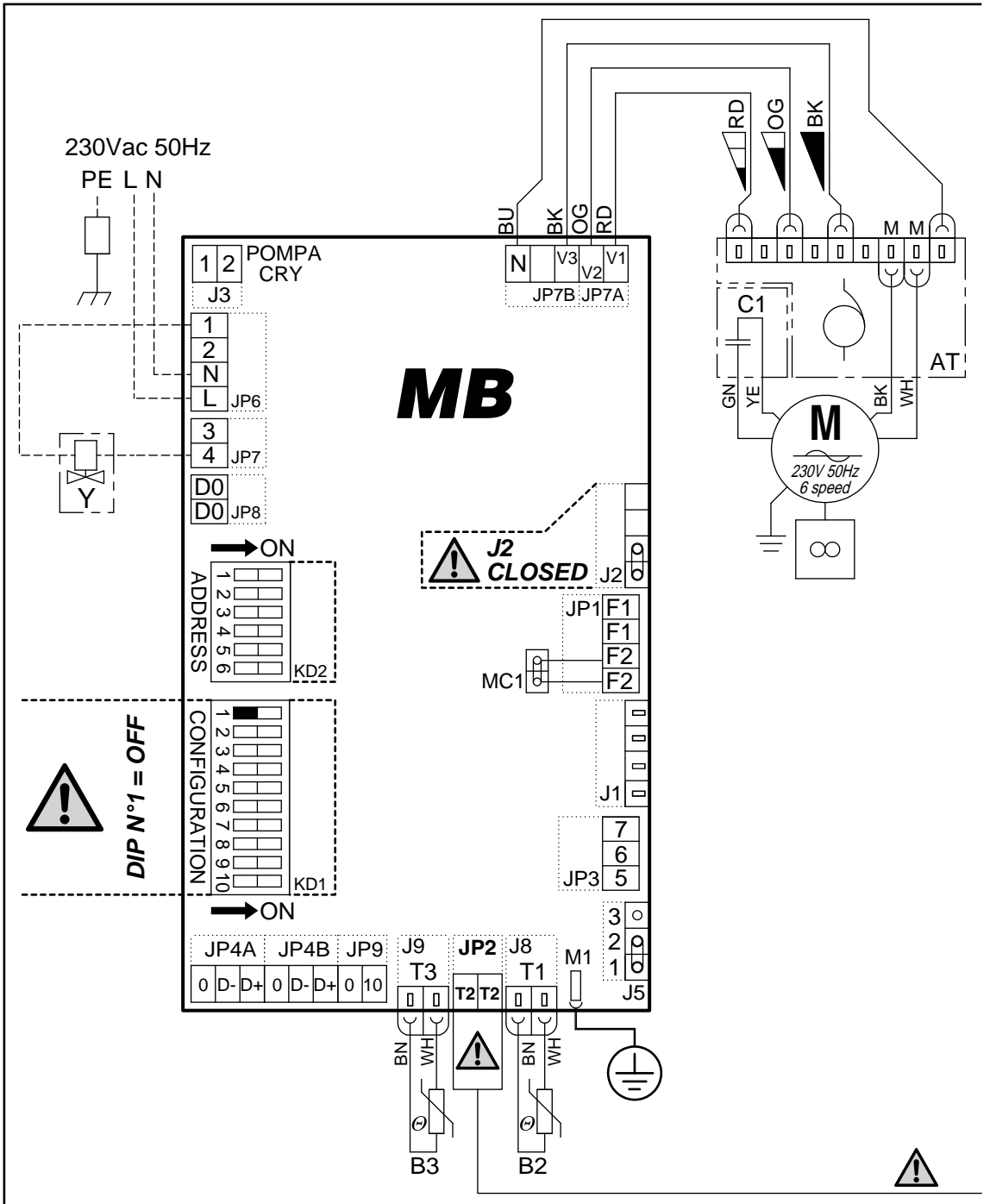

СХЕМЫ СОЕДИНЕНИЙ

ВЕНТИЛЯТОРНЫЙ ДОВОДЧИК
С ТРЁХСКОРОСТНЫМ
АСИНХРОННЫМ ДВИГАТЕЛЕМ

BAĞLANTI ŞEMALARI
ECM'Lİ ASENKRON
MOTORLU FAN COIL

SCHEMATY POŁĄCZEŃ

KLIMAKONWEKTOR
WENTYLATOROWY Z SILNIKIEM
ASYNCHRONICZNYM O TRZECH
PRĘDKOŚCIACH

LIGAÇÃO LIGAÇÃO

VENTILOCONVECTOR
COM MOTOR ASSÍNCRONO
TRIFÁSICO

2trubkové jednotky
Μονάδες 2 σωλήνων
2-трубные установки
2 boru ünitesi + **T2**
Jednostki z 2 rurami
2 unidades de tubo

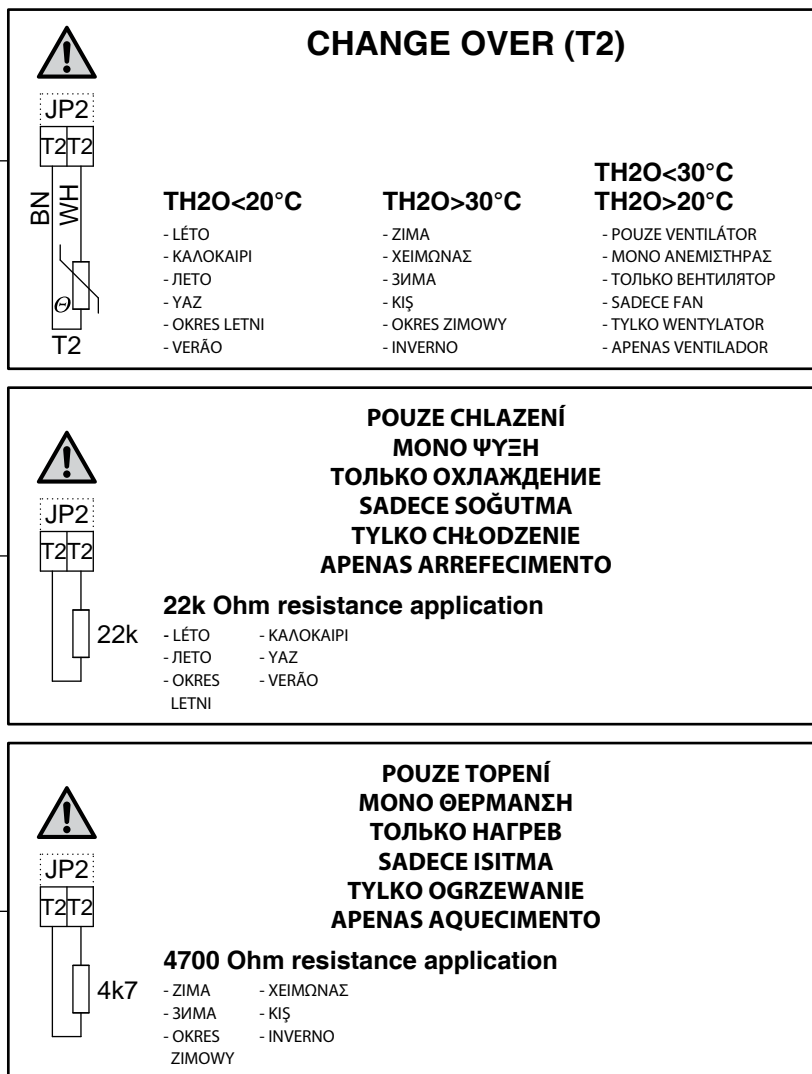

SCHÉMATA ZAPOJENÍ

KONVEKTOROVÁ JEDNOTKA
S ECM ELEKTROMOTOREM

ΣΥΝΔΕΣΗ ΚΑΛΩΔΙΩΣΕΩΝ

ΣΤΟΙΧΕΙΟ ΑΝΕΜΙΣΤΗΡΑ ΜΕ
ΗΛΕΚΤΡΟΝΙΚΟ ΜΟΤΕΡ
ECM

2trubkové jednotky / Μονάδες 2 σωλήνων

2-трубные установки / 2 boru ünitesi

Jednostki z 2 rurami / 2 unidades de tubo

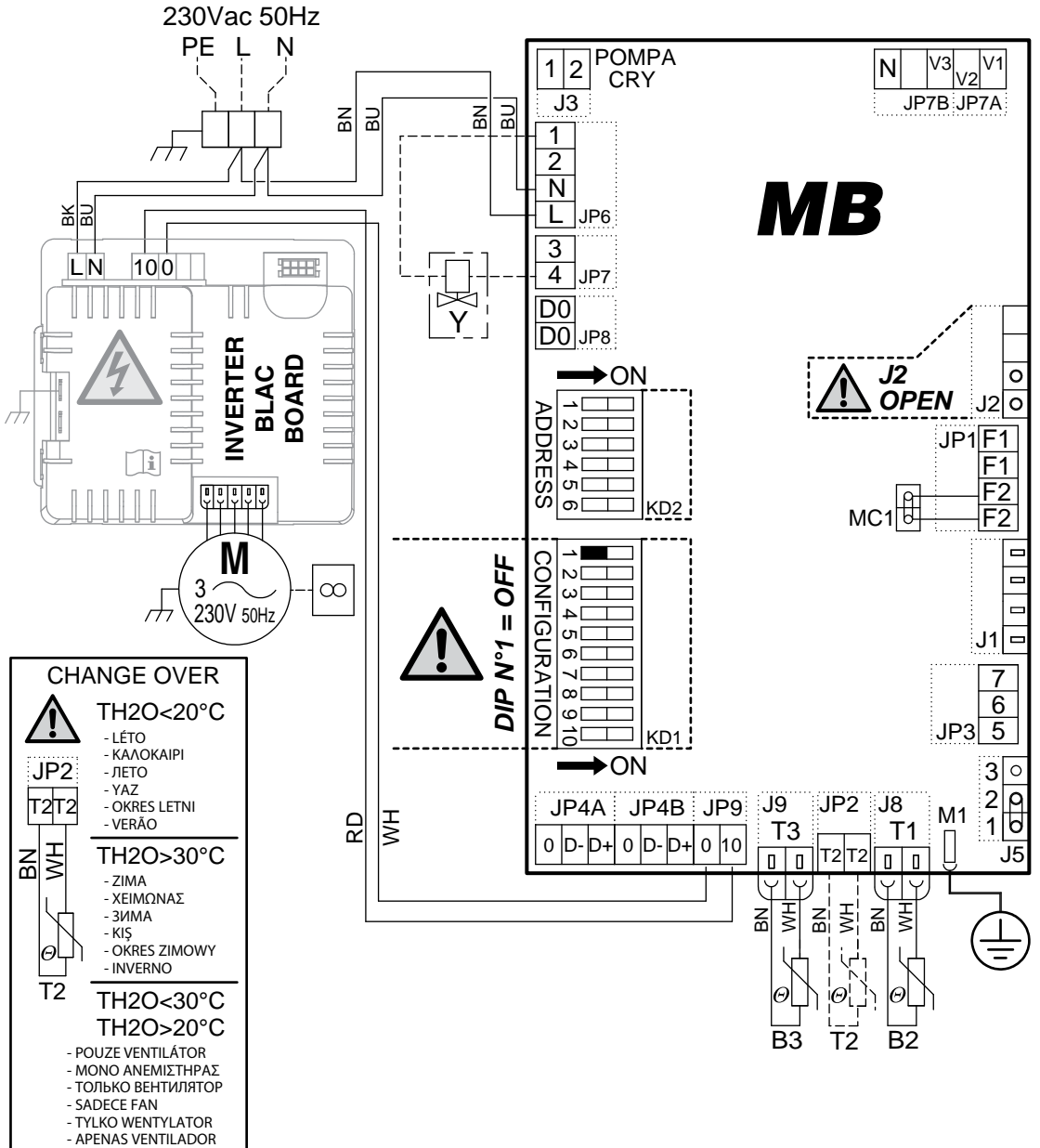

**СХЕМЫ
СОЕДИНЕНИЙ**

**Вентиляторный доводчик
с ECM**

BAĞLANTI ŞEMALARI

**ECM'LI FAN COIL
ELEKTRONİK MOTOR**

SCHEMATY POŁĄCZEŃ

**KLIMAKONWEKTOR
WENTYLATOROWY
ECM z SILNIKIEM
ELEKTRYCZNYM ECM**

LIGAÇÃO LIGAÇÃO

**VENTILOCONVECTOR COM
ECM**

4trubkové jednotky / Μονάδες 4 σωλήνων

4-трубные установки / 4 boru ünitesi

Jednostki z 4 rurami / 4 unidades de tubo

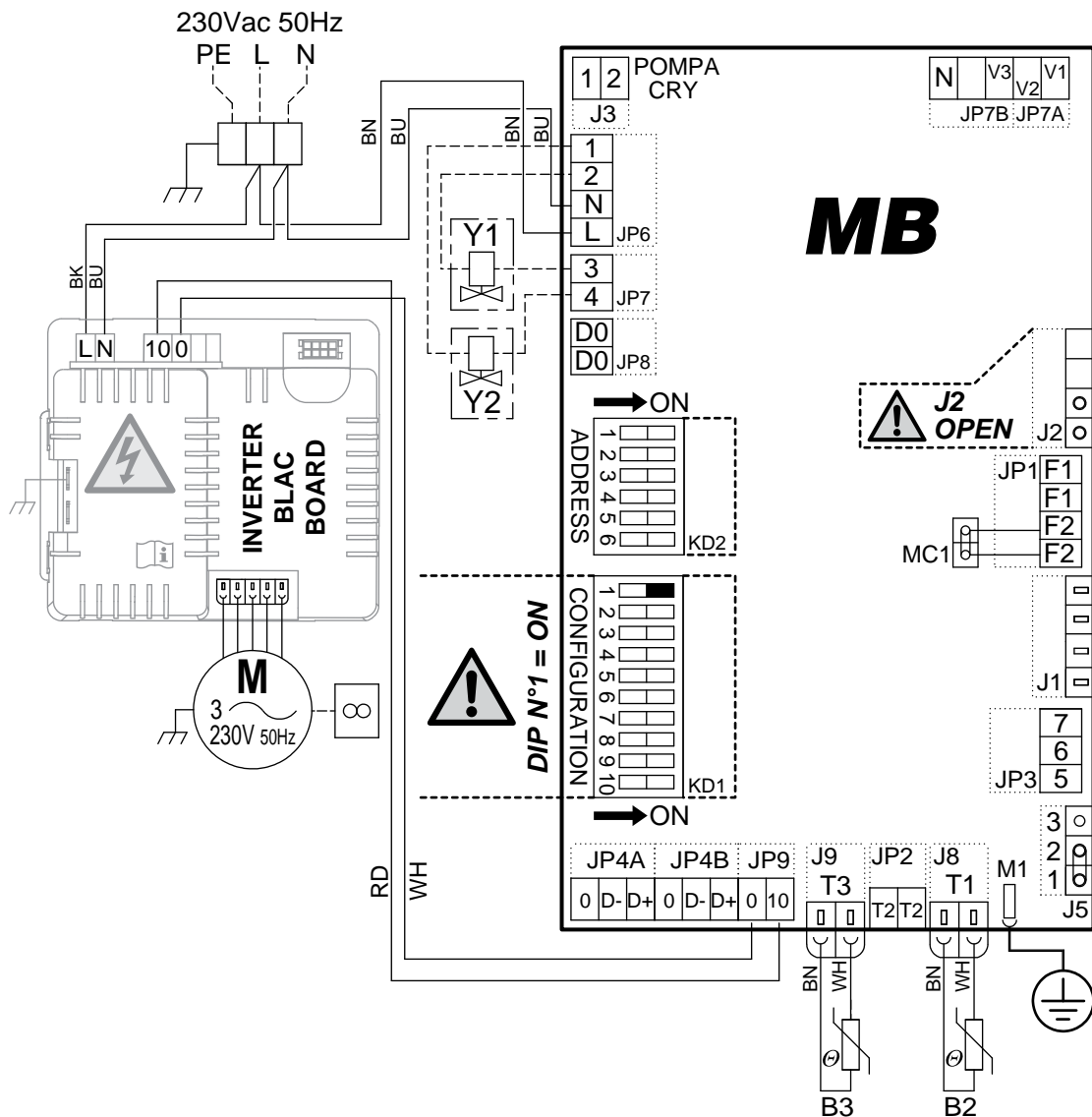

**СХЕМЫ
СОЕДИНЕНИЙ**

**Вентиляторный доводчик
с ECM**

BAĞLANTI ŞEMALARI

**ECM'Lİ FAN COIL
ELEKTRONİK MOTOR**

SCHEMATY POŁĄCZEŃ

**KLIMAKONWEKTOR
WENTYLATOROWY
ECM Z SILNIKIEM
ELEKTRYCZNYM ECM**

LIGAÇÃO LIGAÇÃO

**VENTILOCONVECTOR COM
ECM**

**2trubkové jednotky
Μονάδες 2 σωλήνων
2-трубные установки
2 boru ünitesi + **T2**
Jednostki z 2 rurami
2 unidades de tubo**

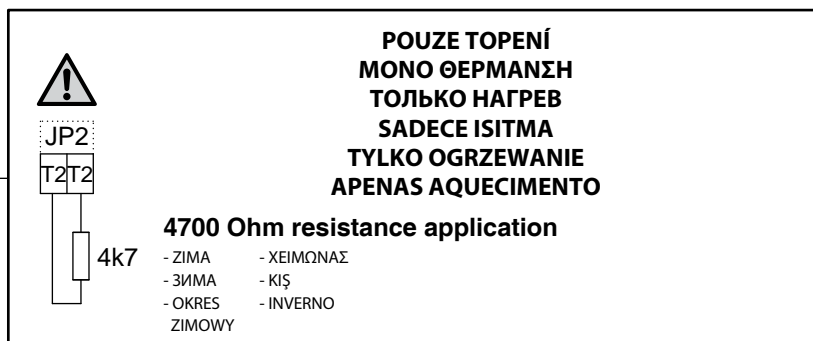
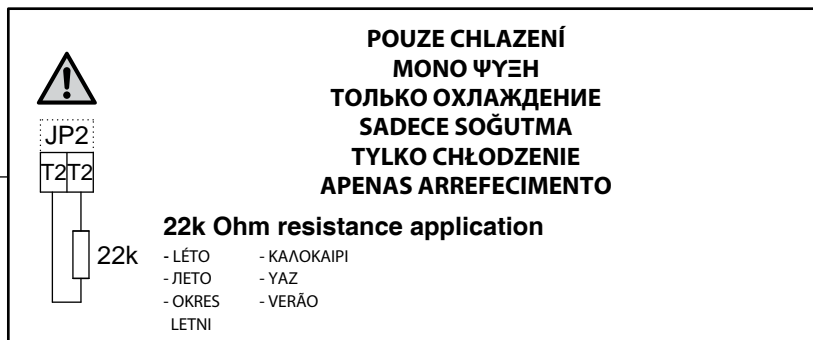
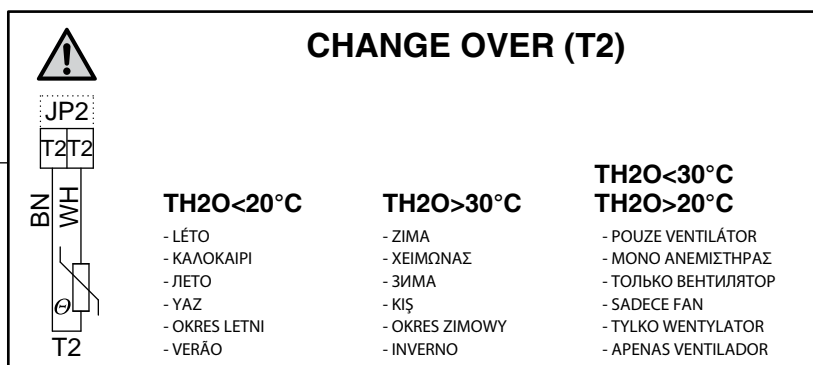

2trubkové jednotky **elektrický ohřivač**
Μονάδες 2 σωλήνων **+ ηλεκτρικό στοιχείο**
2-трубные установки **электронагреватель**

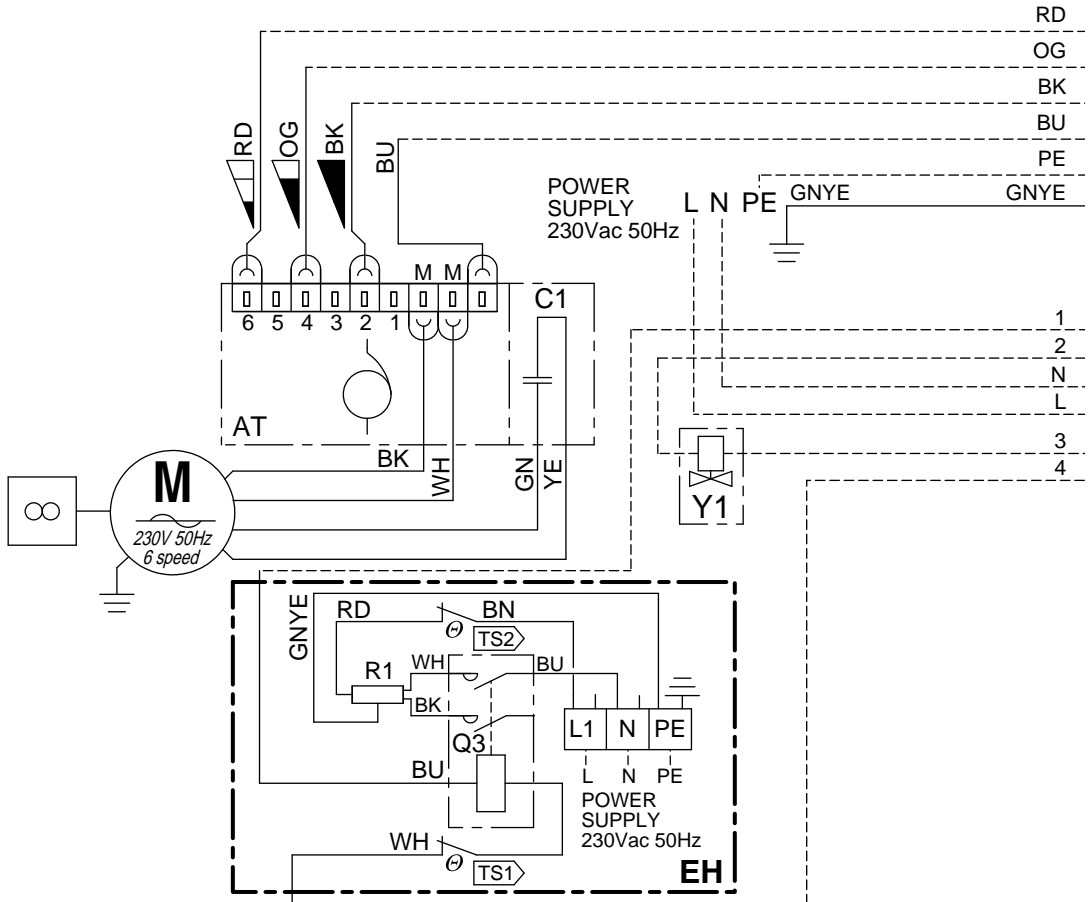

PODROBNÉ ZAPOJENÍ ELEKTRICKÉHO OHŘIVAČE
ΛΕΠΤΟΜΕΡΕΙΑ ΚΑΛΩΔΙΩΣΗΣ ΗΛΕΚΤΡΙΚΟΥ ΣΤΟΙΧΕΙΟΥ
Подробная информация о подключении электронагревателя



ELEKTRIKLÍ ISITICININ KABLO TESÍSATI DETAYLARI
SCHEMAT OKABLOWANIA NAGRZEWNICY ELEKTRYCZNEJ
DETALHES DE CABLAGEM DO AQUECEDOR ELÉTRICO

Mod. 1	Mod. 2	Mod. 3	Mod. 1	Mod. 2	Mod. 3
550 Watt	1150 Watt	1400 Watt	350 Watt	700 Watt	900 Watt

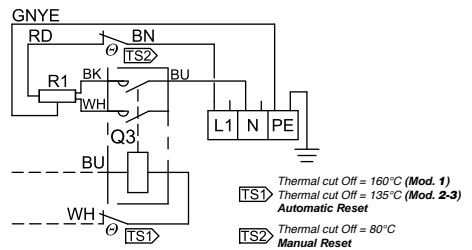
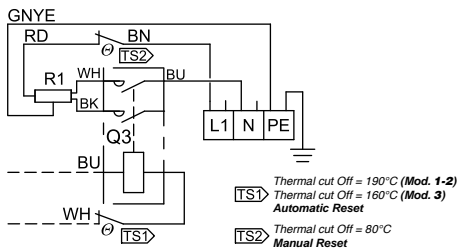

**СХЕМЫ
СОЕДИНЕНИЙ**
T-MB

BAĞLANTI ŞEMALARI
T-MB

SCHEMATY POŁĄCZEŃ
T-MB

LIGAÇÃO LIGAÇÃO
T-MB

2 boru ünitesi
Jednostki z 2 rurami
2 unidades de tubo + **elektrikli ısıtıcı**
grzałka elektryczna
resistência elétrica

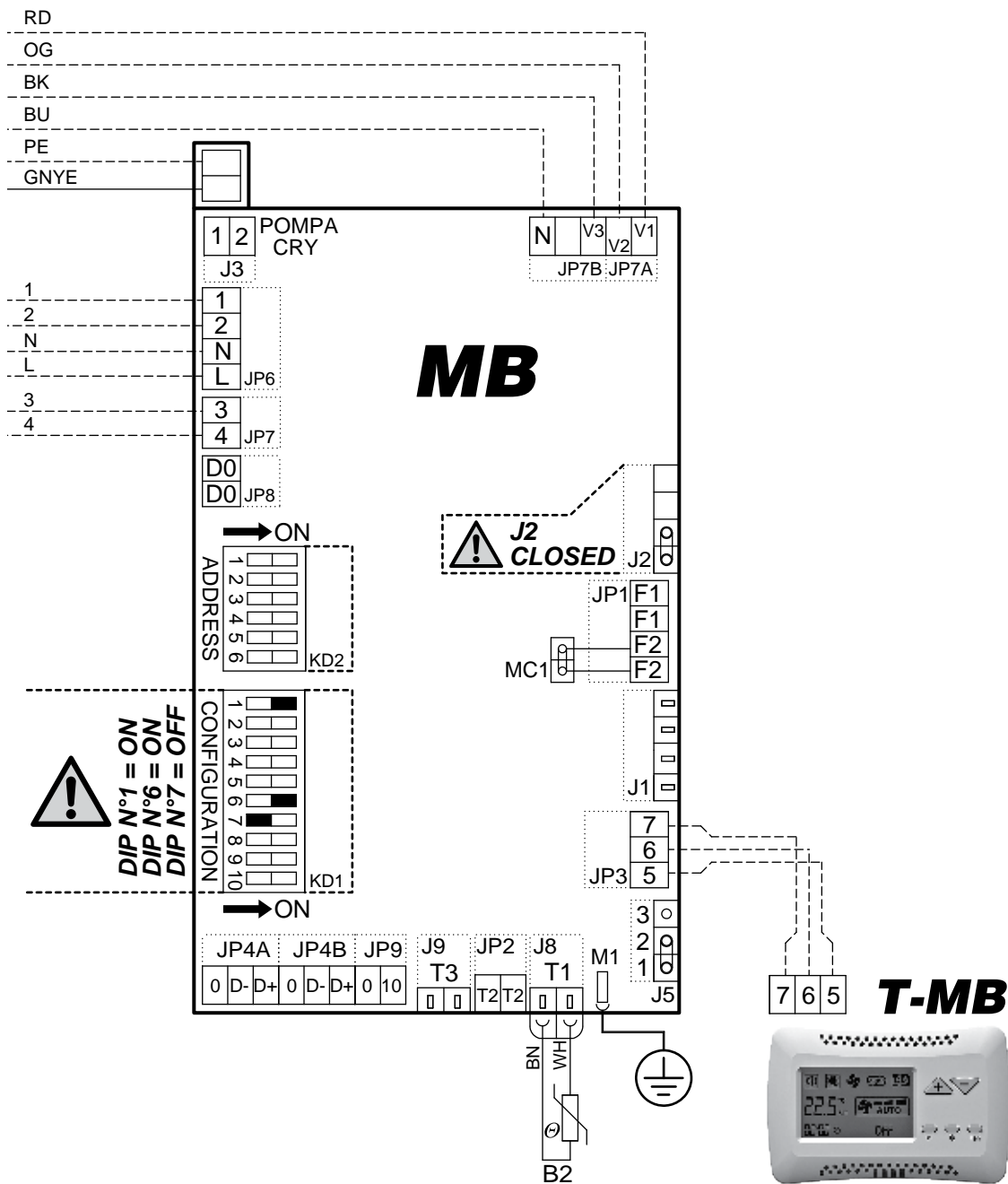

PROVOZNÍ LOGIKA S ELEKTRICKÝM OHŘÍVAČEM

— **ΠΡΟΣΛΥΣΕΝΣΤVÍ** —

ΛΟΓΙΚΗ ΛΕΙΤΟΥΡΓΙΑΣ ΜΕ ΗΛΕΚΤΡΙΚΟ ΣΤΟΙΧΕΙΟ

— **ΠΡΟΑΙΡΕΤΙΚΟ ΕΞΑΡΤΗΜΑ** —

Ventilátory lze dodat s elektrickou odporovou cívku zapojenou již v továrně. Odporová cívka je vybavena bezpečnostním termostatem, který zabráňuje přehřátí zařízení. Na kartě **MB** lze spravovat provoz odporové cívky dle jednotlivých režimů odpovídajícím situacím na provozu:

L1 Odporová cívka je řízena jako unikátní topný prvek. Jedná se o ekvivalent 4trubkového systému, přičemž karta ovládá ventil studené vody i topnou odporovou cívku.

Nastavení DIP

DIP 1 ON
DIP 6 ON
DIP 7 OFF

L2 Odporová cívka je řízena jako topný prvek, jakmile se zjistí, že teplota cirkulující v baterii (2trubkový systém) není dostatečně vysoká k zajištění topné funkce. Ovladač používá čidlo T2, které se umístí na vodní potrubí. Při spuštění topného režimu aktivuje vodní ventil ve chvíli, kdy zjištěná teplota překročí 34 °C, nebo aktivuje odporovou cívku, pokud zjištěná teplota klesne pod 30 °C. (elektrický ohříváč ON (zap) - ventil OFF (vyp)).

Nastavení DIP

DIP 1 OFF
DIP 6 ON
DIP 7 ON
a připojené T2

Má-li čidlo T2 fungovat správně, není možné používat 2cestné ventily, které by zabránily cirkulaci horké kapaliny.

Οι ανεμιστήρες ενδέχεται να παραδίδονται με στοιχείο ηλεκτρικής αντίστασης τοποθετημένο και καλωδιωμένο από το εργοστάσιο. Το στοιχείο αντίστασης είναι εφοδιασμένο με θερμοστάτη ασφαλείας για την αποτροπή υπερθέρμανσης της συσκευής. Η κάρτα **MB** μπορεί να διαχειριστεί τη λειτουργία του στοιχείου αντίστασης σύμφωνα με τις διάφορες καταστάσεις λειτουργίας που αντιστοιχούν σε διάφορες καταστάσεις της εγκατάστασης:

L1 Το στοιχείο αντίστασης υπόκειται σε διαχείριση ως το μόνο στοιχείο θέρμανσης. Ισοδυναμεί με σύστημα 4 σωλήνων και η κάρτα διαχειρίζεται τη βαλβίδα κρύου νερού και το στοιχείο αντίστασης.

Ρύθμιση DIP

DIP 1 ON
DIP 6 ON
DIP 7 OFF

L2 Το στοιχείο αντίστασης υπόκειται σε διαχείριση ως στοιχείο θέρμανσης, όταν διαπιστώνεται ότι η θερμοκρασία της μπαταρίας (σύστημα 2 σωλήνων) δεν είναι αρκετά υψηλή για να διασφαλίσει τη λειτουργία θέρμανσης. Ο ελεγκτής χρησιμοποιεί τον αισθητήρα T2, που πρόκειται να τοποθετηθεί στη σωλήνωση νερού, και όταν η λειτουργία θέρμανσης είναι ενεργή ενεργοποιεί τη βαλβίδα νερού, αν η ανιχνευμένη θερμοκρασία είναι υψηλότερη από 34°C ή ενεργοποιεί το στοιχείο αντίστασης, αν η ανιχνευμένη θερμοκρασία είναι χαμηλότερη από 30°C (ηλεκτρικό στοιχείο ON - βαλβίδα OFF).

Ρύθμιση DIP

DIP 1 OFF
DIP 6 ON
DIP 7 ON
και T2 συνδεδεμένος

Για τη σωστή λειτουργία του αισθητήρα T2 δεν είναι δυνατή η χρήση δίοδων βαλβίδων που θα εμποδίζουν την κυκλοφορία του θερμού υγρού.

ПРИНЦИП РАБОТЫ С ЭЛЕКТРОНАГРЕ- ВАТЕЛЕМ

— АКСЕССУАРЫ —

Вентиляторы могут поставляться с теплообменником с электронагревателем, уже установленным и подключённым на заводе-изготовителе. Теплообменник с электронагревателем оснащён защитным термостатом, предназначенным для предотвращения перегрева устройства. Плата **MB** обеспечивает управление теплообменником с электронагревателем в соответствии с различными режимами, отражающими различные условия на предприятии.

L1 Теплообменник с электронагревателем используется как отдельный нагревательный элемент. Он эквивалентен 4-трубной системе, и плата осуществляет управление клапаном холодной воды и нагревателем нагревательного элемента.

Настройка DIP

DIP 1 ON (ВКЛ.)
DIP 6 ON (ВКЛ.)
DIP 7 OFF (ВЫКЛ.)

L2 Теплообменник с электронагревателем используется как нагревательный элемент в том случае, если температура среды, циркулирующей в батарее (2-трубная система), недостаточно высока для обеспечения нагрева. Контроллер использует показания датчика T2, установленного на водяном трубопроводе; при включённом режиме нагрева срабатывает водяной клапан, если значение измеренной температуры превышает 34 °C, или включается теплообменник с электронагревателем, если значение измеренной температуры ниже 30 °C (электрический нагреватель ВКЛ. — клапан ВЫКЛ.).

Настройка DIP

DIP 1 OFF (ВЫКЛ.)
DIP 6 ON (ВКЛ.)
DIP 7 ON (ВКЛ.)
при подключении T2

Чтобы обеспечить правильность работы датчика T2, не следует использовать двухходовые клапаны, которые могут препятствовать циркуляции горячей жидкости.

ELEKTRİKLİ ISITICI İLE ÇALIŞMA MANTIĞI

— AKSESUAR —

Fanlar halihazırda fabrikada monte edilmiş ve kablo bağlantısı yapılmış elektrik direnç bobini ile gönderilmiş olabilir. Direnç bobininde, cihazın aşırı ısınmasını önlemek amacıyla güvenlik termostatı bulunur.

MB kartı direnç bobininin çalışmasını, her türlü tesis durumunu yansıtan farklı modlara göre yönetebilir:

L1 Direnç bobini benzersiz ısıtma elemanı olarak yönetilir. 4 borulu bir sisteme eş değer olup, kart hem soğuk su valfini hem de ısıtma direnç bobininin çalıştırır.

DIP Ayarı

DIP 1 ON
DIP 6 ON
DIP 7 OFF

L2 Direnç bobini benzersiz ısıtma dolan sıcaklık, ısıtma fonksiyonunu sağlamak için yeterince yüksek değilken, bir ısıtma elemanı olarak yönetilir. Kontrol cihazı su borularına bağlanan T2 sensörünü kullanarak ve ısıtma modu devreye alınırken algılanan sıcaklık 34°C'nin üzerindeyse su valfini etkinleştirir, algılanan sıcaklık 30°C'nin altındaysa direnç bobini etkinleştirir (elektrikli ısıtıcı AÇIK - valf KAPALI).

DIP Ayarı

DIP 1 OFF
DIP 6 ON
DIP 7 ON
ve T2 bağlı

T2 sensörünün doğru şekilde çalışması için, sıcak sıvı sirkülasyonunu önleyeceğinden dolayı 2 yollu valf kullanılamaz.

TRYB DZIAŁANIA NAGRZEWNICY ELEKTRYCZNEJ

— WYPOSAŻENIE DODATKOWE —

Wentylatory mogą być dostarczane wraz z wbudowaną węzownicą oporną elektrycznie oraz okablowaniem. Węzownica jest wyposażona w termostat bezpieczeństwa mający za zadanie ochronę urządzenia przed przegrzaniem.

Karta **MB** może służyć do zarządzania działaniem węzownicy zależnie od trybu odzwierciedlającego parametry robocze układu:

L1 Węzownica służy jako element grzewczy. Odpowiada systemowi z 4 rurami, a karta służy do sterowania pracą zarówno zaworu zimnej wody, jak i węzownicy grzewczej.

Ustawienia DIP

DIP 1 — wł.
DIP 6 — wł.
DIP 7 — wył.

L2 Węzownica służy jako element grzewczy po wykryciu, że temperatura medium obiegowego w baterii (systemie z 2 rurami) nie jest wystarczająco wysoka, aby zapewnić ogrzewanie. Sterownik wykorzystuje czujnik T2 mocowany na orurowaniu wodnym. Po wybraniu trybu ogrzewania następuje aktywacja zaworu wodnego, gdy wykryta temperatura będzie przekraczała 34°C, lub aktywacja węzownicy, gdy wykryta temperatura będzie niższa niż 30°C (piec elektryczny WŁ - zawór WYŁ).

Ustawienia DIP

DIP 1 — wł.
DIP 6 — wł.
DIP 7 — wł.
i podłączony T2

Aby zapewnić prawidłowe funkcjonowanie czujnika T2, nie można stosować zaworu 2-drożnego, który uniemożliwiałby obieg gorącej cieczy.

MODOS DE FUNCIONAMENTO COM AQUECEDOR ELÉTRICO

— ACESSÓRIO —

Os ventiladores podem ser fornecidos com uma bobina de resistência elétrica montada e ligada na fábrica. A bobina de resistência está equipada com um termostato de segurança destinado a prevenir o sobreaquecimento do dispositivo.

A placa **MB** pode gerir o funcionamento da bobina de resistência de acordo com diferentes modos que refletem todas as diferentes situações da instalação:

L1 A bobina de resistência é gerida como elemento de aquecimento único. É equivalente a um sistema de 4 tubos e a placa opera com a válvula de água fria e a bobina de resistência de aquecimento.

Definição do DIP

DIP 1 LIGADO
DIP 6 LIGADO
DIP 7 DESLIGADO

L2 A bobina de resistência é gerida como um elemento de aquecimento quando é detetado que a temperatura que circula na pilha (sistema de 2 tubos) não é suficientemente alta para garantir a função de aquecimento. O controlador utiliza o sensor T2, a ser fixo na tubagem de água e, quando o modo de aquecimento está ligado, ativa a válvula de água se a temperatura detetada é superior a 34°C ou ativa a bobina de resistência se a temperatura detetada é inferior a 30°C (resistência elétrica LIGADO - válvula DESLIGADO).

Definição do DIP

DIP 1 DESLIGADO
DIP 6 LIGADO
DIP 7 LIGADO
e T2 ligada

Para o funcionamento correto do sensor T2, não é possível utilizar as válvulas bidirecionais que previnem a circulação do fluido quente.



2trubkové jednotky: Provoz s elektrickou odporovou cívkou jako hlavním topným prvkem.
Pozn.: Sondu T3 nelze umístit na konvektorovou jednotku s elektrickým ohřivačem.

Μονάδες 2 σωλήνων: Λειτουργία με ηλεκτρικό στοιχείο αντίστασης ως κύριο στοιχείο θέρμανσης.
Σημείωση: Δεν μπορείτε να τοποθετήσετε τον αισθητήρα T3 στο στοιχείο ανεμιστήρα με ηλεκτρικό στοιχείο.

2-трубные установки: использование теплообменника с электронагревателем в качестве основного нагревательного элемента.
Примечание. Нельзя устанавливать датчик T3 на вентиляторный доводчик с электронагревателем.

2 boru ünitesi: ana ısıtma elemanı olarak elektrik direnc bobini ile çalıştırma.
Not: T3 probunu elektrikli ısıtıcı bulunan Fan Coil'e monte edemezsiniz.

Jednostki z 2 rurami: współdziałanie z węzownicą oporną elektrycznie w charakterze elementu grzewczego.
N.B.: nie wolno montować próbnika T3 na węzownicy wentylatora z podgrzewaniem elektrycznym.

2 unidades de tubo: funcionamento com bobina de resistência elétrica como elemento de aquecimento principal.
Nota: não pode montar a sonda T3 no ventiloinconvetor com resistência elétrica.

PODROBNÉ ZAPOJENÍ ELEKTRICKÉHO OHŘIVAČE
ΛΕΠΤΟΜΕΡΕΙΑ ΚΑΛΩΔΙΩΣΗΣ ΗΛΕΚΤΡΙΚΟΥ ΣΤΟΙΧΕΙΟΥ

ПОДРОБНАЯ ИНФОРМАЦИЯ О ПОДКЛЮЧЕНИИ ЭЛЕКТРОНАГРЕВАТЕЛЯ



ELEKTRIKLİ İSITICININ KABLO TESİSATI DETAYLARI
SCHEMAT OKABLOWANIA NAGRZEWNICY ELEKTRYCZNEJ
DETALHES DE CABLAGEM DO AQUECEDOR ELÉTRICO

Mod. 1	Mod. 2	Mod. 3
550 Watt	1150 Watt	1400 Watt

Mod. 1	Mod. 2	Mod. 3
350 Watt	700 Watt	900 Watt

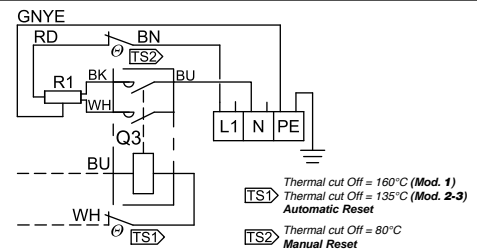
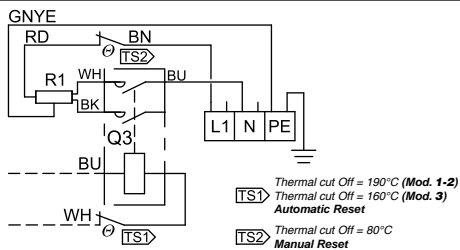

SCHEMATA ZAPOJENÍ
**ΣΥΝΔΕΣΗ
ΚΑΛΩΔΙΩΣΕΩΝ**

**T-MB
OVLÁDÁNÍ NA ZDI
(ASYNCHRONNÍ MOTOR)**

**T-MB ΕΠΙΤΟΙΧΙΟ
ΣΥΣΤΗΜΑ ΕΛΕΓΧΟΥ
(ΑΣΥΓΧΡΟΝΟΣ ΚΙΝΗΤΗΡΑΣ)**



2trubkové jednotky: Provoz s elektrickou odporovou cívkou jako hlavním topným prvkem.
Pozn.: Sondu T3 nelze umístit na konvektorovou jednotku s elektrickým ohříváčem.

Μονάδες 2 σωλήνων: Λειτουργία με ηλεκτρικό στοιχείο αντίστασης ως κύριο στοιχείο θέρμανσης.
Σημείωση: Δεν μπορείτε να τοποθετήσετε τον αισθητήρα T3 στο στοιχείο ανεμιστήρα με ηλεκτρικό στοιχείο.

2-трубные установки: использование теплообменника с электронагревателем в качестве основного нагревательного элемента.
Примечание. Нельзя устанавливать датчик T3 на вентиляторный доводчик с электронагревателем.

2 boru ünitesi: ana ısıtma elemanı olarak elektrik direnc bobini ile çalıştırma.
Not: T3 probunu elektrikli ısıtıcı bulunan Fan Coil'e monte edemezsiniz.

Jednostki z 2 rurami: współdziałanie z węzownicą oporną elektrycznie w charakterze elementu grzewczego.
N.B.: nie wolno montować próbnika T3 na węzownicy wentylatora z podgrzewaniem elektrycznym.

2 unidades de tubo: funcionamento com bobina de resistência elétrica como elemento de aquecimento principal.
Nota: não pode montar a sonda T3 no ventiloinconvetor com resistência elétrica.

PODROBNÉ ZAPOJENÍ ELEKTRICKÉHO OHŘÍVAČE
ΛΕΠΤΟΜΕΡΕΙΑ ΚΑΛΩΔΙΩΣΗΣ ΗΛΕΚΤΡΙΚΟΥ ΣΤΟΙΧΕΙΟΥ

Подробная информация о подключении электронагревателя



ELEKTRIKLİ ISITICININ KABLO TESİSATI DETAYLARI
SCHEMAT OKABLOWANIA NAGRZEWNICY ELEKTRYCZNEJ
DETALHES DE CABLAGEM DO AQUECEDOR ELÉTRICO

Mod. 1
550 Watt

Mod. 2
1150 Watt

Mod. 3
1400 Watt

Mod. 1
350 Watt

Mod. 2
700 Watt

Mod. 3
900 Watt

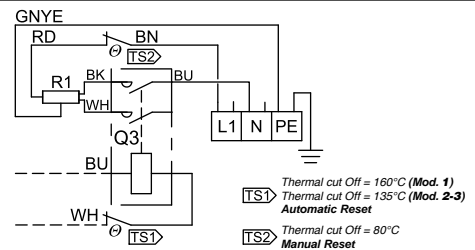
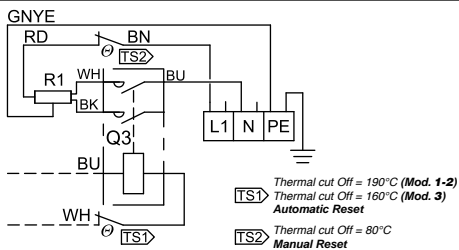

SCHÉMATA ZAPOJENÍ

**INFRAČERVENÝ DÁLKOVÝ
OVLADAČ + PUMPA
(ASYNCHRONNÍ MOTOR)**

ΣΥΝΔΕΣΗ ΚΑΛΩΔΙΩΣΕΩΝ

**ΘΛΑΧΕΙΡΙΣΤΗΡΙΟ
ΥΠΕΡΥΘΡΩΝ + ΑΝΤΛΙΑ
(ΑΣΥΓΧΡΟΝΟΣ ΚΙΝΗΤΗΡΑΣ)**



**2trubkové jednotky: Provoz s elektrickou odporovou cívkou jako hlavním topným prvkem.
Pozn.: Sondu T3 nelze umístit na konvektorovnu jednotku s elektrickým ohřivačem.**

**Μονάδες 2 σωλήνων: Λειτουργία με ηλεκτρικό στοιχείο αντίστασης ως κύριο στοιχείο θέρμανσης.
Σημείωση: Δεν μπορείτε να τοποθετήσετε τον αισθητήρα T3 στο στοιχείο ανεμιστήρα με ηλεκτρικό στοιχείο.**

**2-трубные установки: использование теплообменника с электронагревателем в качестве основного нагревательного элемента.
Примечание. Нельзя устанавливать датчик T3 на вентиляторный доводчик с электронагревателем.**

**2 boru ünitesi: ana ısıtma elemanı olarak elektrik direnç bobini ile çalıştırma.
Not: T3 probunu elektrikli ısıtıcı bulunan Fan Coil'e monte edemezsiniz.**

**Jednostki z 2 rurami: współdziałanie z węzownicą oporną elektrycznie w charakterze elementu grzewczego.
N.B.: nie wolno montować próbnika T3 na węzownicy wentylatora z podgrzewaniem elektrycznym.**

**2 unidades de tubo: funcionamiento con bobina de resistencia eléctrica como elemento de aquecimento principal.
Nota: não pode montar a sonda T3 no ventilconvector com resistência eléctrica.**

**PODROBNÉ ZAPOJENÍ ELEKTRICKÉHO OHŘIVAČE
ΛΕΠΤΟΜΕΡΕΙΑ ΚΑΛΩΔΙΩΣΗΣ ΗΛΕΚΤΡΙΚΟΥ ΣΤΟΙΧΕΙΟΥ**

ПОДРОБНАЯ ИНФОРМАЦИЯ О ПОДКЛЮЧЕНИИ ЭЛЕКТРОНАГРЕВАТЕЛЯ



**ELEKTRIKLİ İSITICININ KABLO TESİSATI DETAYLARI
SCHEMAT OKABLOWANIA NAGRZEWNICY ELEKTRYCZNEJ
DETALHES DE CABLAGEM DO AQUECEDOR ELÉTRICO**

Mod. 1	Mod. 2	Mod. 3
550 Watt	1150 Watt	1400 Watt

Mod. 1	Mod. 2	Mod. 3
350 Watt	700 Watt	900 Watt

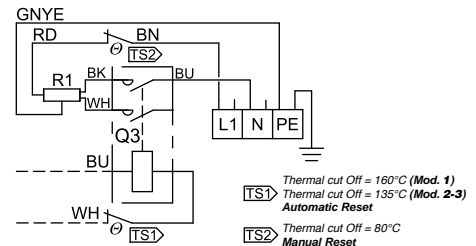
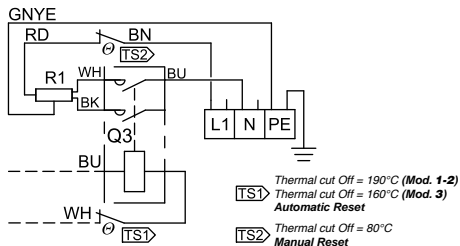

SCHÉMATΑ ΖΑΡΟJENÍ

**T-MB
OVLÁDÁNÍ NA ZDI
+ PUMPA
(ASYNCHRONNÍ MOTOR)**

ΣΥΝΔΕΣΗ ΚΑΛΩΔΙΩΣΕΩΝ

**T-MB ΕΠΙΤΟΙΧΙΟ
ΣΥΣΤΗΜΑ ΕΛΕΓΧΟΥ +
ΑΝΤΛΙΑ
(ΑΣΥΓΧΡΟΝΟΣ ΚΙΝΗΤΗΡΑΣ)**



2trubkové jednotky: *Provoz s elektrickou odporovou cívkou jako hlavním topným prvkem.*
Pozn.: *Sondu T3 nelze umístit na konvektorovú jednotku s elektrickým ohříváčem.*

Μονάδες 2 σωλήνων: *Λειτουργία με ηλεκτρικό στοιχείο αντίστασης ως κύριο στοιχείο θέρμανσης.*
Σημείωση: *Δεν μπορείτε να τοποθετήσετε τον αισθητήρα T3 στο στοιχείο ανεμιστήρα με ηλεκτρικό στοιχείο.*

2-трубные установки: *использование теплообменника с электронагревателем в качестве основного нагревательного элемента.*
Примечание. *Нельзя устанавливать датчик T3 на вентиляторный доводчик с электронагревателем.*

2 boru ünitesi: *ana ısıtma elemanı olarak elektrik direnc bobini ile çalıştırma.*
Not: *T3 probunu elektrikli ısıtıcı bulunan Fan Coil'e monte edemezsiniz.*

Jednostki z 2 rurami: *współdziałanie z węzownicą oporną elektrycznie w charakterze elementu grzewczego.*
N.B.: *nie wolno montować próbnika T3 na węzownicy wentylatora z podgrzewaniem elektrycznym.*

2 unidades de tubo: *funcionamento com bobina de resistência elétrica como elemento de aquecimento principal.*
Nota: *não pode montar a sonda T3 no ventilconvector com resistência elétrica.*

PODROBNÉ ZAPOJENÍ ELEKTRICKÉHO OHŘÍVAČE
ΛΕΠΤΟΜΕΡΕΙΑ ΚΑΛΩΔΙΩΣΗΣ ΗΛΕΚΤΡΙΚΟΥ ΣΤΟΙΧΕΙΟΥ

ПОДРОБНАЯ ИНФОРМАЦИЯ О ПОДКЛЮЧЕНИИ ЭЛЕКТРОНАГРЕВАТЕЛЯ



ELEKTRIKLÍ ISITICININ KABLO TESİSATI DETAYLARI
SCHEMAT OKABLOWANIA NAGRZEWNICY ELEKTRYCZNEJ
DETALHES DE CABLAGEM DO AQUECEDOR ELÉTRICO

Mod. 1	Mod. 2	Mod. 3
550 Watt	1150 Watt	1400 Watt

Mod. 1	Mod. 2	Mod. 3
350 Watt	700 Watt	900 Watt

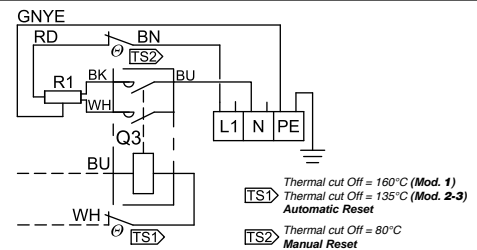
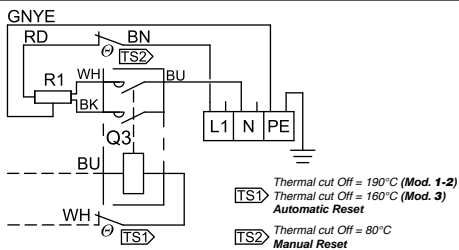

**СХЕМЫ
СОЕДИНЕНИЙ**

**НАСТЕННЫЙ БЛОК
УПРАВЛЕНИЯ T-MB
+ НАСОС**

(АСИНХРОННЫЙ ДВИГАТЕЛЬ)

**BAĞLANTI ŞEMALARI
T-MB DUVAR
KUMANDASI + POMPA**
(ASENKRON MOTOR)

**SCHEMATY POŁĄCZEŃ
STEROWANIE
NAŚCIENNE T-MB +
POMPA**
(SILNIK ASYNCHRONICZNY)

**LIGAÇÃO LIGAÇÃO
T-MB CONTROLO DA
PAREDE + BOMBA**
(MOTOR ASSÍNCRONO)

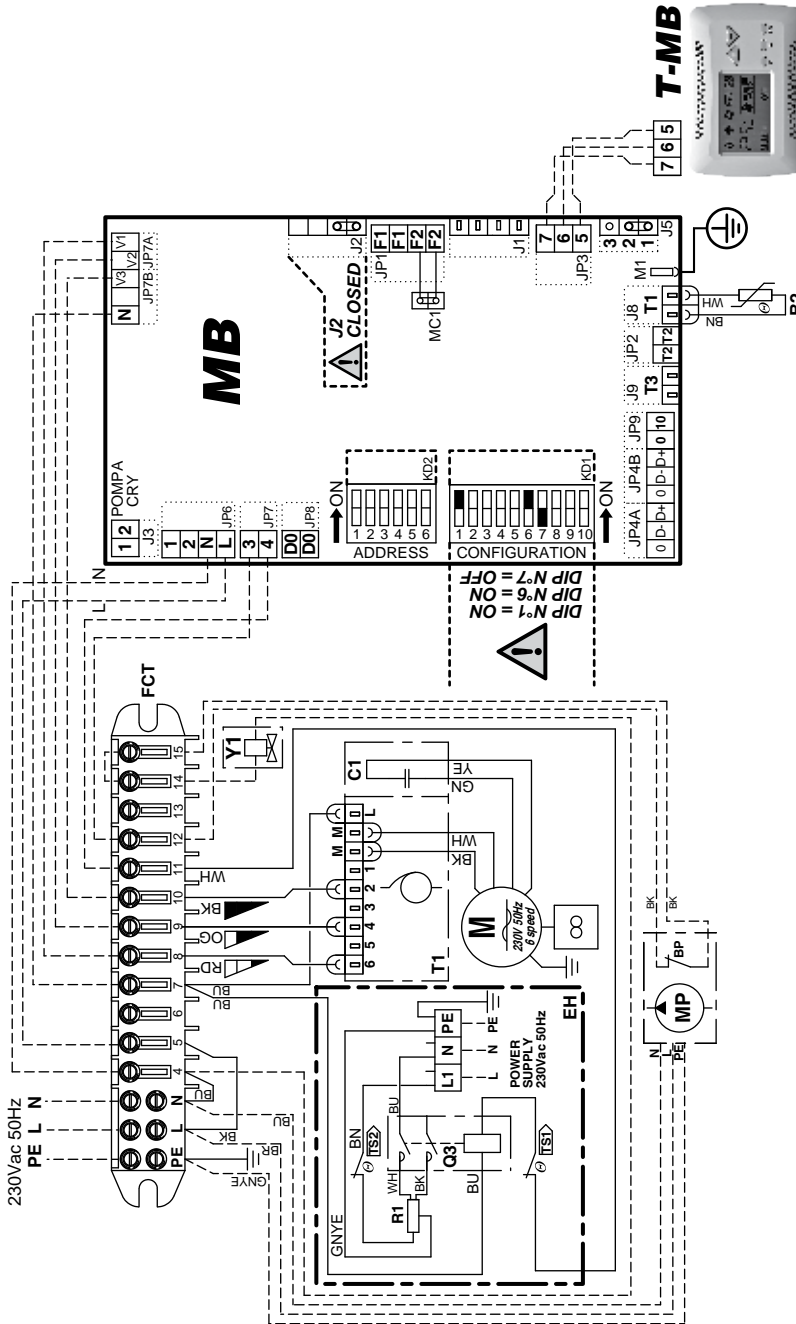



2trubkové jednotky: Provoz s elektrickou odporovou cívkou jako hlavním topným prvkem.
Pozn.: Sondu T3 nelze umístit na konvektorovou jednotku s elektrickým ohříváčem.

Μονάδες 2 σωλήνων: Λειτουργία με ηλεκτρικό στοιχείο αντίστασης ως κύριο στοιχείο θέρμανσης.
Σημείωση: Δεν μπορείτε να τοποθετήσετε τον αισθητήρα T3 στο στοιχείο ανεμιστήρα με ηλεκτρικό στοιχείο.

2-трубные установки: использование теплообменника с электронагревателем в качестве основного нагревательного элемента.
Примечание. Нельзя устанавливать датчик T3 на вентиляторный доводчик с электронагревателем.

2 boru ünitesi: ana ısıtma elemanı olarak elektrik direnc bobini ile çalıştırma.
Not: T3 probunu elektrikli ısıtıcı bulunan Fan Coil'e monte edemezsiniz.

Jednostki z 2 rurami: współdziałanie z węzownicą oporną elektrycznie w charakterze elementu grzewczego.
N.B.: nie wolno montować próbnika T3 na węzownicy wentylatora z podgrzewaniem elektrycznym.

2 unidades de tubo: funcionamento com bobina de resistência elétrica como elemento de aquecimento principal.
Nota: não pode montar a sonda T3 no ventiloinconvetor com resistência elétrica.

PODROBNÉ ZAPOJENÍ ELEKTRICKÉHO OHŘÍVAČE
ΛΕΠΤΟΜΕΡΕΙΑ ΚΑΛΩΔΙΩΣΗΣ ΗΛΕΚΤΡΙΚΟΥ ΣΤΟΙΧΕΙΟΥ

Подробная информация о подключении электронагревателя



ELEKTRIKLİ ISITICININ KABLO TESİSATI DETAYLARI
SCHEMAT OKABLOWANIA NAGRZEWNICY ELEKTRYCZNEJ
DETALHES DE CABLAGEM DO AQUECEDOR ELÉTRICO

Mod. 1
550 Watt

Mod. 2
1150 Watt

Mod. 3
1400 Watt

Mod. 1
350 Watt

Mod. 2
700 Watt

Mod. 3
900 Watt

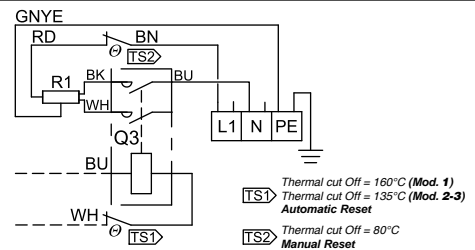
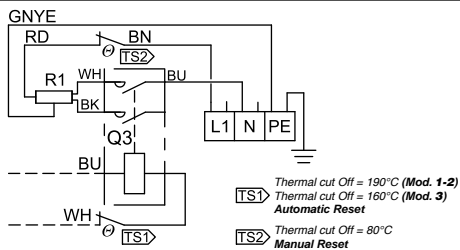



2trubkové jednotky: Provoz s elektrickou odporovou cívkou jako hlavním topným prvkem.
Pozn.: Sondu T3 nelze umístit na konvektorovu jednotku s elektrickým ohřivačem.

Μονάδες 2 σωλήνων: Λειτουργία με ηλεκτρικό στοιχείο αντίστασης ως κύριο στοιχείο θέρμανσης.
Σημείωση: Δεν μπορείτε να τοποθετήσετε τον αισθητήρα T3 στο στοιχείο ανεμιστήρα με ηλεκτρικό στοιχείο.

2-трубные установки: использование теплообменника с электронагревателем в качестве основного нагревательного элемента.
Примечание. Нельзя устанавливать датчик T3 на вентиляторный доводчик с электронагревателем.

2 boru ünitesi: ana ısıtma elemanı olarak elektrik direnc bobini ile çalıştırma.
Not: T3 probunu elektrikli ısıtıcı bulunan Fan Coil'e monte edemezsiniz.

Jednostki z 2 rurami: współdziałanie z węzownicą oporną elektrycznie w charakterze elementu grzewczego.
N.B.: nie wolno montować próbnika T3 na węzownicy wentylatora z podgrzewaniem elektrycznym.

2 unidades de tubo: funcionamento com bobina de resistência elétrica como elemento de aquecimento principal.
Nota: não pode montar a sonda T3 no ventiloinconvetor com resistência elétrica.

PODROBNÉ ZAPOJENÍ ELEKTRICKÉHO OHŘIVAČE
ΛΕΠΤΟΜΕΡΕΙΑ ΚΑΛΩΔΙΩΣΗΣ ΗΛΕΚΤΡΙΚΟΥ ΣΤΟΙΧΕΙΟΥ

ПОДРОБНАЯ ИНФОРМАЦИЯ О ПОДКЛЮЧЕНИИ ЭЛЕКТРОНАГРЕВАТЕЛЯ



ELEKTRIKLİ ISITICININ KABLO TESİSATI DETAYLARI
SCHEMAT OKABLOWANIA NAGRZEWNICY ELEKTRYCZNEJ
DETALHES DE CABLAGEM DO AQUECEDOR ELÉTRICO

Mod. 1	Mod. 2	Mod. 3
550 Watt	1150 Watt	1400 Watt

Mod. 1	Mod. 2	Mod. 3
350 Watt	700 Watt	900 Watt

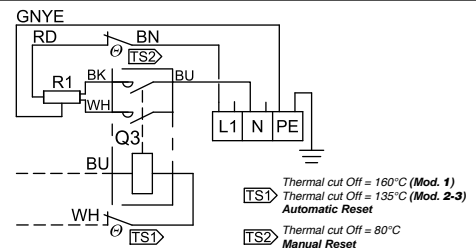
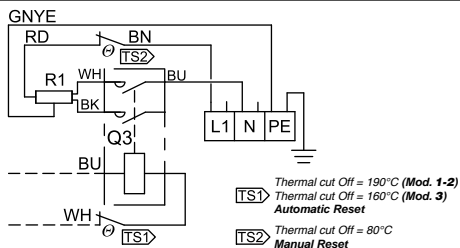

СХЕМЫ СОЕДИНЕНИЙ

НАСТЕННЫЙ БЛОК УПРАВЛЕНИЯ T-MB

(ДВИГАТЕЛЬ С ЭЛЕКТРОННОЙ СИСТЕМОЙ УПРАВЛЕНИЯ)

BAĞLANTI ŞEMALARI

T-MB DUVAR KUMANDASI
(ELEKTRONİK MOTOR)

SCHEMATY POŁĄCZEŃ

STEROWANIE NAŚCIENNE
T-MB
(SILNIK ELEKTRYCZNY)

LIGAÇÃO LIGAÇÃO

T-MB CONTROLO DA PAREDE
(MOTOR ELETRÓNICO)

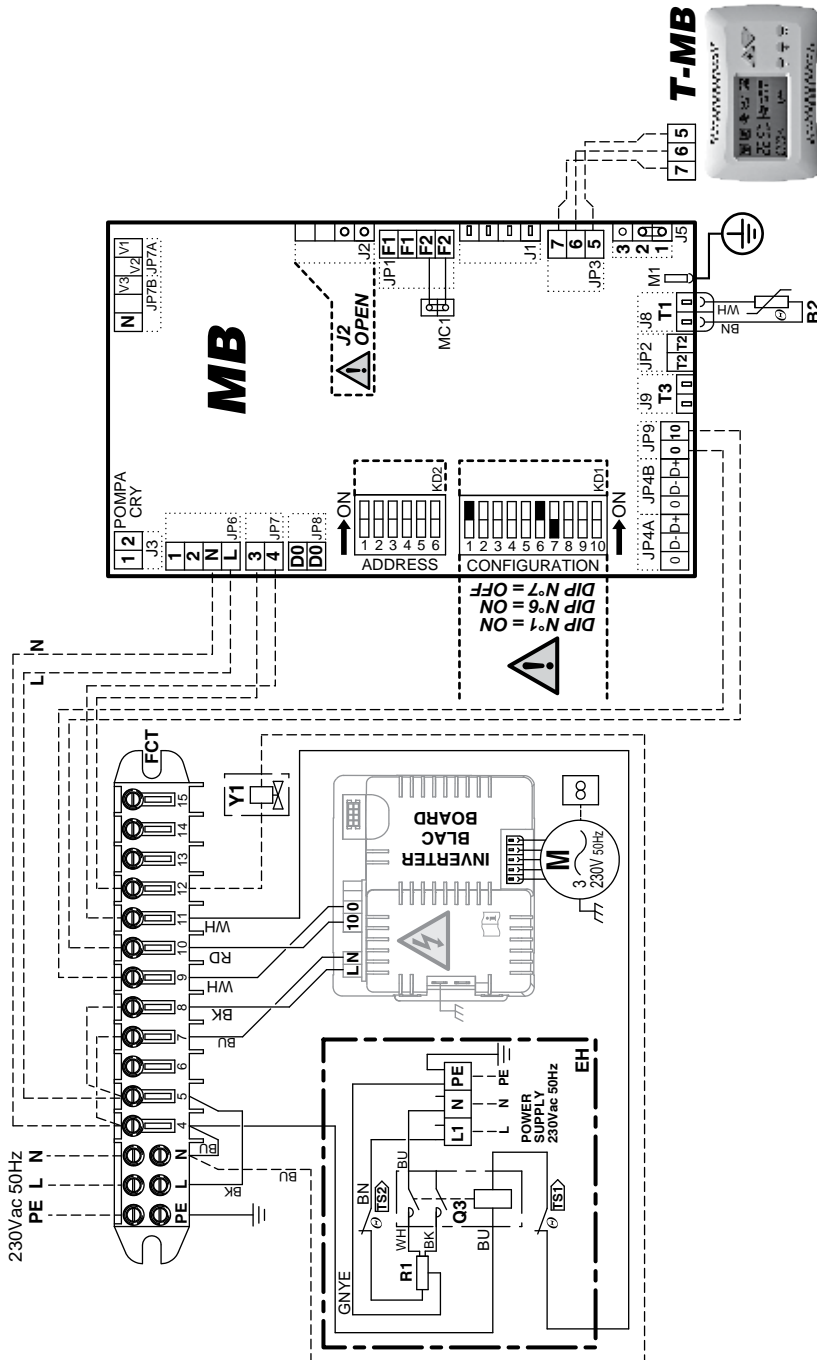

SCHÉMATA ZAPOJENÍ

**INFRAČERVENÝ
DÁLKOVÝ OVLADAČ
+ PUMPA
(ELEKTROMOTOR)**

ΣΥΝΔΕΣΗ ΚΑΛΩΔΙΩΣΕΩΝ

**ΤΗΛΕΧΕΙΡΙΣΤΗΡΙΟ ΥΠΕΡΥ-
ΘΡΩΝ + ΑΝΤΛΙΑ
(ΗΛΕΚΤΡΟΝΙΚΟΣ ΚΙΝΗΤΗΡΑΣ)**



2trubkové jednotky: Provoz s elektrickou odporovou cívkou jako hlavním topným prvkem.
Pozn.: Sondu T3 nelze umístit na konvektorovú jednotku s elektrickým ohříváčem.

Μονάδες 2 σωλήνων: Λειτουργία με ηλεκτρικό στοιχείο αντίστασης ως κύριο στοιχείο θέρμανσης.
Σημείωση: Δεν μπορείτε να τοποθετήσετε τον αισθητήρα T3 στο στοιχείο ανεμιστήρα με ηλεκτρικό στοιχείο.

2-трубные установки: использование теплообменника с электронагревателем в качестве основного нагревательного элемента.
Примечание. Нельзя устанавливать датчик T3 на вентиляторный доводчик с электронагревателем.

2 boru ünitesi: ana ısıtma elemanı olarak elektrik direnc bobini ile çalıştırma.
Not: T3 probunu elektrikli ısıtıcı bulunan Fan Coil'e monte edemezsiniz.

Jednostki z 2 rurami: współdziałanie z węzownicą oporną elektrycznie w charakterze elementu grzewczego.
N.B.: nie wolno montować próbnika T3 na węzownicy wentylatora z podgrzewaniem elektrycznym.

2 unidades de tubo: funcionamento com bobina de resistência elétrica como elemento de aquecimento principal.
Nota: não pode montar a sonda T3 no ventiloincubador com resistência elétrica.

**PODROBNÉ ZAPOJENÍ ELEKTRICKÉHO OHŘÍVAČE
ΛΕΠΤΟΜΕΡΕΙΑ ΚΑΛΩΔΙΩΣΗΣ ΗΛΕΚΤΡΙΚΟΥ ΣΤΟΙΧΕΙΟΥ**

ПОДРОБНАЯ ИНФОРМАЦИЯ О ПОДКЛЮЧЕНИИ ЭЛЕКТРОНАГРЕВАТЕЛЯ



**ELEKTRIKLİ İSITICİNİN KABLO TESİSATI DETAYLARI
SCHEMAT OKABLOWANIA NAGRZEWNICY ELEKTRYCZNEJ
DETALHES DE CABLAGEM DO AQUECEDOR ELÉTRICO**

Mod. 1
550 Watt

Mod. 2
1150 Watt

Mod. 3
1400 Watt

Mod. 1
350 Watt

Mod. 2
700 Watt

Mod. 3
900 Watt

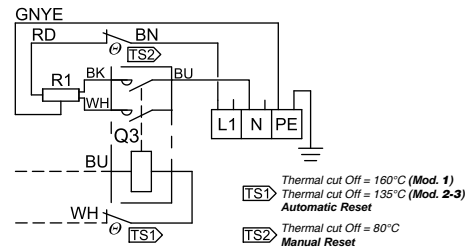
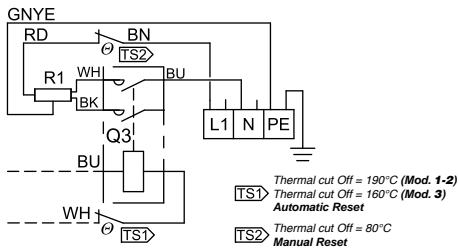

СХЕМЫ СОЕДИНЕНИЙ

ИНФРАКРАСНЫЙ ДИСТАНЦИОННЫЙ МОДУЛЬ УПРАВЛЕНИЯ + НАСОС (ДВИГАТЕЛЬ С ЭЛЕКТРОННОЙ СИСТЕМОЙ УПРАВЛЕНИЯ)

BAĞLANTI ŞEMALARI

KIZILÖTESİ UZAKTAN KUMANDA + POMPA (ELEKTRONİK MOTOR)

SCHEMATY POŁĄCZEŃ

ZDALNE STEROWANIE NA PODCZERWIEŃ + POMPA (SILNIK ELEKTRYCZNY)

LIGAÇÃO LIGAÇÃO

CONTROLO REMOTO POR INFRAVERMELHOS + BOMBA (MOTOR ELETRÓNICO)

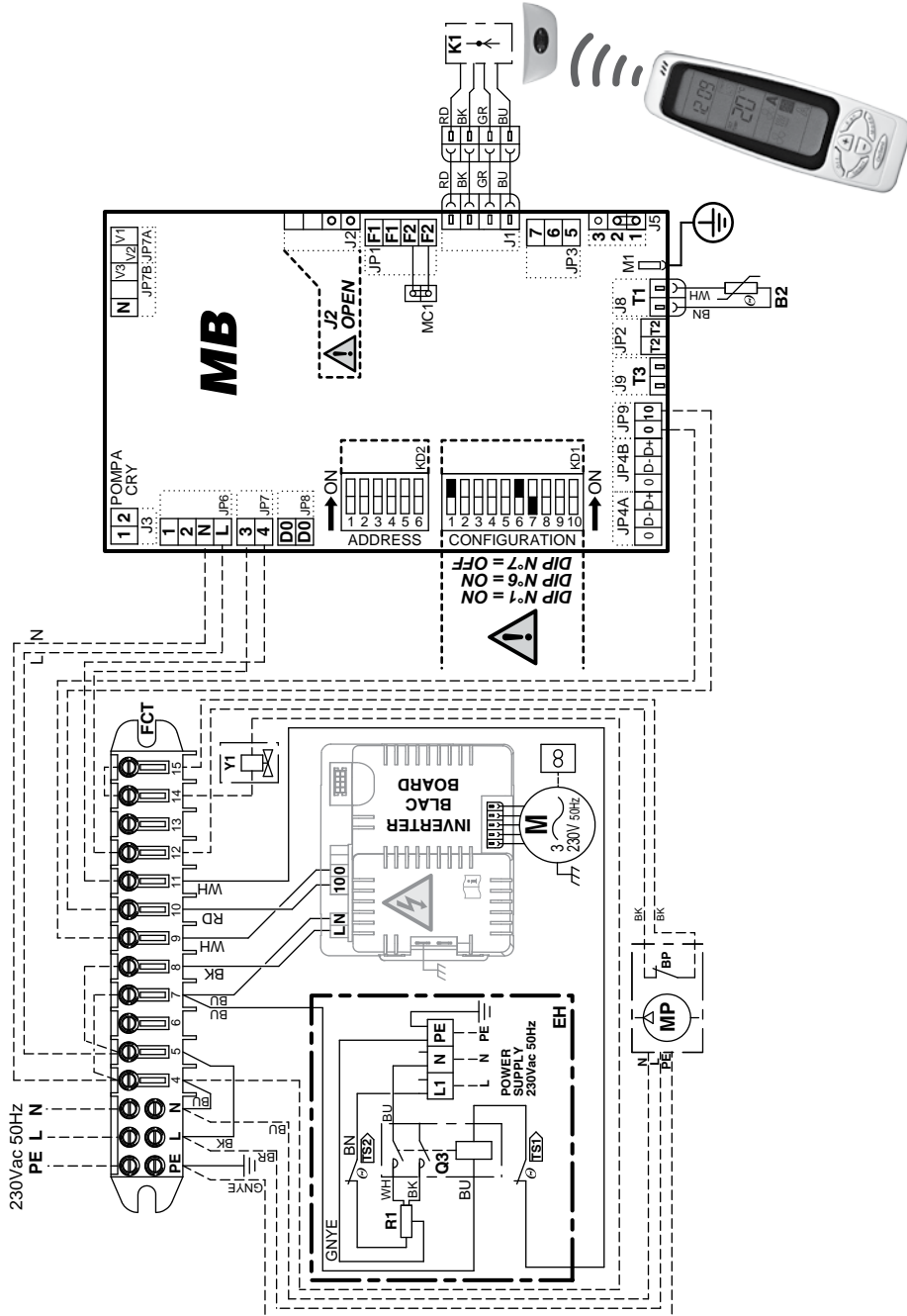

SCHÉMATA ZAPOJENÍ

**T-MB
OVLÁDÁNÍ NA ZDI
+ PUMPA
(ELEKTROMOTOR)**

ΣΥΝΔΕΣΗ ΚΑΛΩΔΙΩΣΕΩΝ

**T-MB ΕΠΙΤΟΙΧΙΟ ΣΥΣΤΗΜΑ
ΕΛΕΓΧΟΥ + ΑΝΤΛΙΑ
(ΗΛΕΚΤΡΟΝΙΚΟΣ ΚΙΝΗΤΗΡΑΣ)**



2trubkové jednotky: *Provoz s elektrickou odporovou cívkou jako hlavním topným prvkem.*

Pozn.: *Sondu T3 nelze umístit na konvektorovnu jednotku s elektrickým ohříváčem.*

Μονάδες 2 σωλήνων: *Λειτουργία με ηλεκτρικό στοιχείο αντίστασης ως κύριο στοιχείο θέρμανσης.*

Σημείωση: *Δεν μπορείτε να τοποθετήσετε τον αισθητήρα T3 στο στοιχείο ανεμιστήρα με ηλεκτρικό στοιχείο.*

2-трубные установки: *использование теплообменника с электронагревателем в качестве основного нагревательного элемента.*
Примечание. *Нельзя устанавливать датчик T3 на вентиляторный доводчик с электронагревателем.*

2 boru ünitesi: *ana ısıtma elemanı olarak elektrik direnc bobini ile çalıştırma.*

Not: *T3 probunu elektrikli ısıtıcı bulunan Fan Coil'e monte edemezsiniz.*

Jednostki z 2 rurami: *współdziałanie z węzownicą oporną elektrycznie w charakterze elementu grzewczego.*

N.B.: *nie wolno montować próbnika T3 na węzownicy wentylatora z podgrzewaniem elektrycznym.*

2 unidades de tubo: *funcionamento com bobina de resistência elétrica como elemento de aquecimento principal.*

Nota: *não pode montar a sonda T3 no ventiloincovektor com resistência elétrica.*

**PODROBNÉ ZAPOJENÍ ELEKTRICKÉHO OHŘÍVAČE
ΛΕΠΤΟΜΕΡΕΙΑ ΚΑΛΩΔΙΩΣΗΣ ΗΛΕΚΤΡΙΚΟΥ ΣΤΟΙΧΕΙΟΥ**

ПОДРОБНАЯ ИНФОРМАЦИЯ О ПОДКЛЮЧЕНИИ ЭЛЕКТРОНАГРЕВАТЕЛЯ



**ELEKTRIKLİ ISITICININ KABLO TESİSATI DETAYLARI
SCHEMAT OKABLOWANIA NAGRZEWNICY ELEKTRYCZNEJ
DETALHES DE CABLAGEM DO AQUECEDOR ELÉTRICO**

Mod. 1	Mod. 2	Mod. 3
550 Watt	1150 Watt	1400 Watt

Mod. 1	Mod. 2	Mod. 3
350 Watt	700 Watt	900 Watt

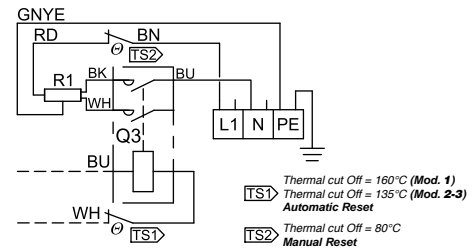
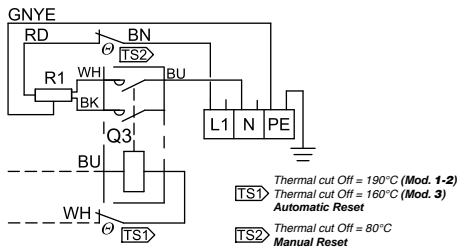

СХЕМЫ СОЕДИНЕНИЙ

НАСТЕННЫЙ БЛОК УПРАВЛЕНИЯ T-MB + НАСОС (ДВИГАТЕЛЬ С ЭЛЕКТРОННОЙ СИСТЕМОЙ УПРАВЛЕНИЯ)

BAĞLANTI ŞEMALARI

T-MBDUVAR KUMANDASI + POMPA (ELEKTRONİK MOTOR)

SCHEMATY POŁĄCZEŃ

STEROWANIE NAŚCIENNE T-MB + POMPA (SILNIK ELEKTRYCZNY)

LIGAÇÃO LIGAÇÃO

T-MB CONTROLO DA PAREDE + BOMBA (MOTOR ELETRÓNICO)

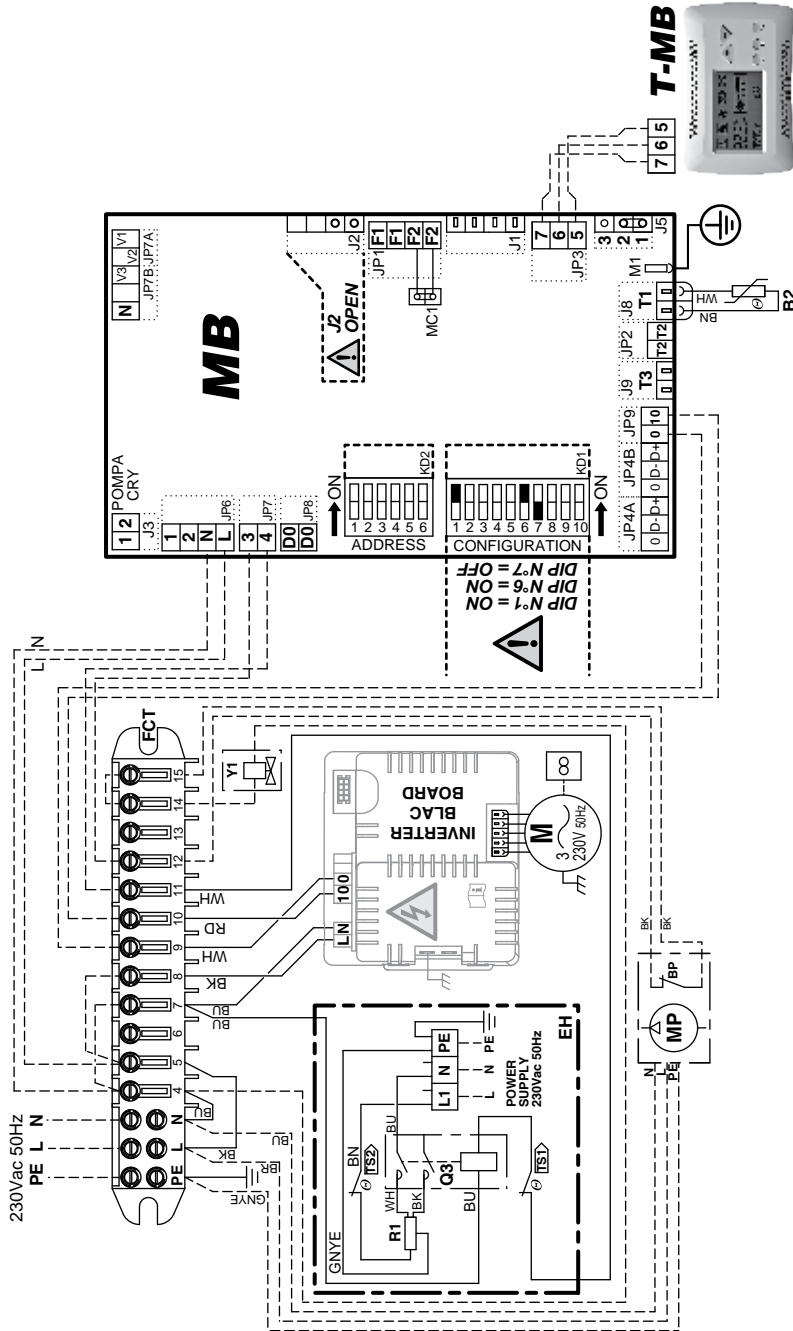

SCHÉMATA ZAPOJENÍ
ΣΥΝΔΕΣΗ ΚΑΛΩΔΙΩΣΕΩΝ
**INFRAČERVENÝ
DÁLKOVÝ OVLADAČ
(ASYNCHRONNÍ MOTOR)**
**ΤΗΛΕΧΕΙΡΙΣΤΗΡΙΟ
ΥΠΕΡΥΘΡΩΝ
(ΑΣΥΓΧΡΟΝΟΣ ΚΙΝΗΤΗΡΑΣ)**

2trubkové jednotky: *Provoz s elektrickou odporovou cívkou jako integračním prvkem. Aktivace odporové cívky závisí na teplotě vody, která se detekuje sondou T2.*
Pozn.: Sonda T3 nelze umístit na konvektorovou jednotku s elektrickým ohříváčem.

Μονάδες 2 σωλήνων: *Λειτουργία με στοιχείο ηλεκτρικής αντίστασης ως στοιχείο ενσωμάτωσης. Ενεργοποίηση του στοιχείου αντίστασης ανάλογα με τη θερμοκρασία νερού - ανίχνευση μέσω του αισθητήρα T2.*
Σημείωση: *Δεν μπορείτε να τοποθετήσετε τον αισθητήρα T3 στο στοιχείο ανεμιστήρα με ηλεκτρικό στοιχείο.*

2-трубные установки: *использование теплообменника с электронагревателем в качестве встраиваемого элемента. Включение теплообменника с электронагревателем в зависимости от температуры воды, определяемой с помощью датчика T2. Примечание. Нельзя устанавливать датчик T3 на вентиляторный доводчик с электронагревателем.*

2 boru ünitesi: *entegrasyon elemanı olarak elektrik direnç bobini ile çalıştırma. Su sıcaklığına göre direnç bobininin etkinleştirilmesi - T2 probu aracılığıyla algılama.*
Not: *T3 probunu elektrikli ısıtıcı bulunan Fan Coil'e monte edemezsiniz.*

Jednostki z 2 rurami: *współdziałanie z węzownicą oporną elektrycznie w charakterze elementu scalającego. Aktywowanie węzownicy zależy od temperatury wody - wykrywanie poprzez zastosowanie próbnika T2.*
N.B.: *nie wolno montować próbnika T3 na węzownicy wentylatora z podgrzewaniem elektrycznym.*

2 unidades de tubo: *funcionamento com bobina de resistência elétrica como elemento de integração. Ativação da bobina de resistência dependendo da temperatura da água - detecção através da sonda T2.*
Nota: *não pode montar a sonda T3 no ventiloincubador com resistência elétrica.*

PODROBNÉ ZAPOJENÍ ELEKTRICKÉHO OHŘÍVAČE
ΛΕΠΤΟΜΕΡΕΙΑ ΚΑΛΩΔΙΩΣΗΣ ΗΛΕΚΤΡΙΚΟΥ ΣΤΟΙΧΕΙΟΥ

ПОДРОБНАЯ ИНФОРМАЦИЯ О ПОДКЛЮЧЕНИИ ЭЛЕКТРОНАГРЕВАТЕЛЯ



ELEKTRIKLİ ISITICININ KABLO TESİSATI DETAYLARI
SCHEMAT OKABLOWANIA NAGRZEWNICY ELEKTRYCZNEJ
DETALHES DE CABLAGEM DO AQUECEDOR ELÉTRICO

Mod. 1
550 Watt

Mod. 2
1150 Watt

Mod. 3
1400 Watt

Mod. 1
350 Watt

Mod. 2
700 Watt

Mod. 3
900 Watt

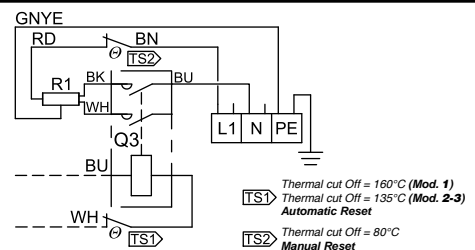
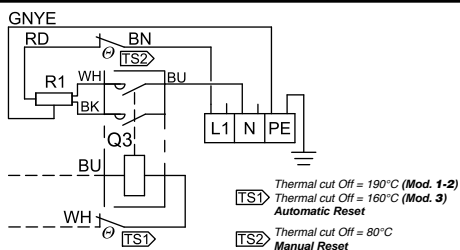

СХЕМЫ СОЕДИНЕНИЙ

**ИНФРАКРАСНЫЙ
ДИСТАНЦИОННЫЙ МОДУЛЬ
УПРАВЛЕНИЯ**
(АСИНХРОННЫЙ ДВИГАТЕЛЬ)

BAĞLANTI ŞEMALARI

**KIZILÖTESİ UZAKTAN
KUMANDA**
(ASENKRON MOTOR)

SCHEMATY POŁĄCZEŃ

**ZDALNE STEROWANIE NA
PODCZERWIEŃ**
(SILNIK ASYNCHRONICZNY)

LIGAÇÃO LIGAÇÃO

**CONTROLO REMOTO POR
INFRAVERMELHOS**
(MOTOR ASSÍNCRONO)

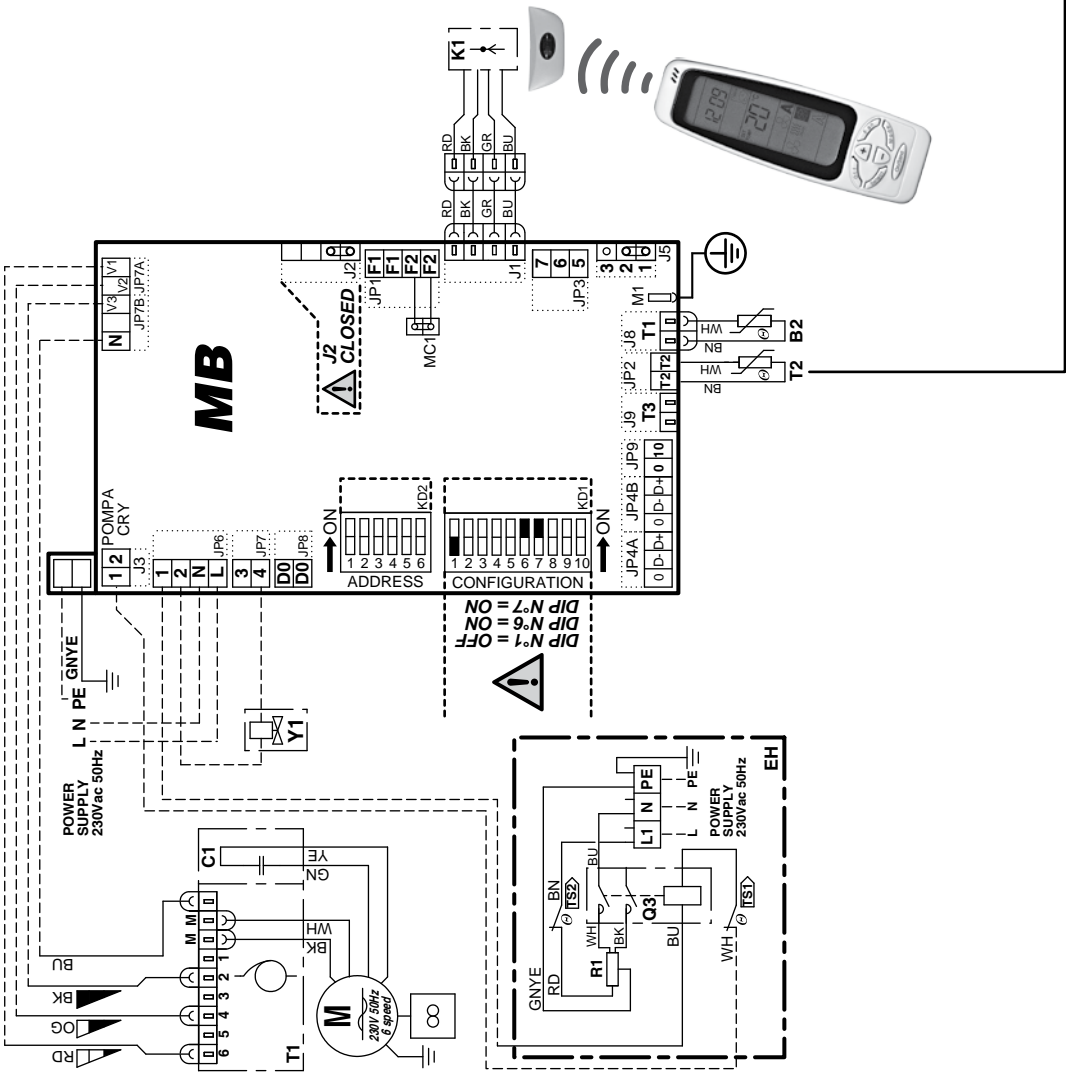
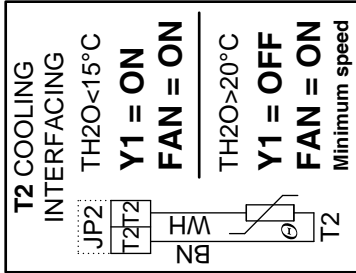
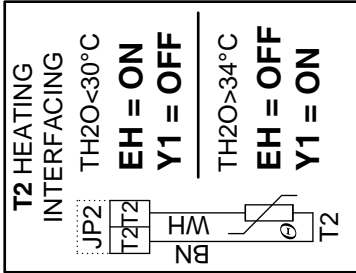

SCHEMATA ZAPOJENÍ
**ΣΥΝΔΕΣΗ
ΚΑΛΩΔΙΩΣΕΩΝ**
**T-MB
OVLÁDÁNÍ NA ZDI
(ASYNCHRONNÍ MOTOR)**
**T-MB ΕΠΙΤΟΙΧΙΟ
ΣΥΣΤΗΜΑ ΕΛΕΓΧΟΥ
(ΑΣΥΓΧΡΟΝΟΣ ΚΙΝΗΤΗΡΑΣ)**

2trubkové jednotky: *Provoz s elektrického odporovou cívku jako integračním prvkem. Aktivace odporové cívky závisí na teplotě vody, která se detekuje sondou T2.*
Pozn.: *Sonda T3 nelze umístit na konvektorovou jednotku s elektrickým ohřívačem.*

Μονάδες 2 σωλήνων: *Λειτουργία με στοιχείο ηλεκτρικής αντίστασης ως στοιχείο ενσωμάτωσης. Ενεργοποίηση του στοιχείου αντίστασης ανάλογα με τη θερμοκρασία νερού - ανίχνευση μέσω του αισθητήρα T2.*
Σημείωση: *Δεν μπορείτε να τοποθετήσετε τον αισθητήρα T3 στο στοιχείο ανεμιστήρα με ηλεκτρικό στοιχείο.*

2-трубные установки: *использование теплообменника с электронагревателем в качестве встраиваемого элемента. Включение теплообменника с электронагревателем в зависимости от температуры воды, определяемой с помощью датчика T2.*
Примечание. *Нельзя устанавливать датчик T3 на вентиляторный доводчик с электронагревателем.*

2 boru ünitesi: *entegrasyon elemanı olarak elektrik direnç bobini ile çalıştırma. Su sıcaklığına göre direnç bobininin etkinleştirilmesi - T2 probu aracılığıyla algılama.*
Not: *T3 probunu elektrikli ısıtıcı bulunan Fan Coil'e monte edemezsiniz.*

Jednostki z 2 rurami: *współdziałanie z węzownicą oporną elektrycznie w charakterze elementu scalającego. Aktywowanie węzownicy zależy od temperatury wody - wykrywanie poprzez zastosowanie próbnika T2.*
N.B.: *nie wolno montować próbnika T3 na węzownicy wentylatora z podgrzewaniem elektrycznym.*

2 unidades de tubo: *funcionamento com bobina de resistência elétrica como elemento de integração. Ativação da bobina de resistência dependendo da temperatura da água - detecção através da sonda T2.*
Nota: *não pode montar a sonda T3 no ventiloinvector com resistência elétrica.*

PODROBNÉ ZAPOJENÍ ELEKTRICKÉHO OHŘÍVAČE
 ΛΕΠΤΟΜΕΡΕΙΑ ΚΑΛΩΔΙΩΣΗΣ ΗΛΕΚΤΡΙΚΟΥ ΣΤΟΙΧΕΙΟΥ

ПОДРОБНАЯ ИНФОРМАЦИЯ О ПОДКЛЮЧЕНИИ ЭЛЕКТРОНАГРЕВАТЕЛЯ



ELEKTRIKLİ ISITICININ KABLO TESİSATI DETAYLARI
 SCHEMAT OKABLOWANIA NAGRZEWNICY ELEKTRYCZNEJ
 DETALHES DE CABLAGEM DO AQUECEDOR ELÉTRICO

Mod. 1
550 Watt

Mod. 2
1150 Watt

Mod. 3
1400 Watt

Mod. 1
350 Watt

Mod. 2
700 Watt

Mod. 3
900 Watt

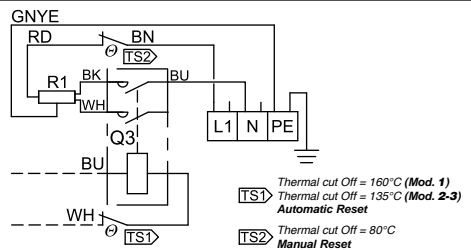
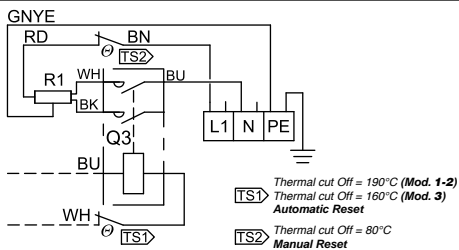

**СХЕМЫ
СОЕДИНЕНИЙ**

**НАСТЕННЫЙ БЛОК
УПРАВЛЕНИЯ T-MB
(АСИНХРОННЫЙ ДВИГАТЕЛЬ)**

BAĞLANTI ŞEMALARI

**T-MB DUVAR
KUMANDASI
(ASENKRON MOTOR)**

SCHEMATY POŁĄCZEŃ

**STEROWANIE
NAŚCIENNE T-MB
(SILNIK ASYNCHRONICZNY)**

LIGAÇÃO LIGAÇÃO

**T-MB CONTROLO DA
PAREDE
(MOTOR ASSÍNCRONO)**

**T2 HEATING
INTERFACING**
TH2O<30°C
EH = ON
Y1 = OFF
TH2O>34°C
EH = OFF
Y1 = ON

**T2 COOLING
INTERFACING**
TH2O<15°C
Y1 = ON
FAN = ON
TH2O>20°C
Y1 = OFF
FAN = ON
Minimum speed
Cooling
symbol
blinking

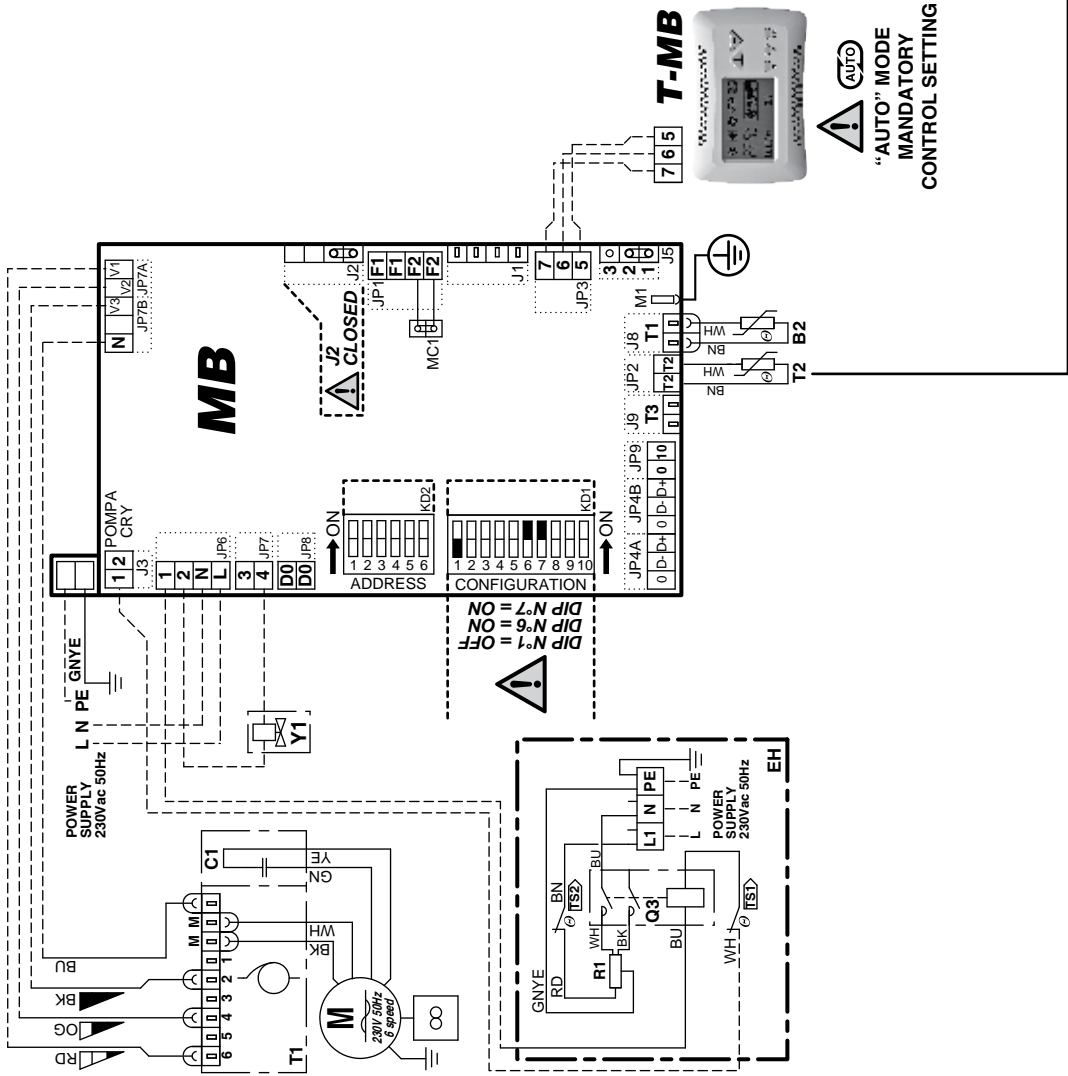

⚠️
“AUTO” MODE
MANDATORY
CONTROL SETTING

SCHÉMATA ZAPOJENÍ

**INFRAČERVENÝ
DÁLKOVÝ OVLADAČ
+ PUMPA
(ASYNCHRONNÍ MOTOR)**

ΣΥΝΔΕΣΗ ΚΑΛΩΔΙΩΣΕΩΝ

**ΤΗΛΕΧΕΙΡΙΣΤΗΡΙΟ
ΥΠΕΡΥΘΡΩΝ + ΑΝΤΛΙΑ
(ΑΣΥΓΧΡΟΝΟΣ ΚΙΝΗΤΗΡΑΣ)**



2trubkové jednotky: Provoz s elektrickou odporovou cívkou jako integračním prvkem. Aktivace odporové cívky závisí na teplotě vody, která se detekuje sondou T2.
Pozn.: Sonda T3 nelze umístit na konvektorovou jednotku s elektrickým ohřívačem.

Μονάδες 2 σωλήνων: Λειτουργία με στοιχείο ηλεκτρικής αντίστασης ως στοιχείο ενσωμάτωσης. Ενεργοποίηση του στοιχείου αντίστασης ανάλογα με τη θερμοκρασία νερού - ανίχνευση μέσω του αισθητήρα T2.
Σημείωση: Δεν μπορείτε να τοποθετήσετε τον αισθητήρα T3 στο στοιχείο ανεμιστήρα με ηλεκτρικό στοιχείο.

2-трубные установки: использование теплообменника с электронагревателем в качестве встраиваемого элемента.
Включение теплообменника с электронагревателем в зависимости от температуры воды, определяемой с помощью датчика T2.
Примечание. Нельзя устанавливать датчик T3 на вентиляторный доводчик с электронагревателем.

2 boru ünitesi: entegrasyon elemanı olarak elektrik direnç bobini ile çalıştırma.
Su sıcaklığına göre direnç bobininin etkinleştirilmesi - T2 probu aracılığıyla algılama.
Not: T3 probunu elektrikli ısıtıcı bulunan Fan Coil'e monte edemezsiniz.

Jednostki z 2 rurami: współdziałanie z węzownicą oporną elektrycznie w charakterze elementu scalającego. Aktywowanie węzownicy zależy od temperatury wody - wykrywanie poprzez zastosowanie próbnika T2.
N.B.: nie wolno montować próbnika T3 na węzownicy wentylatora z podgrzewaniem elektrycznym.

2 unidades de tubo: funcionamento com bobina de resistência elétrica como elemento de integração. Ativação da bobina de resistência dependendo da temperatura da água - detecção através da sonda T2.
Nota: não pode montar a sonda T3 no ventiloincvector com resistência elétrica.

**PODROBNÉ ZAPOJENÍ ELEKTRICKÉHO OHŘÍVAČE
ΛΕΠΤΟΜΕΡΕΙΑ ΚΑΛΩΔΙΩΣΗΣ ΗΛΕΚΤΡΙΚΟΥ ΣΤΟΙΧΕΙΟΥ**

Подробная информация о подключении электронагревателя



**ELEKTRIKLİ İSITICININ KABLO TESİSATI DETAYLARI
SCHEMAT OKABLOWANIA NAGRZEWNICY ELEKTRYCZNEJ
DETALHES DE CABLAGEM DO AQUECEDOR ELÉTRICO**

Mod. 1	Mod. 2	Mod. 3
550 Watt	1150 Watt	1400 Watt

Mod. 1	Mod. 2	Mod. 3
350 Watt	700 Watt	900 Watt

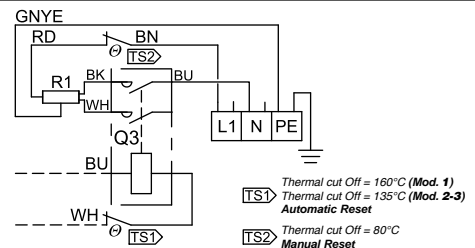
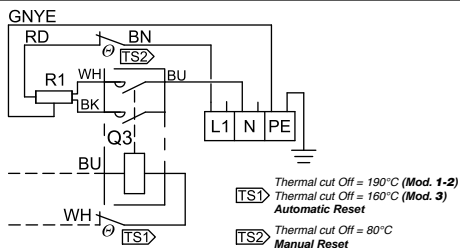

SCHEMATA ZAPOJENÍ
ΣΥΝΔΕΣΗ ΚΑΛΩΔΙΩΣΕΩΝ

**T-MB
OVLÁDÁNÍ NA ZDI
+ PUMPA
(ASYNCHRONNÍ MOTOR)**

**T-MB ΕΠΙΤΟΙΧΙΟ
ΣΥΣΤΗΜΑ ΕΛΕΓΧΟΥ +
ΑΝΤΛΙΑ
(ΑΣΥΓΧΡΟΝΟΣ ΚΙΝΗΤΗΡΑΣ)**



2trubkové jednotky: *Provoz s elektrického odporovou cívku jako integračním prvkem. Aktivace odporové cívky závisí na teplotě vody, která se detekuje sondou T2.*

Pozn.: Sondy T3 nelze umístit na konvektorovou jednotku s elektrickým ohříváčem.

Μονάδες 2 σωλήνων: *Λειτουργία με στοιχείο ηλεκτρικής αντίστασης ως στοιχείο ενσωμάτωσης. Ενεργοποίηση του στοιχείου αντίστασης ανάλογα με τη θερμοκρασία νερού - ανίχνευση μέσω του αισθητήρα T2.*

Σημείωση: Δεν μπορείτε να τοποθετήσετε τον αισθητήρα T3 στο στοιχείο ανεμιστήρα με ηλεκτρικό στοιχείο.

2-трубные установки: *использование теплообменника с электронагревателем в качестве встраиваемого элемента.*

Включение теплообменника с электронагревателем в зависимости от температуры воды, определяемой с помощью датчика T2.

Примечание. Нельзя устанавливать датчик T3 на вентиляторный доводчик с электронагревателем.

2 boru ünitesi: *entegrasyon elemanı olarak elektrik direnç bobini ile çalıştırma.*

Su sıcaklığına göre direnç bobininin etkinleştirilmesi - T2 probu aracılığıyla algılama.

Not: T3 probunu elektrikli ısıtıcı bulunan Fan Coil'e monte edemezsiniz.

Jednostki z 2 rurami: *współdziałanie z węzownicą oporną elektrycznie w charakterze elementu scalającego. Aktywowanie węzownicy zależy od temperatury wody - wykrywanie poprzez zastosowanie próbnika T2.*

N.B.: nie wolno montować próbnika T3 na węzownicy wentylatora z podgrzewaniem elektrycznym.

2 unidades de tubo: *funcionamento com bobina de resistência elétrica como elemento de integração. Ativação da bobina de resistência dependendo da temperatura da água - detecção através da sonda T2.*

Nota: não pode montar a sonda T3 no ventilconvector com resistência elétrica.

PODROBNÉ ZAPOJENÍ ELEKTRICKÉHO OHŘÍVAČE
ΛΕΠΤΟΜΕΡΕΙΑ ΚΑΛΩΔΙΩΣΗΣ ΗΛΕΚΤΡΙΚΟΥ ΣΤΟΙΧΕΙΟΥ

ПОДРОБНАЯ ИНФОРМАЦИЯ О ПОДКЛЮЧЕНИИ ЭЛЕКТРОНАГРЕВАТЕЛЯ



ELEKTRIKLİ ISITICININ KABLO TESİSATI DETAYLARI
SCHEMAT OKABLOWANIA NAGRZEWNICY ELEKTRYCZNEJ
DETALHES DE CABLAGEM DO AQUECEDOR ELÉTRICO

Mod. 1
550 Watt

Mod. 2
1150 Watt

Mod. 3
1400 Watt

Mod. 1
350 Watt

Mod. 2
700 Watt

Mod. 3
900 Watt

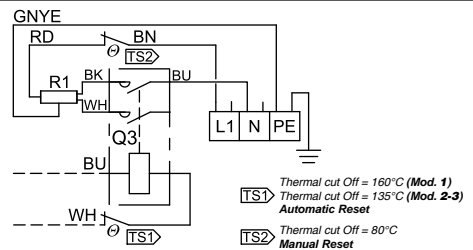
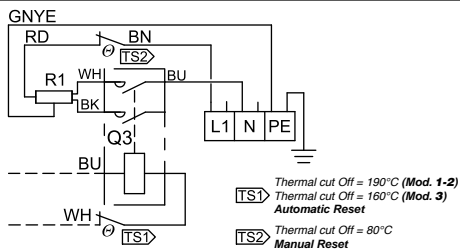



2trubkové jednotky: *Provoz s elektrickou odporovou cívkou jako integračním prvkem. Aktivace odporové cívky závisí na teplotě vody, která se detekuje sondou T2.*
Pozn.: Sondy T3 nelze umístit na konvektorovou jednotku s elektrickým ohřívacem.

Μονάδες 2 σωλήνων: *Λειτουργία με στοιχείο ηλεκτρικής αντίστασης ως στοιχείο ενσωμάτωσης. Ενεργοποίηση του στοιχείου αντίστασης ανάλογα με τη θερμοκρασία νερού - ανίχνευση μέσω του αισθητήρα T2.*
Σημείωση: Δεν μπορείτε να τοποθετήσετε τον αισθητήρα T3 στο στοιχείο ανεμιστήρα με ηλεκτρικό στοιχείο.

2-трубные установки: *использование теплообменника с электронагревателем в качестве встраиваемого элемента.*
Включение теплообменника с электронагревателем в зависимости от температуры воды, определяемой с помощью датчика T2.
Примечание. Нельзя устанавливать датчик T3 на вентиляторный доводчик с электронагревателем.

2 boru ünitesi: *entegrasyon elemanı olarak elektrik direnç bobini ile çalıştırma.*
Su sıcaklığına göre direnç bobininin etkinleştirilmesi - T2 probu aracılığıyla algılama.
Not: T3 probunu elektrikli ısıtıcı bulunan Fan Coil'e monte edemezsiniz.

Jednostki z 2 rurami: *współdziałanie z węzownicą oporną elektrycznie w charakterze elementu scalającego. Aktywowanie węzownicy zależy od temperatury wody - wykrywanie poprzez zastosowanie próbnika T2.*
N.B.: nie wolno montować próbnika T3 na węzownicy wentylatora z podgrzewaniem elektrycznym.

2 unidades de tubo: *funcionamento com bobina de resistência elétrica como elemento de integração. Ativação da bobina de resistência dependendo da temperatura da água - detecção através da sonda T2.*
Nota: não pode montar a sonda T3 no ventiloincubador com resistência elétrica.

PODROBNÉ ZAPOJENÍ ELEKTRICKÉHO OHŘÍVAČE
ΛΕΠΤΟΜΕΡΕΙΑ ΚΑΛΩΔΙΩΣΗΣ ΗΛΕΚΤΡΙΚΟΥ ΣΤΟΙΧΕΙΟΥ

ПОДРОБНАЯ ИНФОРМАЦИЯ О ПОДКЛЮЧЕНИИ ЭЛЕКТРОНАГРЕВАТЕЛЯ



ELEKTRIKLİ ISITICININ KABLO TESİSATI DETAYLARI
SCHEMAT OKABLOWANIA NAGRZEWNICY ELEKTRYCZNEJ
DETALHES DE CABLAGEM DO AQUECEDOR ELÉTRICO

Mod. 1	Mod. 2	Mod. 3
550 Watt	1150 Watt	1400 Watt

Mod. 1	Mod. 2	Mod. 3
350 Watt	700 Watt	900 Watt

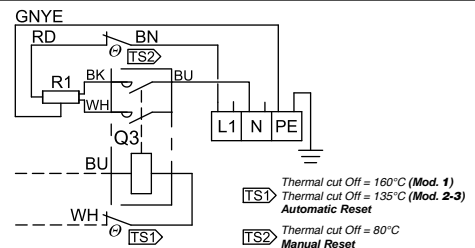
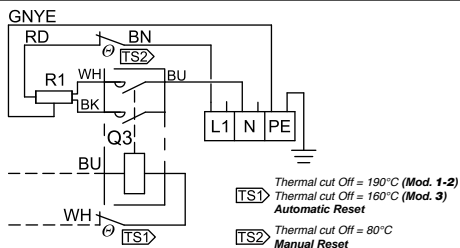

СХЕМЫ СОЕДИНЕНИЙ

**ИНФРАКРАСНЫЙ
ДИСТАНЦИОННЫЙ МОДУЛЬ
УПРАВЛЕНИЯ**
(ДВИГАТЕЛЬ С ЭЛЕКТРОННОЙ
СИСТЕМОЙ УПРАВЛЕНИЯ)

BAĞLANTIŞEMALARI

**KIZILÖTESİ UZAKTAN
KUMANDA**
(ELEKTRONİK MOTOR)

SCHEMATY POŁĄCZEŃ

**ZDALNE STEROWANIE
NA PODCZERWIĘŃ**
(SILNIK ELEKTRYCZNY)

LIGAÇÃO LIGAÇÃO

**CONTROLO REMOTO POR
INFRAVERMELHOS**
(MOTOR ELETRÓNICO)

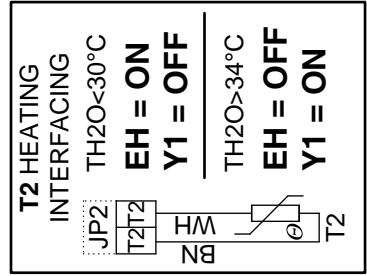
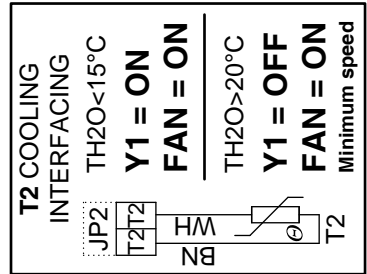
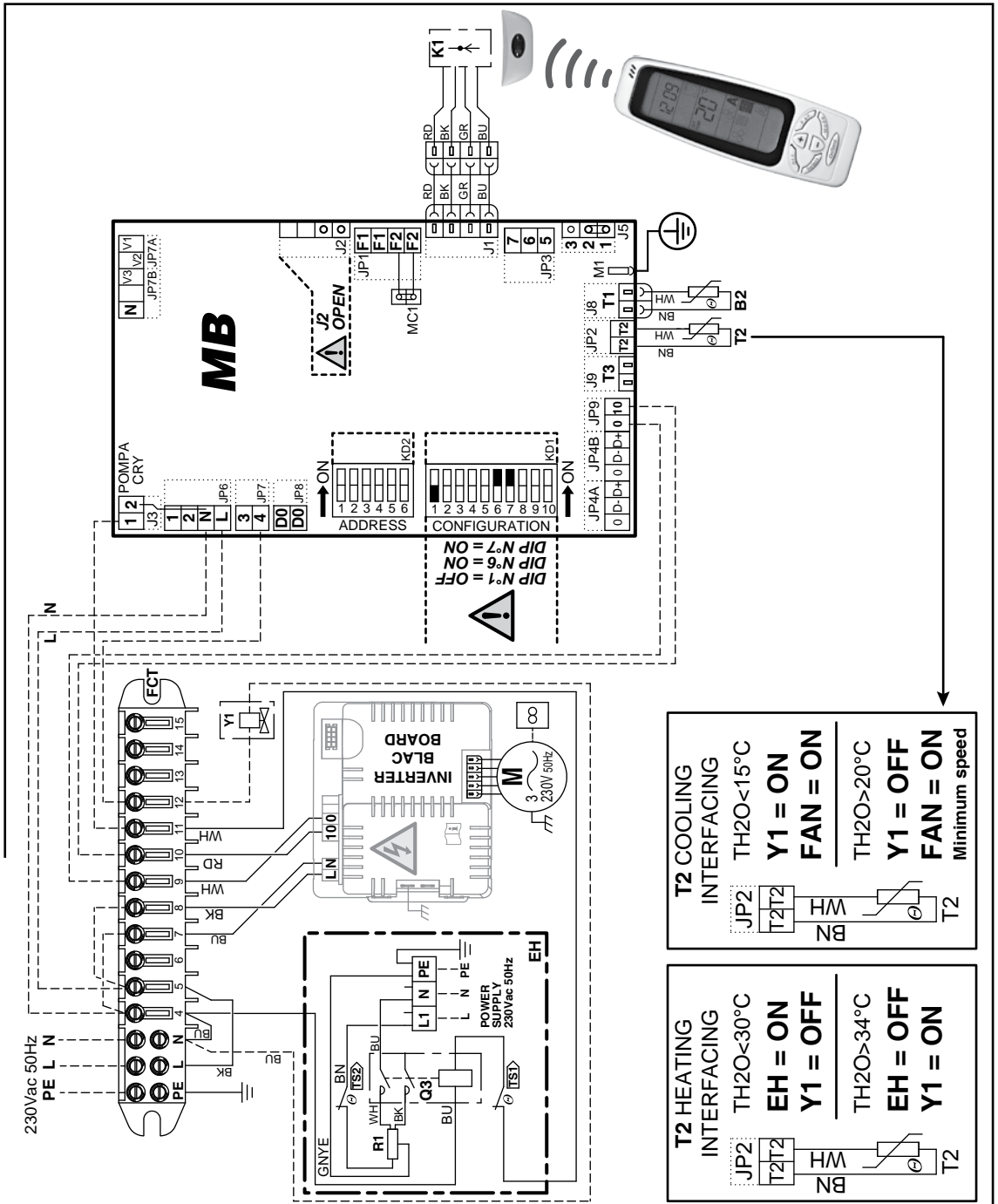

SCHÉMATA ZAPOJENÍ

**T-MB
OVLÁDÁNÍ NA ZDI
(ELEKTROMOTOR)**

**ΣΥΝΔΕΣΗ ΚΑΛΩΔΙΩ-
ΣΕΩΝ**

**T-MB ΕΠΙΤΟΙΧΙΟ
ΣΥ-ΣΤΗΜΑ ΕΛΕΓΧΟΥ
(ΗΛΕΚΤΡΟΝΙΚΟΣ ΚΙΝΗΤΗΡΑΣ)**

L2

2trubkové jednotky: Provoz s elektrickou odporovou cívkou jako integračním prvkem. Aktivace odporové cívky závisí na teplotě vody, která se detekuje sondou T2.
Pozn.: Sonda T3 nelze umístit na konvektorovou jednotku s elektrickým ohřívacem.

Μονάδες 2 σωλήνων: Λειτουργία με στοιχείο ηλεκτρικής αντίστασης ως στοιχείο ενσωμάτωσης. Ενεργοποίηση του στοιχείου αντίστασης ανάλογα με τη θερμοκρασία νερού - ανίχνευση μέσω του αισθητήρα T2.
Σημείωση: Δεν μπορείτε να τοποθετήσετε τον αισθητήρα T3 στο στοιχείο ανεμιστήρα με ηλεκτρικό στοιχείο.

2-трубные установки: использование теплообменника с электронагревателем в качестве встраиваемого элемента. Включение теплообменника с электронагревателем в зависимости от температуры воды, определяемой с помощью датчика T2.
Примечание. Нельзя устанавливать датчик T3 на вентиляторный доводчик с электронагревателем.

2 boru ünitesi: entegrasyon elemanı olarak elektrik direnç bobini ile çalıştırma. Su sıcaklığına göre direnç bobininin etkinleştirilmesi - T2 probu aracılığıyla algılama.
Not: T3 probunu elektrikli ısıtıcı bulunan Fan Coil'e monte edemezsiniz.

Jednostki z 2 rurami: współdziałanie z węzownicą oporną elektrycznie w charakterze elementu scalającego. Aktywowanie węzownicy zależy od temperatury wody - wykrywanie poprzez zastosowanie próbnika T2.
N.B.: nie wolno montować próbnika T3 na węzownicy wentylatora z podgrzewaniem elektrycznym.

2 unidades de tubo: funcionamento com bobina de resistência elétrica como elemento de integração. Ativação da bobina de resistência dependendo da temperatura da água - detecção através da sonda T2.
Nota: não pode montar a sonda T3 no ventilconvector com resistência elétrica.

**PODROBNÉ ZAPOJENÍ ELEKTRICKÉHO OHŘÍVAČE
ΛΕΠΤΟΜΕΡΕΙΑ ΚΑΛΩΔΙΩΣΗΣ ΗΛΕΚΤΡΙΚΟΥ ΣΤΟΙΧΕΙΟΥ**

ПОДРОБНАЯ ИНФОРМАЦИЯ О ПОДКЛЮЧЕНИИ ЭЛЕКТРОНАГРЕВАТЕЛЯ



**ELEKTRIKLİ ISITICININ KABLO TESİSATI DETAYLARI
SCHEMAT OKABLOWANIA NAGRZEWNICY ELEKTRYCZNEJ
DETALHES DE CABLAGEM DO AQUECEDOR ELÉTRICO**

Mod. 1
550 Watt

Mod. 2
1150 Watt

Mod. 3
1400 Watt

Mod. 1
350 Watt

Mod. 2
700 Watt

Mod. 3
900 Watt

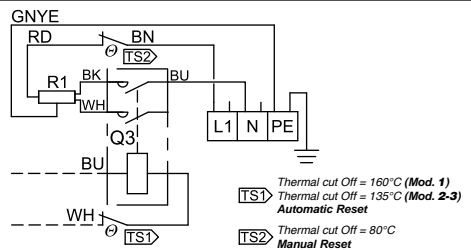
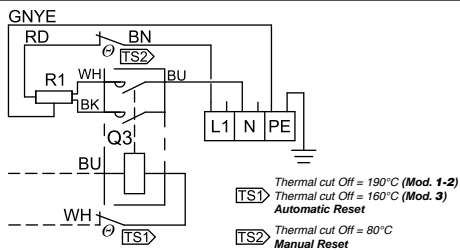

СХЕМЫ СОЕДИНЕНИЙ

**НАСТЕННЫЙ БЛОК
УПРАВЛЕНИЯ T-MB
(ДВИГАТЕЛЬ С ЭЛЕКТРОННОЙ
СИСТЕМОЙ УПРАВЛЕНИЯ)**

BAĞLANTI ŞEMALARI

**T-MB DUVAR
KUMANDASI
(ELEKTRONİK MOTOR)**

SCHEMATY POŁĄCZEŃ

**STEROWANIE
NAŚCIENNE T-MB
(SILNIK ELEKTRYCZNY)**

LIGAÇÃO LIGAÇÃO

**T-MB CONTROLO DA
PAREDE
(MOTOR ELETRÔNICO)**

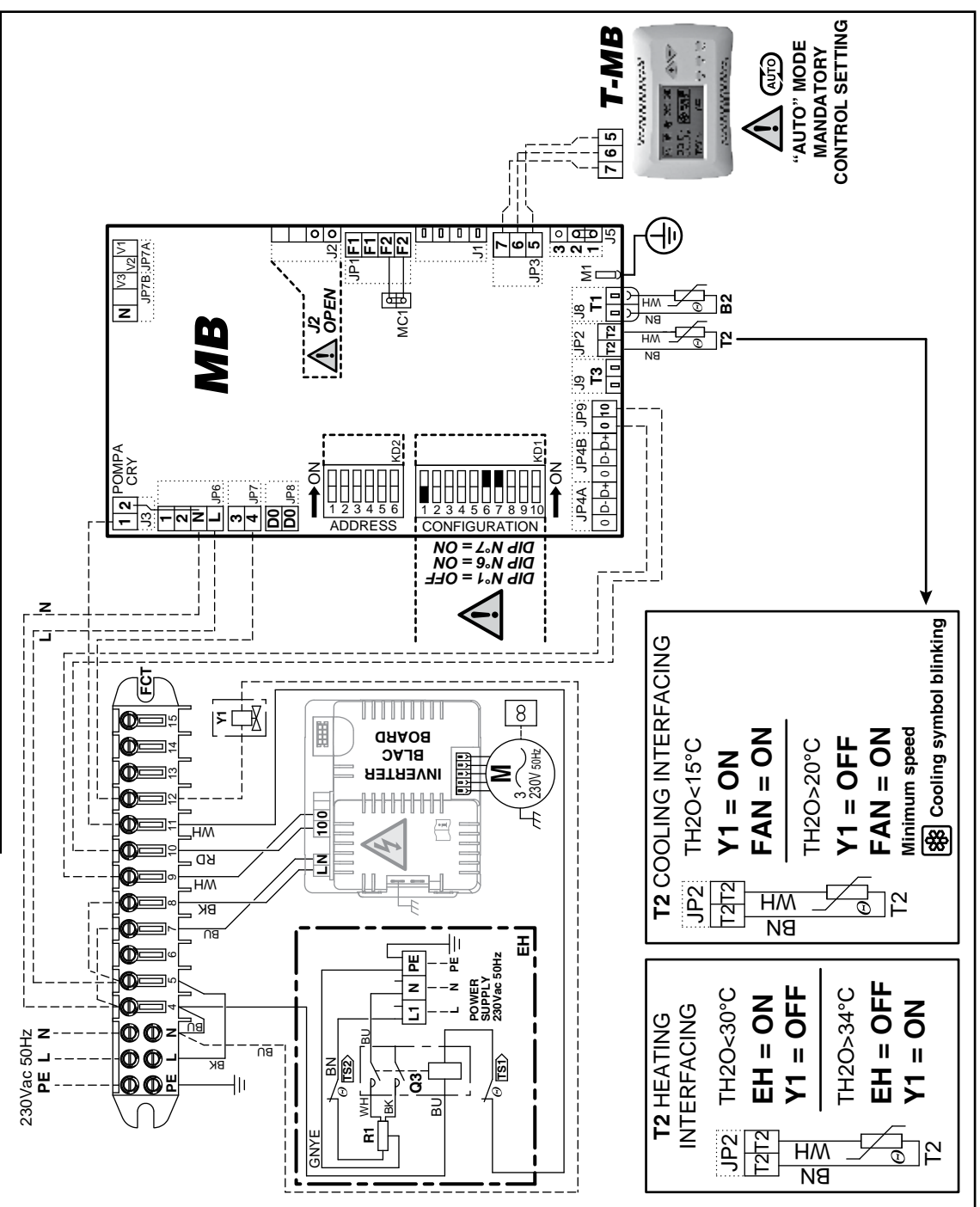

SCHÉMATA ZAPOJENÍ

**INFRAČERVENÝ
DÁLKOVÝ OVLADAČ
+ PUMPA
(ELEKTROMOTOR)**

ΣΥΝΔΕΣΗ ΚΑΛΩΔΙΩΣΕΩΝ

**ΤΗΛΕΧΕΙΡΙΣΤΗΡΙΟ
ΥΠΕΡΥΘΡΩΝ + ΑΝΤΛΙΑ
(ΗΛΕΚΤΡΟΝΙΚΟΣ ΚΙΝΗΤΗΡΑΣ)**



2trubkové jednotky: Provoz s elektrickou odporovou cívkou jako integračním prvkem. Aktivace odporové cívky závisí na teplotě vody, která se detekuje sondou T2.

Pozn.: Sonda T3 nelze umístit na konvektorovou jednotku s elektrickým ohřívacem.

Μονάδες 2 σωλήνων: Λειτουργία με στοιχείο ηλεκτρικής αντίστασης ως στοιχείο ενσωμάτωσης. Ενεργοποίηση του στοιχείου αντίστασης ανάλογα με τη θερμοκρασία νερού - ανίχνευση μέσω του αισθητήρα T2.

Σημείωση: Δεν μπορείτε να τοποθετήσετε τον αισθητήρα T3 στο στοιχείο ανεμιστήρα με ηλεκτρικό στοιχείο.

2-трубные установки: использование теплообменника с электронагревателем в качестве встраиваемого элемента.

Включение теплообменника с электронагревателем в зависимости от температуры воды, определяемой с помощью датчика T2.

Примечание. Нельзя устанавливать датчик T3 на вентиляторный доводчик с электронагревателем.

2 boru ünitesi: entegrasyon elemanı olarak elektrik direnç bobini ile çalıştırma.

Su sıcaklığına göre direnç bobininin etkinleştirilmesi - T2 probu aracılığıyla algılama.

Not: T3 probunu elektrikli ısıtıcı bulunan Fan Coil'e monte edemezsiniz.

Jednostki z 2 rurami: współdziałanie z węzownicą oporną elektrycznie w charakterze elementu scalającego. Aktywowanie węzownicy zależy od temperatury wody - wykrywanie poprzez zastosowanie próbnika T2.

N.B.: nie wolno montować próbnika T3 na węzownicy wentylatora z podgrzewaniem elektrycznym.

2 unidades de tubo: funcionamento com bobina de resistência elétrica como elemento de integração. Ativação da bobina de resistência dependendo da temperatura da água - detecção através da sonda T2.

Nota: não pode montar a sonda T3 no ventilconvector com resistência elétrica.

**PODROBNÉ ZAPOJENÍ ELEKTRICKÉHO OHŘÍVAČE
ΛΕΠΤΟΜΕΡΕΙΑ ΚΑΛΩΔΙΩΣΗΣ ΗΛΕΚΤΡΙΚΟΥ ΣΤΟΙΧΕΙΟΥ**

ПОДРОБНАЯ ИНФОРМАЦИЯ О ПОДКЛЮЧЕНИИ ЭЛЕКТРОНАГРЕВАТЕЛЯ



**ELEKTRIKLİ ISITICININ KABLO TESİSATI DETAYLARI
SCHEMAT OKABLOWANIA NAGRZEWNICY ELEKTRYCZNEJ
DETALHES DE CABLAGEM DO AQUECEDOR ELÉTRICO**

Mod. 1	Mod. 2	Mod. 3
550 Watt	1150 Watt	1400 Watt

Mod. 1	Mod. 2	Mod. 3
350 Watt	700 Watt	900 Watt

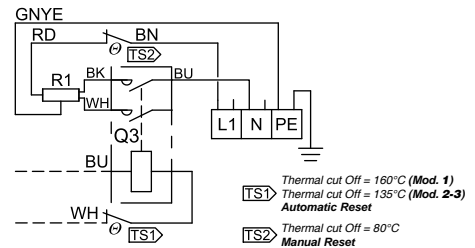
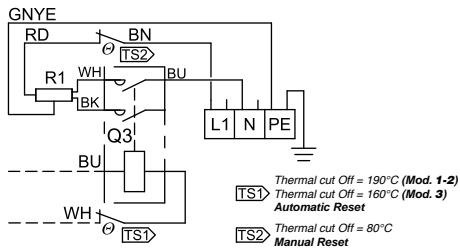

СХЕМЫ СОЕДИНЕНИЙ

ИНФРАКРАСНЫЙ ДИСТАНЦИОННЫЙ МОДУЛЬ УПРАВЛЕНИЯ + НАСОС
(ДВИГАТЕЛЬ С ЭЛЕКТРОННОЙ СИСТЕМОЙ УПРАВЛЕНИЯ)

BAĞLANTI ŞEMALARI

KIZILÖTESİ UZAKTAN KUMANDA + POMPA
(ELEKTRONİK MOTOR)

SCHEMATY POŁĄCZEŃ

ZDALNE STEROWANIE NA PODCZERWIĘŃ + POMPA
(SILNIK ELEKTRYCZNY)

LIGAÇÃO LIGAÇÃO

CONTROLO REMOTO POR INFRAVERMELHOS + BOMBA
(MOTOR ELETRÓNICO)

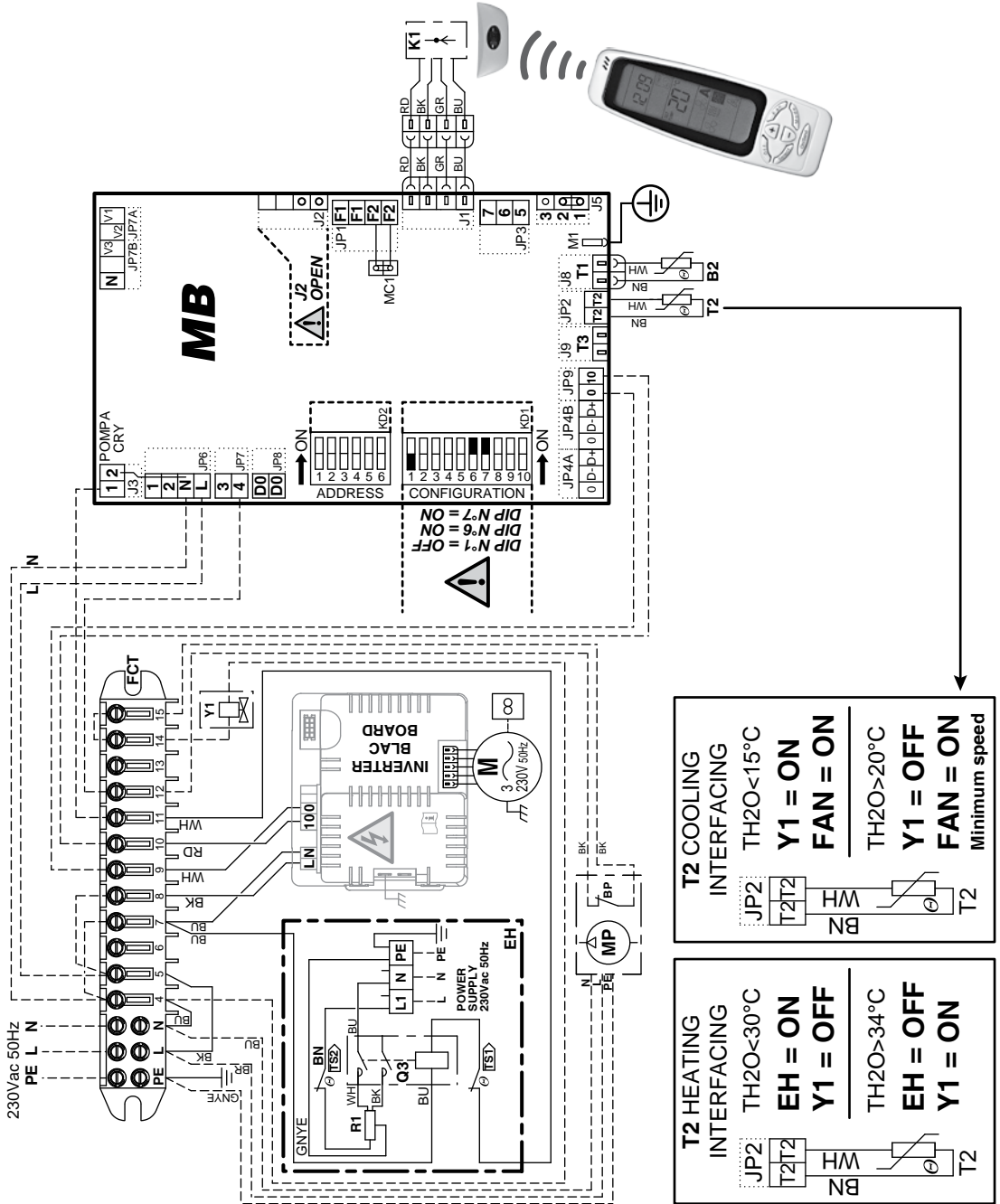

SCHÉMATA ZAPOJENÍ

**T-MB
OVLÁDÁNÍ NA ZDI
+ PUMPA
(ELEKTROMOTOR)**

ΣΥΝΔΕΣΗ ΚΑΛΩΔΙΩΣΕΩΝ

**T-MB ΕΠΙΤΟΙΧΙΟ ΣΥΣΤΗΜΑ
ΕΛΕΓΧΟΥ + ΑΝΤΛΙΑ
(ΗΛΕΚΤΡΟΝΙΚΟΣ ΚΙΝΗΤΗΡΑΣ)**



2trubkové jednotky: Provoz s elektrickou odporovou cívkou jako integračním prvkem. Aktivace odporové cívky závisí na teplotě vody, která se detekuje sondou T2.
Pozn.: Sonda T3 nelze umístit na konvektorovou jednotku s elektrickým ohřívačem.

Μονάδες 2 σωλήνων: Λειτουργία με στοιχείο ηλεκτρικής αντίστασης ως στοιχείο ενσωμάτωσης. Ενεργοποίηση του στοιχείου αντίστασης ανάλογα με τη θερμοκρασία νερού - ανίχνευση μέσω του αισθητήρα T2.
Σημείωση: Δεν μπορείτε να τοποθετήσετε τον αισθητήρα T3 στο στοιχείο ανεμιστήρα με ηλεκτρικό στοιχείο.

2-трубные установки: использование теплообменника с электронагревателем в качестве встраиваемого элемента. Включение теплообменника с электронагревателем в зависимости от температуры воды, определяемой с помощью датчика T2.
Примечание. Нельзя устанавливать датчик T3 на вентиляторный доводчик с электронагревателем.

2 boru ünitesi: entegrasyon elemanı olarak elektrik direnç bobini ile çalıştırma. Su sıcaklığına göre direnç bobininin etkinleştirilmesi - T2 probu aracılığıyla algılama.
Not: T3 probunu elektrikli ısıtıcı bulunan Fan Coil'e monte edemezsiniz.

Jednostki z 2 rurami: współdziałanie z węzownicą oporną elektrycznie w charakterze elementu scalającego. Aktywowanie węzownicy zależy od temperatury wody - wykrywanie poprzez zastosowanie próbnika T2.
N.B.: nie wolno montować próbnika T3 na węzownicy wentylatora z podgrzewaniem elektrycznym.

2 unidades de tubo: funcionamento com bobina de resistência elétrica como elemento de integração. Ativação da bobina de resistência dependendo da temperatura da água - detecção através da sonda T2.
Nota: não pode montar a sonda T3 no ventiloincubador com resistência elétrica.

**PODROBNÉ ZAPOJENÍ ELEKTRICKÉHO OHŘÍVAČE
ΛΕΠΤΟΜΕΡΕΙΑ ΚΑΛΩΔΙΩΣΗΣ ΗΛΕΚΤΡΙΚΟΥ ΣΤΟΙΧΕΙΟΥ**

Подробная информация о подключении электронагревателя



**ELEKTRIKLİ ISITICININ KABLO TESİSATI DETAYLARI
SCHEMAT OKABLOWANIA NAGRZEWNICY ELEKTRYCZNEJ
DETALHES DE CABLAGEM DO AQUECEDOR ELÉTRICO**

Mod. 1	Mod. 2	Mod. 3
550 Watt	1150 Watt	1400 Watt

Mod. 1	Mod. 2	Mod. 3
350 Watt	700 Watt	900 Watt

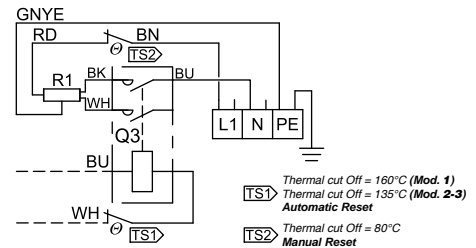
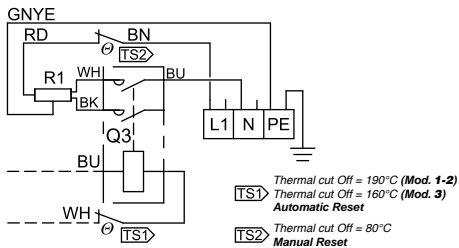

СХЕМЫ СОЕДИНЕНИЙ

НАСТЕННЫЙ БЛОК УПРАВЛЕНИЯ Т-MB + НАСОС
(двигатель с электронной системой управления)

BAĞLANTI ŞEMALARI

T-MB DUVAR KUMANDASI + POMPA
(ELEKTRONİK MOTOR)

SCHEMATY POŁĄCZEŃ

STEROWANIE NAŚCIENNE T-MB + POMPA
(SILNIK ELEKTRYCZNY)

LIGAÇÃO LIGAÇÃO

T-MB CONTROLO DA PAREDE + BOMBA
(MOTOR ELETRÓNICO)

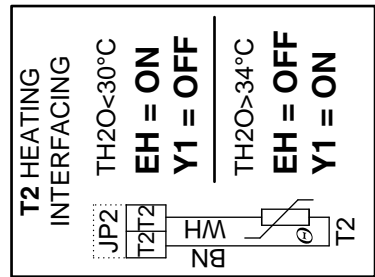
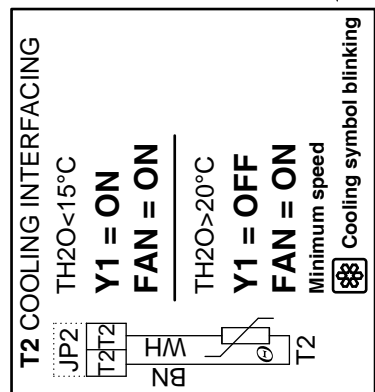
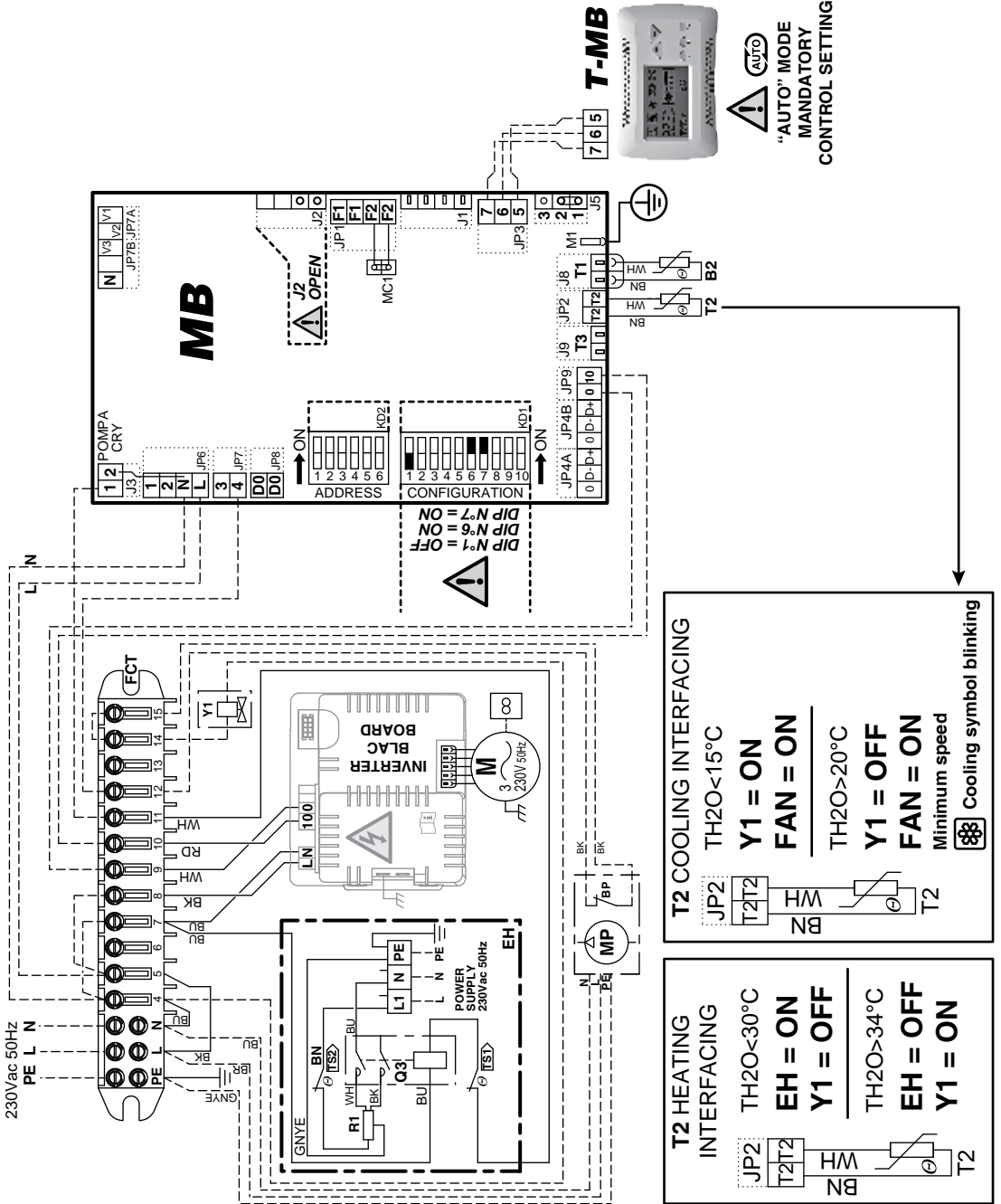

**UCHYENÍ PŘIJÍMAČE
(verze pro
zabudovanou montáž)**

— PŘÍSLUŠENSTVÍ —
Κόδ 9066337

**ΤΟΠΟΘΕΤΗΣΗ
ΤΟΥ ΔΕΚΤΗ
(εκδόσεις για ενσωμα-
τωμένο συγκρότημα)**

— ΠΡΟΑΙΡΕΤΙΚΟ ΕΞΑΡΤΗΜΑ —
Κωδικός 9066337

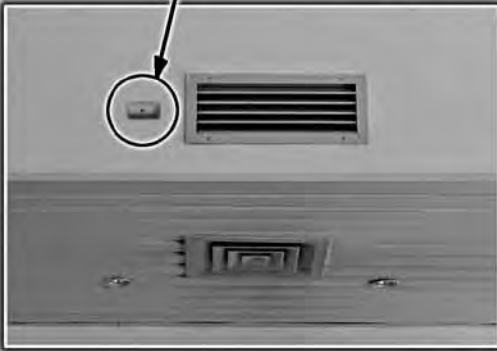
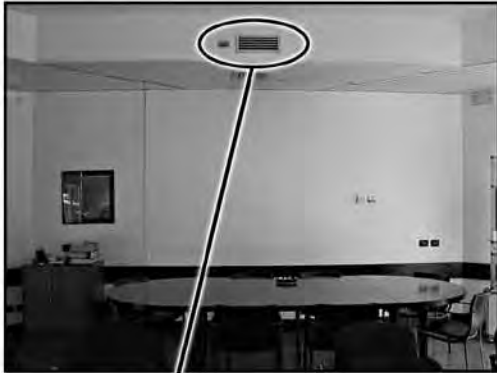
Figura "1"

Upevněte přijímač dle **obrázku „1“**.

1

- Umístěte šablonu a vrtejte (3 díry).

2

- Vložte kabel přijímače do středového otvoru a upevněte přijímač.

3

- Připojte koncovku na přijímači ke koncovce na kabelu, který vychází z desky.

Στερεώστε το δέκτη όπως φαίνεται στο **Σχήμα "1"**.

1

- Τοποθετήστε το διάτρητο πρότυπο και διανοίξτε (3 οπές).

2

- Εισαγάγετε το καλώδιο του δέκτη στην κεντρική οπή και στερεώστε το δέκτη.

3

- Συνδέστε τον ακροδέκτη του δέκτη στον ακροδέκτη του καλωδίου που προέρχεται από την πλακέτα.

VRTACÍ ŠABLONA

- Vrtajte dle šablony ze strany 64.

ΔΙΑΤΡΗΤΟ ΠΡΟΤΥΠΟ

- Κόψτε το διάτρητο πρότυπο από τη σελίδα 64.

МОНТАЖ ПРИЁМНИКА (версии для встроенного узла)

— АКСЕССУАРЫ —
Код 9066337

ALICININ MONTAJI (tümleşik grup için olan modeller)

— AKSESUAR —
KOD 9066337

MONTAŻ ODBIORNIKA (wersje dla urządzenia wbudowanego)

— WYPOSAŻENIE DODATKOWE —
KOD 9066337

MONTAGEM DO RECETOR (versões para montagem incorporada)

— ACESSÓRIO —
CÓDIGO 9066337

Закрепите приёмник, как показано на рис. 1.

Aliciyi Şekil "1"de gösterildiği gibi bağlayın.

Zamocować odbiornik tak, jak pokazano na Rysunku „1”.

Fixe o recetor como mostrado na Figura "1".

1

- Расположите шаблон и просверлите 3 отверстия.

1

- Mastarı yerleştirin ve delikleri açın (3 delik).

1

- Ustawić przyrząd obróbkowy i nawiercić 3 otwory.

1

- Posicione o aparelho e perfure (3 orifícios).

2

- Вставьте кабель приёмника в центральное отверстие и закрепите приёмник.

2

- Alici kablosunu ortadaki deliğin içinden geçirin ve aliciyi bağlayın.

2

- Wsunąć kabel odbiornika do otworu i zamocować odbiornik.

2

- Introduza o cabo do recetor no orifício central e fixe o recetor.

3

- Подключите клемму на приёмнике к клемме на кабеле, исходящем из платы.

3

- Alicinin üzerindeki terminali karttan gelen kablunun üzerindeki terminale bağlayın.

3

- Podłączyć zacisk znajdujący się w odbiorniku do zacisku kabla wychodzącego z płyty.

3

- Ligue o terminal no cabo do recetor ao terminal no cabo que sai da placa.

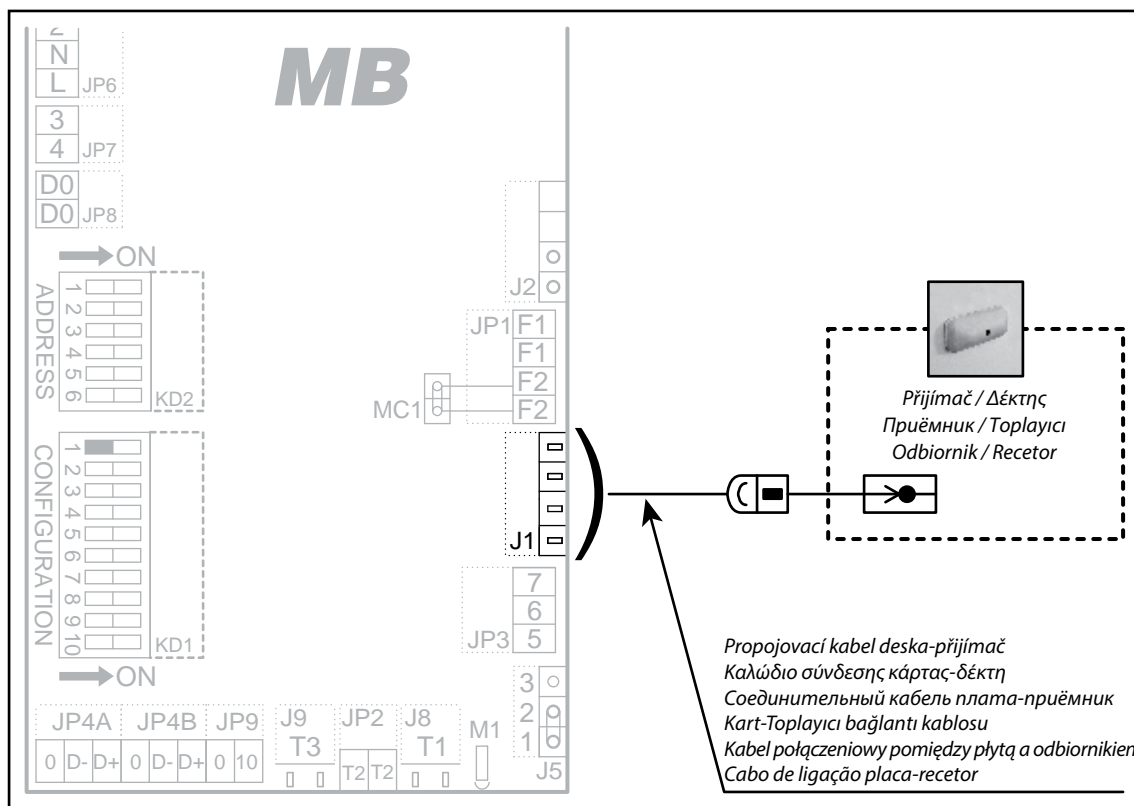

ШАБЛОН ДЛЯ СВЕРЛЕНИЯ ОТВЕРСТИЙ

- Вырежьте шаблон (см. стр. 64).

DELME MASTARI

- Sayfa 64'teki mastarı kesin.

NAWIERCANIE OTWORU MONTAŻOWEGO

- Wyciąć otwór ze strony 64.

APARELHO DE PERFURAÇÃO

- Corte o aparelho da página 64.

BATERIE**ΜΠΑΤΑΡΙΕΣ**

Před jakoukoli činností s dálkovým ovládáním vložte dodané baterie.

Προτού εκτελέσετε οποιαδήποτε ενέργεια με το τηλεχειριστήριο, τοποθετήστε τις παρεχόμενες μπαταρίες.

Je nutné použít 1,5voltové baterie typu AAA.

Πρέπει να χρησιμοποιούνται μπαταρίες τύπου AAA 1,5 Volt.

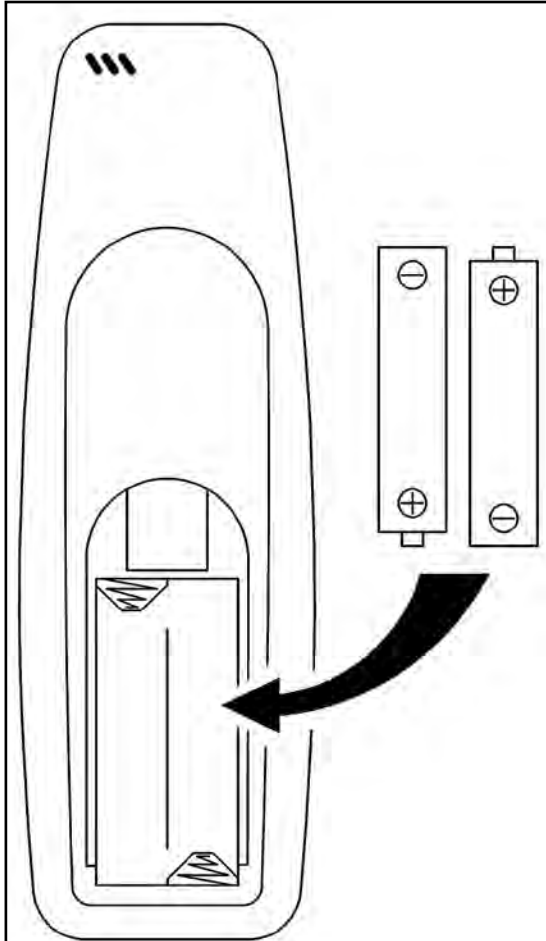

**BATERIE LIKVIDUJTE SPRÁVNĚ
ZA VYUŽITÍ PŘÍSLUŠNÝCH
KONTEJNERŮ.**

**ΑΠΟΡΡΙΠΤΕΤΕ ΣΩΣΤΑ
ΤΙΣ ΜΠΑΤΑΡΙΕΣ
ΧΡΗΣΙΜΟΠΟΙΩΝΤΑΣ ΤΑ ΣΩΣΤΑ
ΔΟΧΕΙΑ ΑΠΟΡΡΙΜΜΑΤΩΝ.**

**АККУМУЛЯТОРНЫЕ
БАТАРЕИ**
PİLLER
BATERIE
PILHAS

Перед выполнением каких-либо работ с использованием блока дистанционного управления вставьте входящие в комплект поставки аккумуляторные батареи.

Необходимо использовать аккумуляторные батареи типа AAA на 1,5 В.

Uzaktan kumanda ile herhangi bir işlem gerçekleştirilmeden önce, ürünle birlikte verilen pilleri takın.

AAA Tip 1,5 Volt pil kullanılmalıdır.

Przed rozpoczęciem jakiegokolwiek czynności z wykorzystaniem zdalnego sterowania należy włożyć dołączone baterie.

Konieczne jest zastosowanie baterii typu AAA 1,5 wolt.

Antes de efetuar quaisquer operações com o controlo remoto, introduza as pilhas fornecidas.

Pilhas de 1,5 volts do tipo AAA devem ser utilizadas.

УТИЛИЗИРУЙТЕ АККУМУЛЯТОРНЫЕ БАТАРЕИ НАДЛЕЖАЩИМ ОБРАЗОМ С ПОМОЩЬЮ СООТВЕТСТВУЮЩИХ КОНТЕЙНЕРОВ ДЛЯ ОТХОДОВ.

PİLLERİ UYGUN ÇÖP KONTAYNERLERİ KULLANILARAK BERTARAF EDİN.

UTYLIZOWAĆ BATERIE WE WŁAŚCIWY SPOSÓB Z WYKORZYSTANIEM STOSOWNYCH POJEMNIKÓW NA ODPADY.

ELIMINAÇÃO DAS PILHAS DE FORMA ADEQUADA, UTILIZANDO OS RECIPIENTES DE RESÍDUOS ADEQUADOS.

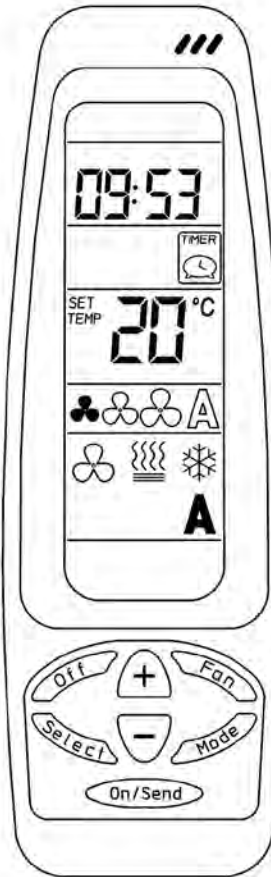

Toto dálkové ovládání používá infračervené paprsky. To znamená, že aby se odeslal řídicí signál do zařízení, musí být dálkové ovládání namířeno na přijímač na předním panelu konvektorové jednotky.

Αυτό το τηλεχειριστήριο χρησιμοποιεί υπέρυθρες ακτίνες. Αυτό σημαίνει ότι για να στείλει τα σήματα ελέγχου στη συσκευή, το τηλεχειριστήριο πρέπει να είναι στραμμένο προς το δέκτη που βρίσκεται στον μπροστινό πίνακα του στοιχείου ανεμιστήρα.

ОБЩИЕ ЗАМЕЧАНИЯ	GENEL TESLİMAT	UWAGI OGÓLNE	INFORMAÇÕES GERAIS NOTAS
<p><i>В этом блоке дистанционного управления используется инфракрасное излучение. Это означает, что для отправки управляющих сигналов на устройство блок дистанционного управления должен быть направлен на приёмник, размещённый на передней панели вентиляторного доводчика.</i></p>	<p><i>Bu uzaktan kumanda kızılötesi ışınlardan faydalanır. Bu, kontrol sinyallerini cihaza göndermek için, uzaktan kumandanın fan coil'in ön panelinde bulunan alıcıya doğru tutulması gerektiği anlamına gelir.</i></p>	<p><i>Niniejsza funkcja zdalnego sterowania wykorzystuje działanie promieni podczerwonych. Oznacza to, że aby wysłać sygnał kontrolny do urządzenia, funkcja zdalnego sterowania musi być skierowana na odbiornik umieszczony w przednim panelu klimakonwektora.</i></p>	<p><i>Este controlo remoto utiliza raios infravermelhos. Isto significa que, para enviar ossinais de controlo para o aparelho, o controlo remoto deve ser apontado ao recetor localizado no painel frontal do ventiloconvetor.</i></p>

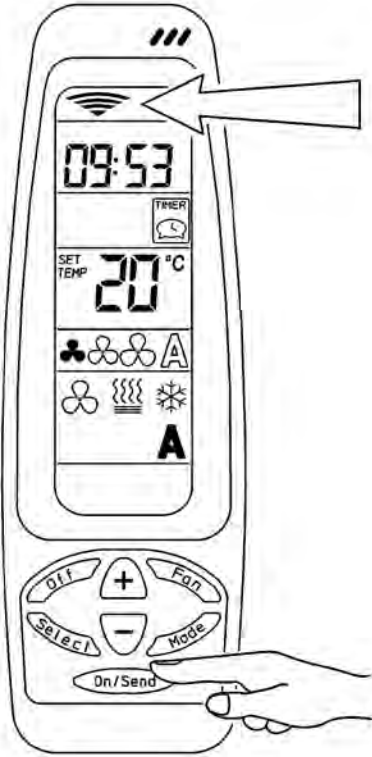

Kdykoli je nutné upravit provozní parametr konvektorové jednotky, je třeba jednotce zaslat instrukci stiskem tlačítka „ON/SEND“.

Όποτε απαιτείται τροποποίηση της παραμέτρου λειτουργίας του στοιχείου ανεμιστήρα, οι οδηγίες θα πρέπει να αποστέλλονται στη μονάδα πατώντας το πλήκτρο ON/SEND.



Pokud chcete zařizení vypnout, pak stačí stisknout tlačítko „OFF“.

Για να απενεργοποιήσετε τη συσκευή, από την άλλη πλευρά, απλώς πιέστε το πλήκτρο "OFF".

Если необходимо изменить рабочие параметры вентиляторного доводчика, следует отправить инструкции на блок, нажав на кнопку «ON/SEND» (ВКЛ./ОТПР.).

Fan coil çalışma parametresinin değiştirilmesi gerektiğinde, "AÇIK/GÖNDER" düğmesine basılarak komutlar birime gönderilmektedir.

W razie wystąpienia konieczności zmiany parametrów klimakonwektora, należy przesłać stosowne instrukcje do jednostki poprzez wciśnięcie przycisku WŁ/WYŚLIJ.

Sempre que o parâmetro de funcionamento do ventiloincubador deve ser modificado, as instruções devem ser enviadas para a unidade pressionando o botão "ON/SEND" (Ligar/Enviar).

Чтобы выключить устройство, наоборот, просто нажмите на кнопку «OFF» (ВЫКЛ.).

Cihazı kapatmak için, diğer taraftaki, sadece "KAPATMA" düğmesine basın.

Aby odłączyć urządzenie od zasilania, wystarczy wcisnąć przycisk „OFF”.

Para desligar o aparelho, por outro lado, basta premir o botão "OFF".

NASTAVENÍ HODIN

Nastavení hodin na dálkovém ovládacím nebo jiném zařízení.

ΡΥΘΜΙΣΗ ΤΟΥ ΡΟΛΟΓΙΟΥ

Ρύθμιση του ρολογιού στο τηλεχειριστήριο ή/και στη συσκευή.

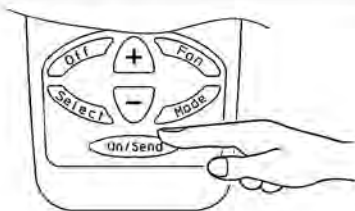
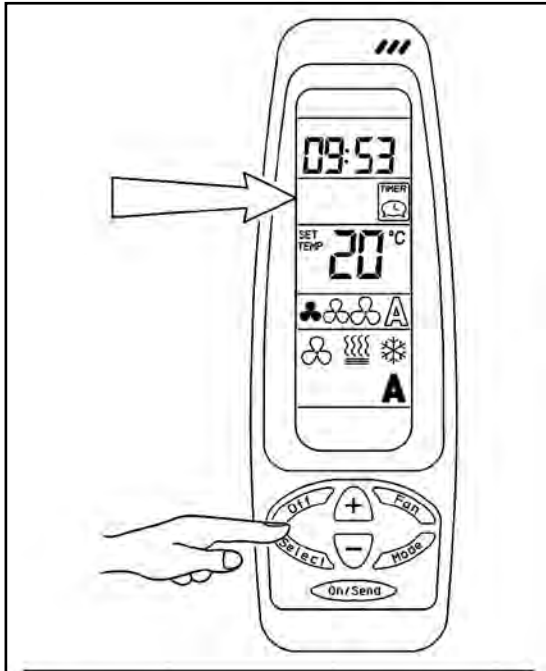

1 - Výběr provozního režimu

- Po stisku tlačítka SELECT začne blikat zpráva CLOCK SET (nastavení hodin).
- Po stisku tlačítka (+) nebo (-) začnou blikat hodiny. Pomocí tlačítek (+) a (-) nastavte aktuální hodiny.
- Znovu stiskněte tlačítko SELECT, začnou blikat minuty. Pomocí tlačítek (+) a (-) nastavte aktuální minuty.
- Stiskem tlačítka ON/SEND odešlete informaci, nebo stiskněte znovu tlačítko SELECT a proces ukončete.

2 - Přenos provozního režimu

- Informaci do zařízení odešlete stiskem tlačítka ON/SEND.

1 - Επιλογή προγράμματος λειτουργίας

- Πιέστε το πλήκτρο SELECT: η ένδειξη CLOCK SET θα αρχίσει να αναβοσβήνει.
- Πιέστε το πλήκτρο (+) ή (-) και η ώρα θα αρχίσει να αναβοσβήνει. Πιέστε το πλήκτρο (+) ή (-) για να ορίσετε την τρέχουσα ώρα.
- Πιέστε το πλήκτρο SELECT ξανά και τα λεπτά θα αρχίσουν να αναβοσβήνουν. Πιέστε το πλήκτρο (+) ή (-) για να ορίσετε τα τρέχοντα λεπτά.
- Πιέστε το πλήκτρο ON/SEND για να στείλετε τις πληροφορίες ή εναλλακτικά πιέστε το πλήκτρο SELECT ξανά για να τερματίσετε τη διαδικασία.

2 - Μεταβίβαση του προγράμματος λειτουργίας

- Για να στείλετε τις πληροφορίες στη συσκευή, πιέστε το πλήκτρο ON/SEND.

НАСТРОЙКА ЧАСОВ	DIP AYARLAMA	NASTAWIANIE ZEGARA	DEFINIR O RELÓGIO
<p>Настройка часов на модуле дистанционного управления и (или) на устройстве.</p>	<p>Uzaktan kumandadaki ve/veya cihazdaki saati ayarlama.</p>	<p>Nastawianie zegara na zdalnym sterowaniu i/lub urzędzeniu.</p>	<p>Definir o relógio no controlo remoto e/u o aparelho.</p>
<p>1 - Выбор режима работы</p> <ul style="list-style-type: none"> - Нажмите на кнопку «SELECT» (ВЫБРАТЬ). Надпись CLOCK SET (НАСТРОЙКА ЧАСОВ) начнёт мигать. - Нажмите на кнопку «+» или «-», часы начнут мигать. Нажмите на кнопку «+» или «-», чтобы установить текущее время в часах. - Нажмите на кнопку «SELECT» (ВЫБРАТЬ) ещё раз. Минуты начнут мигать. Нажмите на кнопку «+» или «-», чтобы установить текущее время в минутах. - Нажмите на кнопку «ON/SEND» (ВКЛ./ОТПР.), чтобы отправить информацию, или нажмите на кнопку «SELECT» (ВЫБРАТЬ) ещё раз, чтобы выйти из режима настройки. 	<p>1 - Çalışma modunu seçme</p> <ul style="list-style-type: none"> - SEÇ düğmesine basın; CLOCK SET (Saat Ayarı) yanıp sönmeye başlayacaktır. - (+) veya (-) düğmesine basın, saat hanesi yanıp sönmeye başlayacaktır. (+) veya (-) düğmesi ile geçerli saati ayarlayın. - SEÇ düğmesine tekrar basın; dakika hanesi yanıp sönmeye başlayacaktır. (+) veya (-) düğmesi ile geçerli dakikayı ayarlayın. - AÇIK/GÖNDER düğmesine basarak bilgileri gönderin ya da alternatif olarak SEÇ düğmesine tekrar basarak prosedürden çıkın. 	<p>1 - Wybór trybu roboczego</p> <ul style="list-style-type: none"> - Wcisnąć przycisk SELECT; NASTAWIANIE ZEGARA będzie podświetlone. - Wcisnąć przycisk (+) lub (-); godziny będą migotały. Wcisnąć przycisk (+) lub (-) w celu ustawienia bieżących godzin. - Ponownie wcisnąć przycisk SELECT; minuty będą migotały. Wcisnąć przycisk (+) lub (-) w celu ustawienia bieżących minut. - Wcisnąć przycisk WŁ/WYŚLIJ, aby przesłać informacje lub ponownie wcisnąć przycisk SELECT, aby zakończyć procedurę. 	<p>1 - Seleccionar o modo de funcionamento</p> <ul style="list-style-type: none"> - Prima o botão SELECT (Selecionar); DEF. RELÓGIO fica intermitente. - Prima o botão (+) ou (-), as horas ficam intermitentes. Utilize o botão (+) ou (-) para definir a hora atual. - Prima o botão SELECT (Selecionar) novamente; os minutos ficam intermitentes. Utilize o botão (+) ou (-) para definir os minutos atuais. - Prima o botão ON/SEND (Ligar/Enviar) Para enviar as informações ou, em alternativa, prima o botão SELECT (Selecionar) novamente para sair do procedimento.
<p>2 - Передача режима работы</p> <ul style="list-style-type: none"> - Чтобы отправить информацию на устройство, нажмите на кнопку «ON/SEND» (ВКЛ./ОТПР.). 	<p>2 - Çalışma modunu seçme</p> <ul style="list-style-type: none"> - Bilgileri cihaza göndermek için, AÇIK/GÖNDER düğmesine basın. 	<p>2 - Przenoszenie trybu roboczego</p> <ul style="list-style-type: none"> - Aby przesłać informacje do urządzenia, należy wcisnąć przycisk WŁ/WYŚLIJ. 	<p>2 - Transferência de o modo de funcionamento</p> <ul style="list-style-type: none"> - Para enviar as informações para o aparelho, prima o botão ON/SEND (Ligar/Enviar).

UČENÍ NASTAVENÉ HODNOTY

ΡΥΘΜΙΣΗ ΤΟΥ ΣΗΜΕΙΟΥ ΡΥΘΜΙΣΗΣ

Stiskem tlačítka (+) nebo (-) zvýšíte nebo snížíte hodnotu požadované teploty.
Po nastavení požadované hodnoty odešlete informaci stiskem tlačítka ON/SEND konvektorové jednotce.

Πατήστε το πλήκτρο (+) ή (-) για να αυξήσετε ή να μειώσετε την επιθυμητή τιμή θερμοκρασίας. Αφού επιλέξετε την επιθυμητή τιμή, πιάστε το πλήκτρο ON/SEND για να στείλετε τις πληροφορίες στη μονάδα στοιχείου ανεμιστήρα.

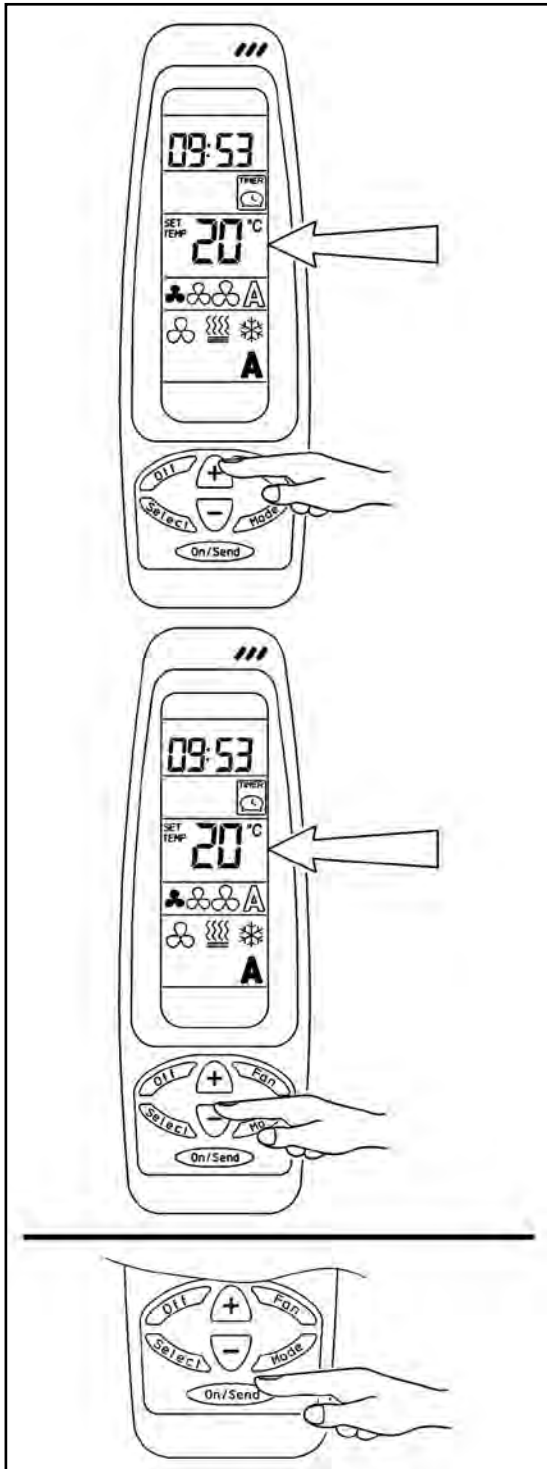

1 - Výběr provozního režimu

- Mačkaním tlačítek (+) nebo (-) upravíte požadovaný teplotní bod.

2 - Přenos provozního režimu

- Informaci do zařízení odešlete stiskem tlačítka ON/SEND.

1 - Επιλογή προγράμματος λειτουργίας

- Πατήστε το πλήκτρο (+) ή (-) για να αλλάξετε το σημείο ρύθμισης θερμοκρασίας.

2 - Μεταβίβαση του προγράμματος λειτουργίας

- Για να στείλετε τις πληροφορίες στη συσκευή πιάστε το πλήκτρο ON/SEND.

НАСТРОЙКА УСТАВКИ	DIP NOKTASINI AYARLAMA	NASTAWIANIE WARTOŚCI ZADANEJ	DEFINIR O PONTO DE REGULAÇÃO
<p>Нажмите на кнопку «+» или «-», чтобы увеличить или уменьшить требуемое значение температуры. После выбора необходимого значения нажмите на кнопку «ON/SEND» (ВКЛ./ОТПР.), чтобы отправить информацию на блок вентиляторного доводчика.</p>	<p>(+) veya (-) düğmesine basarak istenen sıcaklık değerini artırın veya azaltın. İstlenen değer ayarlandığında, bilgileri fan coil birimine göndermek için AÇIK/GÖNDER düğmesine basın.</p>	<p>Wcisnąć przycisk (+) lub (-), aby zmniejszyć lub zwiększyć wartość żądaną temperatury. Po wybraniu żądanej wartości wcisnąć przycisk WŁ/WYŚLIJ w celu przesłania informacji do klimakonwektora.</p>	<p>Prima o botão (+) ou (-) para aumentar ou diminuir o valor da temperatura pretendido. Assim que tiver sido selecionado o valor pretendido, prima o botão ON/SEND (Ligar/Enviar) para enviar as informações para o ventiloinvector.</p>
<p>1 - Выбор режима работы</p> <p>- Нажмите на кнопку «+» или «-», чтобы изменить необходимую уставку температуры.</p> <p>2 - Передача режима работы</p> <p>- Чтобы отправить информацию на устройство, нажмите на кнопку «ON/SEND» (ВКЛ./ОТПР.).</p>	<p>1 - Çalışma modunu seçme</p> <p>- (+) veya (-) düğmesine basarak istenen sıcaklık ayar noktasını değiştirin.</p> <p>2 - Çalışma modunu seçme</p> <p>- Bilgileri cihaza göndermek için AÇIK/GÖNDER düğmesine basın.</p>	<p>1 - Wybór trybu roboczego</p> <p>- Wcisnąć przycisk (+) lub (-) w celu dokonania zmiany żądanej wartości zadanej temperatury.</p> <p>2 - Przenoszenie trybu roboczego</p> <p>- Aby przelać informacje do urządzenia, wcisnąć przycisk WŁ/WYŚLIJ.</p>	<p>1 - Selecionar o modo de funcionamento</p> <p>- Prima o botão (+) ou (-) para modificar o ponto de regulação da temperatura pretendido.</p> <p>2 - Transferência de o modo de funcionamento</p> <p>- Para enviar as informações para o aparelho prima o botão ON/SEND (Ligar/Enviar).</p>

**NASTAVENÍ REŽIMU
VENTILÁTORU**

Stiskem tlačítka FAN vyberte požadovanou rychlost provozu ventilátoru: nízká, střední, vysoká nebo automatická. Po výběru požadované rychlosti odešlete data zařízením stiskem tlačítka ON/SEND.

Πιέστε το πλήκτρο FAN για να επιλέξετε την επιθυμητή ταχύτητα λειτουργίας ανεμιστήρα: χαμηλή, μεσαία, υψηλή ή αυτόματη. Αφού επιλέξετε την επιθυμητή ταχύτητα, στείλτε τα δεδομένα στη συσκευή χρησιμοποιώντας το πλήκτρο ON/SEND.

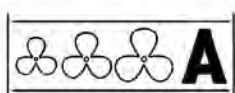
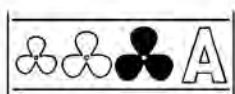
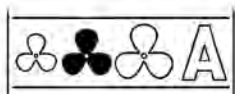
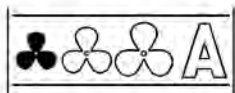
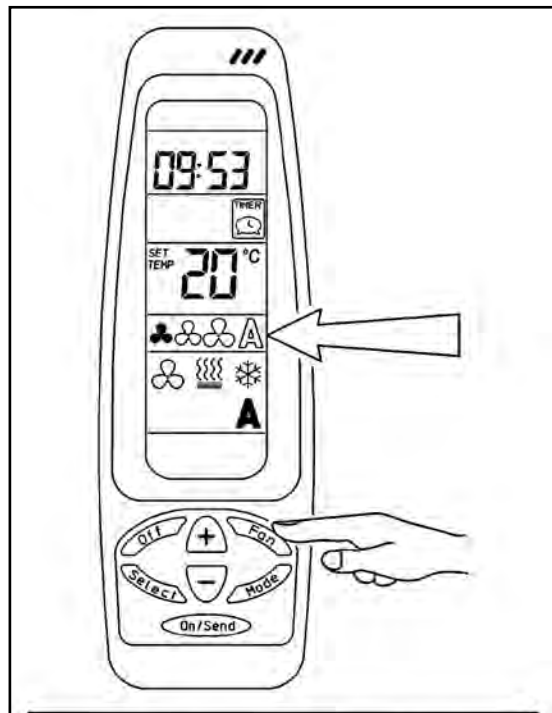

1 - Výběr provozního režimu

- Nízká rychlost
- Střední rychlost
- Vysoká rychlost
- Automatická funkce

1 - Επιλογή προγράμματος λειτουργίας

- Χαμηλή ταχύτητα
- Μεσαία ταχύτητα
- Υψηλή ταχύτητα
- Αυτόματη λειτουργία

2 - Přenos provozního režimu

- Informaci do zařízení odešlete stiskem tlačítka ON/SEND.

2 - Μεταβίβαση του προγράμματος λειτουργίας

- Για να στείλετε τις πληροφορίες στη συσκευή, πιέστε το πλήκτρο ON/SEND.

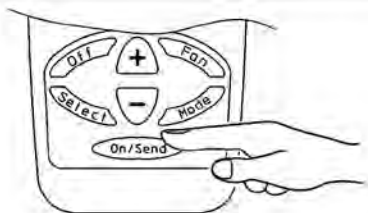

УСТАНОВКА
**РЕЖИМА РАБОТЫ
ВЕНТИЛЯТОРА**
**DIP
MODUNU AYARLAMA**
**NASTAWIANIE TRYBU
PRACY WENTYLATORA**
**DEFINIR O MODO DO
VENTILADOR**

Нажмите на кнопку «FAN» (ВЕНТ.), чтобы выбрать необходимую рабочую скорость вентилятора: малую, среднюю, высокую или автоматический выбор. После выбора необходимой скорости отправьте данные на устройство, нажав на кнопку «ON/SEND» (ВКЛ./ОТПР.).

FAN düğmesine basarak istenen fan çalışma hızını seçin: düşük, orta, yüksek veya Otomatik. İstlenen hız seçildiğinde, AÇIK/GÖNDER göndermek için cihaza gönderin.

Wcisnąć przycisk FAN w celu dokonania wyboru żądanej prędkości roboczej: niskiej, średniej, wysokiej lub automatycznej. Po wybraniu żądanej prędkości należy przestać dane do urządzenia, wciskając przycisk WŁ/WYŚLIJ.

Prima o botão FAN (Ventilador) para seleccionar a velocidade de funcionamento pretendida para o ventilador: baixa, média, alta ou Automática. Assim que tiver sido seleccionada a velocidade pretendida, envie os dados para o aparelho utilizando o botão ON/SEND (Ligar/Enviar)

1 - Выбор режима работы

- Низкая скорость

- Средняя скорость

- Высокая скорость

- Автоматическая функция

1 - Çalışma modunu seçme

- Düşük hız

- Orta hız

- Yüksek hız

- Otomatik fonksiyonu

1 - Wybór trybu roboczego

- Niskie obroty wentylatora

- Średnia prędkość

- Wysoka prędkość

- Funkcja automatyczna

1 - Selecionar o modo de funcionamento

- Baixa velocidade

- Velocidade média

- Alta velocidade

- Função automática

2 - Передача режима работы

- Чтобы отправить информацию на устройство, нажмите на кнопку «ON/SEND» (ВКЛ./ОТПР.).

2 - Çalışma modunu seçme

- Bilgileri cihaza göndermek için, AÇIK/GÖNDER düğmesine basın.

2 - Przenoszenie trybu roboczego

- Aby przestać informacje do urządzenia, należy wcisnąć przycisk WŁ/WYŚLIJ.

2 - Transferência de o modo de funcionamento

- Para enviar as informações para o aparelho, prima o botão ON/SEND (Ligar/Enviar).

ΠΡΟΒΟΖΝÍ ΡΕΖÍΜΥ

ΠΡΟΓΡΑΜΜΑΤΑ ΛΕΙΤΟΥΡΓΙΑΣ

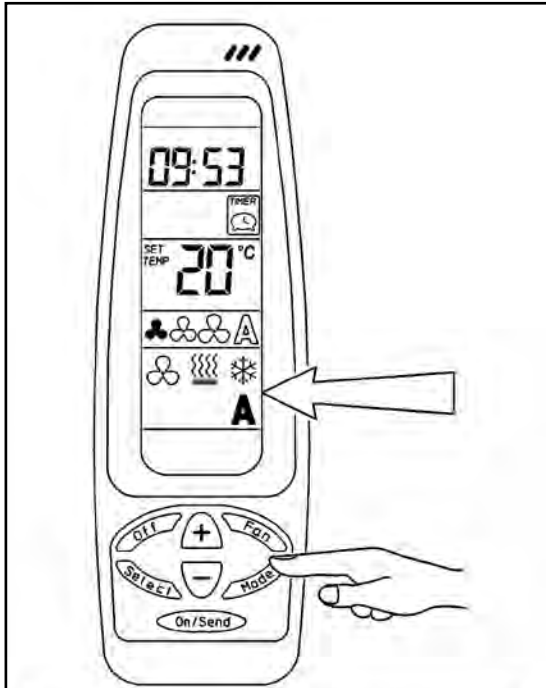

Stiskněte tlačítko **MODE** a vyberte požadovaný provozní režim:

- Ventilátor
- Topení
- Chlazení
- Automatický (po nastavení požadované teploty bude zařízení automaticky vybírat režim topení nebo chlazení na základě naměřené okolní teploty. Funkci lze použít na 4trubkových jednotkách, které mají vždy k dispozici horkou i studenou kapalinu.)

Πατήστε το πλήκτρο **MODE**, για να επιλέξετε την επιθυμητή κατάσταση λειτουργίας:

- Ανεμιστήρας
- Θέρμανση
- Ψύξη
- Αυτόματο (αφού ρυθμιστεί η επιθυμητή θερμοκρασία η συσκευή επιλέγει αυτόματα το πρόγραμμα λειτουργίας θέρμανσης ή ψύξης βάσει της θερμοκρασίας περιβάλλοντος που έχει μετρηθεί. Αυτή η λειτουργία μπορεί να χρησιμοποιηθεί σε μονάδες 4 σωλήνων με πάντα διαθέσιμα θερμά και ψυχρά υγρά).

1 - Výběr provozního režimu

- Ventilátor
- Topení
- Chlazení
- Automatický

1 - Επιλογή προγράμματος λειτουργίας

- Ανεμιστήρας
- Θέρμανση
- Ψύξη
- Αυτόμ.

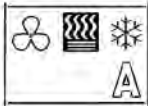

2 - Přenos provozního režimu

- Informaci do zařízení odešlete stiskem stiskněte tlačítko **ON/SEND**.

2 - Μεταβίβαση του προγράμματος λειτουργίας

- Για να στείλετε τις πληροφορίες στη συσκευή, πιάστε το πλήκτρο **ON/SEND**.

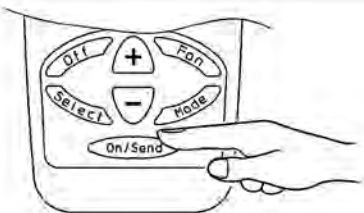

РЕЖИМЫ РАБОТЫ	ELEKTRİK MODLARI	TRYB ROBOCZY	MODOS DE FUNCIONAMENTO
<p>Нажмите на кнопку «MODE» (РЕЖИМ), чтобы выбрать требуемый режим работы.</p> <ul style="list-style-type: none"> - Вентилятор - Нагрев - Охлаждение - Автоматический режим (после установки необходимой температуры устройство автоматически выбирает режим охлаждения или нагрева на основе измеренной температуры окружающей среды. Эта функция может использоваться на 4-трубных установках с всегда доступными горячими и холодными жидкостями). 	<p>MOD düğmesine basarak veya ZAMANLAYICI AÇIK (etkin) çalışma modunu seçin:</p> <ul style="list-style-type: none"> - Fan - Isıtma - Soğutma - Otomatik (istenen sıcaklık ayarlandığında, cihaz ölçülen ortam sıcaklığına göre otomatik olarak ısıtma veya soğutma modunu seçer. Bu fonksiyon, her zaman sıcak ve soğuk sıvıların bulunduğu 4 borulu ünitelerde kullanılabilir). 	<p>Wcisnąć przycisk SELECT, aby dokonać wyboru trybu roboczego:</p> <ul style="list-style-type: none"> - Wentylator - Grzanie - Wydajność - Funkcja automatyczna (po nastawieniu żądanej temperatury urządzenie automatycznie dokonuje wyboru trybu grzania lub chłodzenia zależnie od zmierzonej wartości temperatury otoczenia. Funkcja ta może być zawsze wykorzystywana w jednostkach z 4 rurami z płynami gorącymi i zimnymi). 	<p>Prima o botão MODE (Modo), para seleccionar o modo de funcionamento pretendido:</p> <ul style="list-style-type: none"> - ventilador - Aquecimento - Refrigeração - Automático (assim que a temperatura pretendida tiver sido definida, o aparelho seleciona automaticamente o modo de aquecimento ou refrigeração com base na temperatura ambiente medida. Esta função pode ser utilizada em unidades de 4 tubos com fluidos quentes e frios sempre disponíveis).
<p>1 - Выбор режима работы</p> <ul style="list-style-type: none"> - Вентилятор - Нагрев - Охлаждение - Автоматич. 	<p>1 - Çalışma modunu seçme</p> <ul style="list-style-type: none"> - Fan - Isıtma - Soğutma - Otomatik 	<p>1 - Wybór trybu roboczego</p> <ul style="list-style-type: none"> - Wentylator - Grzanie - Wydajność - Automatyczne 	<p>1 - Selecionar o modo de funcionamento</p> <ul style="list-style-type: none"> - ventilador - Aquecimento - Refrigeração - Automático
<p>2 - Передача режима работы</p> <ul style="list-style-type: none"> - Чтобы отправить информацию на устройство, нажмите на кнопку «ON/SEND» (ВКЛ./ОТПР.). 	<p>2 - Çalışma modunu seçme</p> <ul style="list-style-type: none"> - Bilgileri cihaza göndermek için, AÇIK/GÖNDER düğmesine basın. 	<p>2 - Przenoszenie trybu roboczego</p> <ul style="list-style-type: none"> - Aby przesłać informacje do urządzenia, należy wcisnąć przycisk WŁ/WYŚLIJ. 	<p>2 - Transferência de o modo de funcionamento</p> <ul style="list-style-type: none"> - Para enviar as informações para o aparelho, prima o botão ON/SEND (Ligar/Enviar).

ČASOVAČ

ΧΡΟΝΟΜΕΤΡΟ

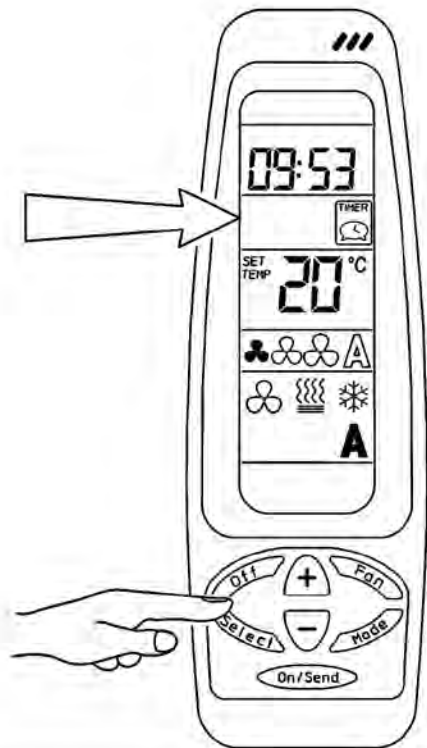

ΔΥΛΕΖΙΤΈ:

Pokud není stisknuto žádné tlačítko déle než 10 sekund, ukončí se proces nastavení dálkového ovladače, který se vrátí do pohotovostního režimu.

1 - Výběr provozního režimu

Nastavení času spuštění:

- Dvakrát stiskněte tlačítko SELECT. Na displeji zabliká zpráva PROGRAM & START.

- Po stisku tlačítka (+) nebo (-) začnou blikat hodiny. Hodiny nastavíte pomocí tlačítek (+) a (-).

- Po stisku tlačítka SELECT začnou blikat minuty. Minuty nastavíte pomocí tlačítek (+) a (-).

ΣΗΜΑΝΤΙΚΟ:

Αν δεν πατήσετε κανένα πλήκτρο για περισσότερο από 10 δευτερόλεπτα, η διαδικασία ρύθμισης του τηλεχειριστηρίου τερματίζεται και το τηλεχειριστήριο επιστρέφει σε κατάσταση αναμονής.

1 - Επιλογή προγράμματος λειτουργίας

Ρύθμιση του χρόνου έναρξης (START):

- Πατήστε δύο φορές το πλήκτρο SELECT. Το μήνυμα PROGRAM & START (Έναρξη προγράμματος) θα αρχίσει να αναβοσβήνει στην οθόνη.

- Πατήστε το πλήκτρο (+) ή (-) και η ώρα θα αρχίσει να αναβοσβήνει. Για να ρυθμίσετε την ώρα χρησιμοποιήστε τα πλήκτρα (+) ή (-).

- Πιέστε το πλήκτρο SELECT. και τα λεπτά θα αρχίσουν να αναβοσβήνουν. Για να ρυθμίσετε τα λεπτά, χρησιμοποιήστε τα πλήκτρα (+) ή (-).

ТАЙМЕР	ZAMANLAYICI	PROGRAMATOR CZASOWY	TEMPORIZADOR
<p>ВАЖНОЕ ЗАМЕЧАНИЕ. Если в течение 10 секунд не будет нажата ни одна кнопка, модуль дистанционного управления выйдет из процедуры настройки и вернётся в режим ожидания.</p> <p>1 - Выбор режима работы</p> <p><u>Настройка времени START (пуска)</u></p> <ul style="list-style-type: none"> - Нажмите кнопку «SELECT» два раза. На дисплее начнёт мигать сообщение PROGRAM & START (ПРОГРАММИРОВАНИЕ И ПУСК). - Нажмите на кнопку «+» или «-». Часы начнут мигать. Для установки часов используйте кнопки «+» или «-». - Нажмите на кнопку «SELECT» (ВЫБРАТЬ). Минуты начнут мигать. Для установки минут используйте кнопки «+» или «-». 	<p>ÖNEMLİ: 10 saniyeden uzun süre hiçbir düğmeye basılmazsa, uzaktan kumanda ayar prosedüründen çıkar ve bekleme durumuna döner.</p> <p>1 - Çalışma modunu seçme</p> <p><u>BAŞLATMA zamanını ayarlama:</u></p> <ul style="list-style-type: none"> - CLOC moduna geçmek SEC düğmesine basın. Ekranda PROGRAM & START (Programla ve Başlat) mesajı yanıp sönecektir. - (+) veya (-) düğmesine basın; saat hanesi yanıp sönmeye başlayacaktır. Saati ayarlamak için: (+) ve (-) düğmelerini kullanın. - SEC düğmesine basın; dakika hanesi yanıp sönmeye başlayacaktır. Dakikayı ayarlamak için: (+) ve (-) düğmelerini kullanın. 	<p>WAŻNE: jeśli żaden z przycisków nie zostanie wciśnięty przez ponad 10 sekund, wówczas funkcja zdalnego sterowania kończy procedurę nastawiania i powraca do statusu gotowości.</p> <p>1 - Wybór trybu roboczego</p> <p><u>Nastawianie czasu ROZPOCZĘCIA:</u></p> <ul style="list-style-type: none"> - Wcisnąć dwukrotnie przycisk SELECT. Komunikat PROGRAM & START pojawi się na wyświetlaczu. - Wcisnąć przycisk (+) lub (-); godziny będą migotały. Aby ustawić godziny, należy wcisnąć jednocześnie przycisk „+” i „-”. - Wcisnąć przycisk SELECT; minuty będą migotały. W celu ustawienia bieżących minut należy wcisnąć jednocześnie przycisk „+” i „-”. 	<p>IMPORTANTE: se não for premido nenhum botão durante mais 10 segundos, o controlo remoto sai do procedimento de definição e regressa ao estado de espera.</p> <p>1 - Seleccionar o modo de funcionamento</p> <p><u>Definir a hora de INÍCIO:</u></p> <ul style="list-style-type: none"> - Prima o botão SELECT (SELECIONAR) duas vezes. A mensagem PROGRAM & START (Programação e Início) fica intermitente no visor. - Prima o botão (+) ou (-); as horas ficam intermitentes. Para definir as horas, utilize os botões (+) ou (-). - Prima o botão SELECT (Seleccionar); os minutos ficam intermitentes. Para definir os minutos, utilize os botões (+) ou (-).

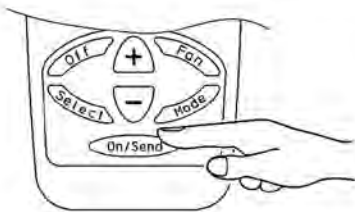
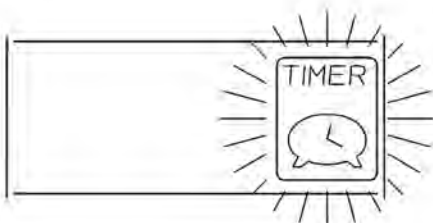
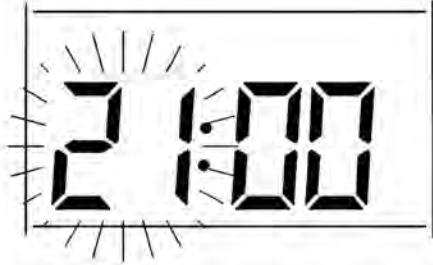

Nastavení času zastavení:

- Stiskněte tlačítko SELECT. Na displeji **bude blikat zpráva PROGRAM & STOP**.
- Po stisku tlačítka (+) nebo (-) začnou blikat hodiny. Hodiny nastavíte pomocí tlačítek (+) a (-).
- Po stisku tlačítka SELECT začnou blikat minuty. Minuty nastavíte pomocí tlačítek (+) a (-).
- Po stisku tlačítka SELECT začne blikat symbol ČASOVAČE. Nastavení časovače bude dle předchozího nastavení. Při úpravě nastavení zapnutí nebo vypnutí ČASOVAČE budou blikat symboly přenosu. Pomocí tlačítek (+) a (-) vyberte zapnutí nebo vypnutí časovače.

TIMER OFF

Vypne časovač. Po odeslání informace do zařízení stiskem tlačítka ON/SEND dojde k vypnutí časovače.

TIMER ON

Zapne časovač. Po odeslání informace do zařízení stiskem tlačítka ON/SEND dojde k aktivaci funkce časovače na základě předem nastavených časů.

Po výběru funkce **TIMER ON** bude zařízení neustále opakovat stejný cyklus. Nastavený cyklus zastavíte výběrem možnosti **TIMER OFF**. Nastavený cyklus upravíte výběrem **TIMER ON**.

2 - Přenos provozního režimu

- Informaci do zařízení odešlete stiskem tlačítka ON/SEND.

Ρύθμιση του χρόνου διακοπής (STOP):

- Πιέστε το πλήκτρο SELECT. Το μήνυμα **PROGRAM & STOP (Διακοπή προγράμματος)** θα αρχίσει να αναβοσβήνει στην οθόνη.
- Πατήστε το πλήκτρο (+) ή (-) και η ώρα θα αρχίσει να αναβοσβήνει. Για να ρυθμίσετε την ώρα χρησιμοποιήστε τα πλήκτρα (+) ή (-).
- Πιέστε το πλήκτρο SELECT και τα λεπτά θα αρχίσουν να αναβοσβήνουν. Για να ρυθμίσετε τα λεπτά, χρησιμοποιήστε τα πλήκτρα (+) ή (-).
- Πιέστε το πλήκτρο SELECT και το σύμβολο **TIMER** (χρονόμετρο) θα αρχίσει να αναβοσβήνει. Οι ρυθμίσεις του **TIMER** θα είναι εκείνες που ορίστηκαν προηγουμένως. Σε κάθε τροποποίηση των ρυθμίσεων **TIMER ON** ή **OFF** τα σύμβολα μεταβίβασης θα αρχίσουν να αναβοσβήνουν. Πιέστε το πλήκτρο (+) ή (-) για να επιλέξετε **TIMER ON** ή **TIMER OFF**.

TIMER OFF

Το χρονόμετρο είναι απενεργοποιημένο. Η αποστολή πληροφοριών στη συσκευή πατώντας το πλήκτρο ON/SEND απενεργοποιεί τη λειτουργία **TIMER**.

TIMER ON

Το χρονόμετρο είναι ενεργοποιημένο. Η αποστολή πληροφοριών στη συσκευή πατώντας το πλήκτρο ON/SEND ενεργοποιεί τη λειτουργία **TIMER** σύμφωνα με την ώρα που ρυθμίστηκε προηγουμένως.

Αφού επιλεγεί η λειτουργία **TIMER ON**, η συσκευή θα επαναλαμβάνει πάντα τον ίδιο κύκλο. Για να διακόψετε τον κύκλο που έχει ρυθμιστεί, επιλέξτε **TIMER OFF**. Για να τροποποιήσετε τον κύκλο που έχει ρυθμιστεί, επιλέξτε **TIMER ON**.

2 - Μεταβίβαση του προγράμματος λειτουργίας

- Για να στείλετε τις πληροφορίες στη συσκευή, πιέστε το πλήκτρο ON/SEND.

Настройка времени STOP (остановки)

DURDURMA zamanını ayarlama:

Nastawianie czasu ZAKOŃCZENIA:

Definir a hora de PARAGEM:

- Нажмите на кнопку «SELECT» (ВЫБРАТЬ). На дисплее **начнёт мигать сообщение PROGRAM & START** (ПРОГРАММИРОВАНИЕ И ПУСК).

- Нажмите на кнопку «+» или «-». Часы начнут мигать. Для установки часов используйте кнопки «+» или «-».

- Нажмите на кнопку «SELECT» (ВЫБРАТЬ). Минуты начнут мигать. Для установки минут используйте кнопки «+» или «-».

- Нажмите на кнопку «SELECT» (ВЫБРАТЬ). Символ **TIMER (ТАЙМЕР)** начнёт мигать. Настройки таймера будут соответствовать установленным ранее. Если установка включения или выключения таймера изменяются, будут мигать символы передачи. Используйте кнопку «+» или «-», чтобы выбрать **TIMER ON** (таймер вкл.) или **TIMER OFF** (таймер выкл.).

TIMER OFF (ТАЙМЕР ВЫКЛ.)

Таймер выключен. При отправке информации на устройство после нажатия на кнопку «ON/SEND» (ВКЛ./ОТПР.) функция таймера **TIMER** отключается.

TIMER ON (ТАЙМЕР ВКЛ.)

Таймер включён. При отправке информации на устройство после нажатия на кнопку «ON/SEND» (ВКЛ./ОТПР.) функция таймера **TIMER** включается в соответствии с установленными ранее настройками времени.

После выбора функции **TIMER ON (ТАЙМЕР ВКЛ.)** устройство всегда будет повторять один и тот же цикл. Чтобы остановить настроенный цикл, выберите **TIMER OFF (ТАЙМЕР ВЫКЛ.)**. Чтобы изменить настроенный цикл, выберите **TIMER ON (ТАЙМЕР ВКЛ.)**.

2 - Передача режима работы

- Чтобы отправить информацию на устройство, нажмите на кнопку «ON/SEND» (ВКЛ./ОТПР.).

- SEÇ düğmesine basın. Ekranda **PROGRAM & STOP (Programla ve Durdur)** mesajı yanıp sönecektir.

- (+) veya (-) düğmesine basın; saat hanesi yanıp sönmeye başlayacaktır. Saati ayarlamak için: (+) ve (-) düğmelerini kullanın.

- SEÇ düğmesine basın; dakika hanesi yanıp sönmeye başlayacaktır. Dakikayı ayarlamak için: (+) ve (-) düğmelerini kullanın.

- SEÇ düğmesine basın, ZAMANLAYICI sembolü yanıp sönmeye başlayacaktır; ZAMANLAYICI ayarları önceden yapılan ayarlar şeklinde olacaktır. ZAMANLAYICI AÇIK veya KAPALI ayarı değiştirildiğinde, aktarma sembolleri yanıp sönecektir. (+) veya (-) düğmesi ile ZAMANLAYICI AÇIK veya ZAMANLAYICI KAPALI seçimini yapın.

ZAMANLAYICI KAPALI

ZAMANLAYICI kapalı; bilgilerin AÇIK/GÖNDER düğmesine basılarak cihaza gönderilmesiyle, ZAMANLAYICI fonksiyonu devre dışı bırakılır.

ZAMANLAYICI AÇIK

ZAMANLAYICI açık; bilgilerin AÇIK/GÖNDER düğmesine basılarak cihaza gönderilmesiyle, ZAMANLAYICI fonksiyonu önceden ayarlanan zamanlara göre etkinleştirilir.

ZAMANLAYICI AÇIK fonksiyonu seçildiğinde, cihaz daima aynı döngüyü tekrarlayacaktır. Ayarlanan döngüyü durdurmak için, ZAMANLAYICI KAPALI seçimini yapın. Ayarlanan döngüyü değiştirmek için, ZAMANLAYICI AÇIK seçimini yapın.

2 - Çalışma modunu seçme

- Bilgileri cihaza göndermek için, AÇIK/GÖNDER düğmesine basın.

- Wcisnąć przycisk SELECT. Komunikat **PROGRAM & STOP** pojawi się na wyświetlaczu.

- Wcisnąć przycisk (+) lub (-); godziny będą migotały. Aby ustawić godziny, należy wcisnąć jednocześnie przycisk „+” i „-”.

- Wcisnąć przycisk SELECT; minuty będą migotały. W celu ustawienia bieżących minut należy wcisnąć jednocześnie przycisk „+” i „-”.

- Wcisnąć przycisk SELECT; symbol CZASOMIERZA będzie migotał. Pierwotne ustawienia CZASOMIERZA zostaną nastawione ponownie. Za każdym razem gdy ustawienie CZASOMIERZA WŁ LUB WYŁ będą modyfikowane, zostaną podświetlone stosowne symbole. Za pomocą przycisków (+) lub (-) dokonać wyboru funkcji CZASOMIERZA WŁ lub WYŁ.

CZASOMIERZ WYŁ

CZASOMIERZ jest wyłączony. Przesyłanie informacji do urządzenia po wciśnięciu przycisku WŁ/WYSŁIJ powoduje wyłączenie funkcji CZASOMIERZA.

CZASOMIERZ WŁ

CZASOMIERZ jest włączony. Wysyłanie informacji do urządzenia po wciśnięciu przycisku WŁ/WYSŁIJ włącza funkcje CZASOMIERZA zależnie od wartości nastawionych wcześniej.

Po wybraniu funkcji CZASOMIERZ WŁ urządzenie rozpocznie powtarzanie tego samego cyklu. Aby zatrzymać działanie nastawionego cyklu, należy przestawić CZASOMIERZ do pozycji WYŁ. Aby dokonać zmiany nastawionego cyklu, należy wybrać funkcję CZASOMIERZ WŁ.

2 - Przenoszenie trybu roboczego

- Aby przesłać informacje do urządzenia, należy wcisnąć przycisk WŁ/WYSŁIJ.

- Prima o botão SELECT (Selecionar). A mensagem **PROGRAM & STOP (Programação e Paragem)** fica intermitente no visor.

- Prima o botão (+) ou (-); as horas ficam intermitentes. Para definir as horas, utilize os botões (+) ou (-).

- Prima o botão SELECT (Selecionar); os minutos ficam intermitentes. Para definir os minutos, utilize os botões (+) ou (-).

- Prima o botão SELECT (Selecionar), o símbolo TEMPORIZADOR fica intermitente, as definições do TEMPORIZADOR serão as previamente definidas. Sempre que o TEMPORIZADOR está LIGADO ou DESLIGADO, as definições são modificadas, os símbolos de transmissão ficam intermitentes. Utilize o botão (+) ou (-) para selecionar TEMPORIZADOR LIGADO ou TEMPORIZADOR DESLIGADO.

TEMPORIZADOR DESLIGADO O

TEMPORIZADOR está desligado, o envio de informações para o aparelho premindo o botão ON/SEND (Ligar/Enviar) desativa a função do TEMPORIZADOR.

TEMPORIZADOR LIGADO O

TEMPORIZADOR está ligado, o envio de informações para o aparelho premindo o botão ON/SEND (Ligar/Enviar) ativa a função do TEMPORIZADOR com base nas horas definidas anteriormente.

Assim que a função TEMPORIZADOR LIGADO tiver sido selecionada, o aparelho irá sempre repetir o mesmo ciclo. Para parar o ciclo definido, selecione TEMPORIZADOR DESLIGADO. Para modificar o ciclo definido, selecione TEMPORIZADOR LIGADO.

2 - Transferência de o modo de funcionamento

- Para enviar as informações para o aparelho, prima o botão ON/SEND (Ligar/Enviar).

**T-MB
OVLADAČ NA ZEĎ
Kód 9066331E**

- OBECNÉ POZNÁMKY -

**T-MB ΕΠΙΤΟΙΧΙΟΣ
ΕΛΕΓΚΤΗΣ
ΚΩΔΙΚΟΣ 9066331E**

- ΓΕΝΙΚΕΣ ΣΗΜΕΙΩΣΕΙΣ -

Fig. 1

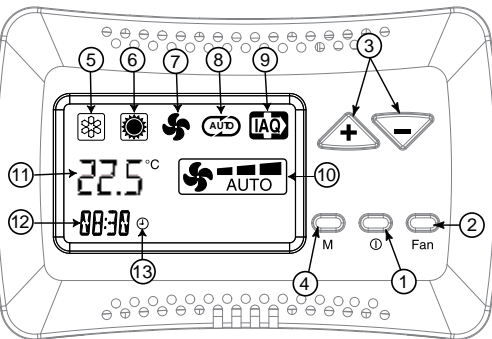

T-MB je ovladačem na zeď, který lze připojit ke konvektorovým jednotkám vybaveným elektronickou deskou MB a připojeným k síti RS485.

Ovladač disponuje následujícími funkcemi (**Obr. 1**):

- 1) Zapnutí a vypnutí zařízení
- 2) Nastavení rychlosti ventilátoru
- 3) Nastavení teploty
- 4) Nastavení provozního režimu

Symbol řídicího panelu (**Obr. 1**):

- 5) Režim chlazení
- 6) Režim topení
- 7) Ventilátor
- 8) Automatický režim
- 9) Signalizace aktivního odporu
- 10) Nastavení ventilace
- 11) Měření teploty prostředí / NASTAVENÍ / VYP
- 12) Hodiny
- 13) Aktivní časovač

To **T-MB** είναι ένας επιτοίχιος ελεγκτής που μπορεί να συνδεθεί σε στοιχεία ανεμιστήρα που έχουν τοποθετηθεί με ηλεκτρονική πλακέτα MB και είναι συνδεδεμένα σε δίκτυο RS485.

Ο ελεγκτής διαθέτει τις ακόλουθες λειτουργίες (**Σχ. 1**):

- 1) Ενεργοποίηση και απενεργοποίηση της συσκευής
- 2) Ρύθμιση της ταχύτητας ανεμιστήρα
- 3) Ρύθμιση θερμοκρασίας
- 4) Ρύθμιση προγράμματος λειτουργίας

Πίνακας ελέγχου πίνακα ελέγχου (**Σχ. 1**):

- 5) Ψύξη
- 6) Πρόγραμμα λειτουργίας θέρμανσης
- 7) Ανεμιστήρας
- 8) Αυτόματη λειτουργία
- 9) Ενεργό σήμα ηλεκτρικής αντίστασης
- 10) Ρύθμιση αερισμού
- 11) Μετρημένη θερμοκρασία περιβάλλοντος / SET / OFF
- 12) Ρολόι
- 13) Ενεργός χρονοδιακόπτης



**PEČLIVĚ ČTĚTE TENTO
UŽIVATELSKÝ MANUÁL
DŘÍVE, NEŽ
NAINSTALUJETE A
POUŽIJETE OVLADAČ**



**ΔΙΑΒΑΣΤΕ ΠΡΟΣΕΚΤΙΚΑ
ΑΥΤΟ ΤΟ ΕΓΧΕΙΡΙΔΙΟ
ΧΡΗΣΤΗ ΠΡΙΝ ΑΠΟ ΤΗΝ
ΕΓΚΑΤΑΣΤΑΣΗ ΚΑΙ ΤΗ
ΧΡΗΣΗ ΤΟΥ ΕΛΕΓΚΤΗ**

**КОНТРОЛЛЕР Т-МВ
С НАСТЕННЫМ
МОНТАЖОМ
Код 9066331E**
**T-MB DUVARA MONTE
KONTROL CİHAZI
Kod 9066331E**
**STEROWNIK
NAŚCIENNY T-MB
Kod 9066331E**
**T-MB CONTROLADOR
MONTADO NA PAREDE
CÓDIGO 9066331E**
– ОБЩИЕ ЗАМЕЧАНИЯ –
– GENEL NOTLAR –
– UWAGI OGÓLNE –
– NOTAS GERAIS –

Модуль **T-MB** — это контроллер настенного монтажа, который можно подключить к вентиляторным доводчикам, оснащённым электронной платой MB и подсоединённым к сети RS485.

T-MB duvara monte edilen bir kontrol cihazı olup, MB elektronik kartı bulunan fan coil'lere ve bir RS485 şebekesine bağlanabilir.

Sterownik **T-MB** jest montowany na ścianie. Może być podłączony do klimakonwektorów z płytą elektryczną MB, a także do sieci RS485.

O **T-MB** é um controlador montado na parede que pode ser ligado a ventiloincutores equipados com a placa eletrônica MB e ligado numa rede RS485.

Контроллер имеет следующие функции (**рис. 1**):

Kontrol cihazında aşağıdaki fonksiyonlar bulunur (**Şekil 1**):

Sterownik umożliwia wykonywanie następujących czynności (**Rys. 1**):

O controlador apresenta as seguintes funções (**Fig. 1**):

- 1) включение и выключение устройства;
- 2) установка скорости вращения вентилятора;
- 3) установка температуры;
- 4) установка режима работы

- 1) cihazı açma ve kapatma
- 2) fan hızını ayarlama
- 3) sıcaklığı ayarlama
- 4) çalışma modunu ayarlama

- 1) przełączanie urządzenia do pozycji włączony
- 2) nastawianie prędkości pracy wentylatora
- 3) nastawianie temperatury
- 4) nastawianie trybu roboczego

- 1) liga e desliga o aparelho
- 2) define a velocidade do ventilador
- 3) define a temperatura
- 4) define o modo de funcionamento

Обозначения на панели управления (**рис. 1**):

Kumanda paneli sembolü (**Şekil 1**):

Symbole panelu sterowania (**Rys. 1**):

Painel de controlo símbolo (**Fig. 1**):

- 5) Режим охлаждения
- 6) Режим нагрева
- 7) Вентилятор
- 8) Автоматический режим
- 9) Обозначение активного сопротивления
- 10) Установка режима вентиляции
- 11) Измеренная температура окружающей среды / SET / OFF
- 12) Часы
- 13) Таймер включён

- 5) Soğutma modu
- 6) Isıtma modu
- 7) Fan
- 8) Otomatik modu
- 9) Etkin direnç sinyali
- 10) Havalandırma Ayarı
- 11) Ölçülen ortam sıcaklığı / AYAR / KAPALI
- 12) Saat
- 13) Zamanlayıcı etkin

- 5) Tryb chłodzenia
- 6) Tryb ogrzewania
- 7) Wentylator
- 8) Tryb automatyczny
- 9) Aktywna sygnalizacja opornościowa
- 10) Nastawianie wentylacji
- 11) Pomiar wartości temperatury otoczenia / NASTAWA / WYŁ
- 12) Zegar
- 13) Aktywacja czasomierza

- 5) Modo de refrigeração
- 6) Modo de aquecimento
- 7) ventilador
- 8) Modo automático
- 9) Sinalização de resistência ativa
- 10) Define a ventilação
- 11) Temperatura ambiente medida / DEFINIDA / DESLIGADA
- 12) Relógio
- 13) Temporizador ativo



**ЧИТАТЬ ЭТО
РУКОВОДСТВО
ПОЛЬЗОВАТЕЛЯ
ПЕРЕД УСТАНОВКОЙ
И ИСПОЛЬЗОВАНИЕМ
КОНТРОЛЛЕРА**



**KONTROL CİHAZINI
KURMADAN VE
KULLANMADAN ÖNCE BU
KULLANICI KILAVUZUNU
OKUYUN**



**PRZED
ZAINSTALOWANIEM
I UŻYTKOWANIEM
STEROWNIKA PRZECZYTAJ
NINIEJSZĄ INSTRUKCJĘ**



**LER ESTE MANUAL
DO UTILIZADOR
CUIDADOSAMENTE ANTES
DE INSTALAR E UTILIZAR O
CONTROLADOR**

INSTALACE OVLADAČE

ÓΡΓΑΝΟ ΕΛΕΓΧΟΥ ΕΓΚΑΤΑΣΤΑΣΗ

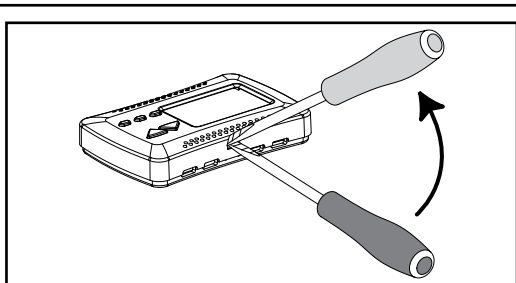

Oddělte přední část ovladače od zadní části pomocí šroubováku, kterým stisknete uzamykací jazýček na horní straně ovladače.

Διαχωρίστε το μπροστινό μέρος του ελεγκτή από την πίσω πλάκα, χρησιμοποιώντας ένα κατσαβίδι για να πιάσετε το γλωσσάκι ασφάλισης στο επάνω μέρος του ελεγκτή.

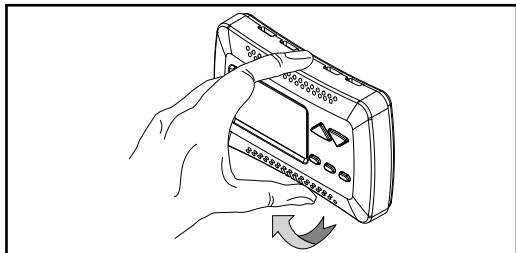

Umístěte zadní díl na zeď a označte díry pro ukotvení. Vyvrtejte díry, vložte do zdi hmoždinky a připevněte díl šrouby.

Τοποθετήστε την πίσω πλάκα στον τοίχο και σημαδέψτε τις σπές στήριξης. Ανοίξτε τις σπές, εισαγάγετε τα κοχλιωτά βύσματα στον τοίχο και στερεώστε την πλάκα με βίδες.

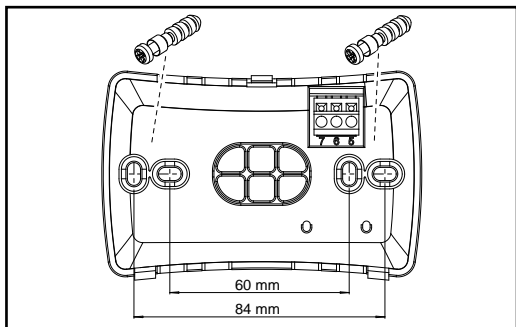

Zapojte elektrické vodiče dle schématu zapojení na následující straně.

Πραγματοποιήστε τις ηλεκτρικές συνδέσεις όπως φαίνεται στο διάγραμμα καλωδιώσεων στην επόμενη σελίδα.

Fig. 2

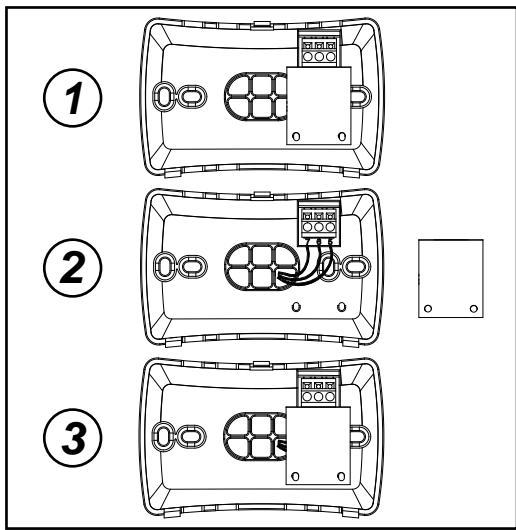

POZOR!

Za účelem provedení elektrického zapojení k ovládání **T-MB** odstraňte izolační ochranné zařízení ze svorky. Po dokončení elektrického zapojení nahraďte ochranné zařízení dle **Obr. 2**.





ΠΡΟΣΟΧΗ!

Για να πραγματοποιήσετε τις ηλεκτρικές συνδέσεις στο στοιχείο ελέγχου **T-MB**, αφαιρέστε την μονωμένη διάταξη προστασίας από τον σφικκτήρα. Αφού ολοκληρώσετε τις ηλεκτρικές συνδέσεις, αντικαταστήστε τη διάταξη προστασίας, όπως φαίνεται στο **Σχ. 2**.

Znovu složte přední část ovládacího prvku umístěním dvou klapek na spodní straně a uzavřením ovládacího prvku tak, aby horní klapka zaklapla.

Επανα συναρμολογήστε το μπροστινό μέρος του στοιχείου ελέγχου τοποθετώντας τα δύο καπάκια που βρίσκονται στην κάτω πλευρά και μετά κλείστε το στοιχείο ελέγχου ασφαλίζοντας το επάνω καπάκι.

УСТАНОВКА КОНТРОЛЛЕРА	KONTROL BİRİMİ KURULUMU	ZŁĄCZA URZĄDZEŃ STEROWNICZYCH	LIGAÇÕES CONTROLO
<p>Отделите переднюю часть контроллера от задней пластины, используя отвёртку для нажатия на запорный язычок в верхней части контроллера.</p>	<p>Kontrol cihazının üst kısmındaki kilitleme dilini bastırmak için bir tornavida kullanarak, kontrol cihazının ön kısmını arka plakadan ayırın.</p>	<p>Oddzielić przednią część sterownika od tylnej płyty przy użyciu śrubokręta w celu wsunięcia języczka blokującego do górnej części sterownika.</p>	<p>Separe a parte frontal do controlador da placa do relé utilizando uma chave de parafusos para pressionar a lingueta de bloqueio no topo do controlador.</p>
<p>Разместите заднюю пластину на стене и разметьте монтажные отверстия. Просверлите отверстия, вставьте винтовые штекеры в стену и закрепите пластину винтами.</p>	<p>Arka plakayı duvara yerleştirin ve montaj deliklerini işaretleyin. Delikleri delin, dübelleri duvara takın ve plakayı vidalar ile sabitleyin.</p>	<p>Umieścić tylną płytę na ścianie i oznakować otwory montażowe. Nawiercić otwory, wsunąć zatyczki śrubowe do otworów w ścianie i zamocować płytę śrubami.</p>	<p>Coloque a placa traseira na parede e marque os orifícios de montagem. Perfure os orifícios, introduza os bujões roscados na parede e aperte a placa com os parafusos.</p>
<p>Выполните электрические соединения, как показано на схеме соединений на следующей странице.</p>	<p>Elektrik bağlantılarını, bir sonraki sayfada bulunan kablo bağlantı şemasında gösterildiği gibi gerçekleştirin.</p>	<p>Wykonać połączenia elektryczne tak, jak pokazano na schemacie połączeń kablowych znajdującym się na kolejnej stronie.</p>	<p>Marque as ligações elétricas como indicado no esquema de ligações na página seguinte.</p>
<p><u>ВНИМАНИЕ!</u></p>	<p><u>DİKKAT!</u></p>	<p><u>UWAGA:</u></p>	<p><u>ATENÇÃO!</u></p>
<p>Перед выполнением электрических соединений системы управления T-MB извлеките изолирующее предохранительное устройство из фиксатора. После завершения подключения электрических соединений замените предохранительное устройство, как показано на рис. 2.</p>	<p>Elektrik bağlantılarını T-MB denetimine taşımak için, yalıtımlı koruma cihazını kelepçeden çıkarın. Elektrik bağlantıları tamamladığında, koruma cihazını Şekil 2.</p>	<p>Aby podłączyć układ elektryczny do układu sterowania T-MB, należy zdemontować z zacisku osłone izolowaną. Po wykonaniu połączeń elektrycznych należy dokonać wymiany urządzenia zabezpieczającego tak, jak pokazano na Rys. 2.</p>	<p>Para efetuar as ligações elétricas para o controlo T-MB, remova o dispositivo de proteção isolado do grampo. Assim que as ligações elétricas estiverem concluídas, substitua o dispositivo de proteção, como na Fig. 2.</p>
<p>Снова соберите переднюю часть системы управления, установив две крышки, расположенные на нижней стороне, затем закройте модуль управления, защёлкнув верхнюю крышку.</p>	<p>Kontrol biriminin ön kısmını, iki kulakçık alt tarafta olacak şekilde tekrar monte edin ve üst kulakçığı yerine oturttükten sonra kontrol birimini kapatın.</p>	<p>Ponownie zamontować przednią część układu sterowania, umieszczając dwie klapki znajdujące się w dolnej części, a następnie zamknąć układ sterowania poprzez zatrzasknięcie klapki górnej.</p>	<p>Volte a montar a parte frontal do controlo, colocando as duas abas no lado inferior e depois feche o controlo, encaixando a aba superior.</p>

СХЕМЫ СОЕДИНЕНИЯ	KONTROL BİRİMİ KABLO BAĞLANTILARI	ZŁĄCZA OKABLOWANIA UKŁADU STEROWANIA	LIGAÇÕES DO FIO DE CONTROLO
<p>Панель управления должна быть подсоединена к плате питания, расположенной внутри электрического отсека кассеты / вентиляторного доводчика, в соответствии с общей нумерацией на обеих платах.</p> <p>Используйте 3 провода сечением 0,5 мм².</p> <p>ПРИМЕЧАНИЕ. Длина проводки не должна превышать 20 метров.</p>	<p>Kontrol paneli, Kaset/Fan coil biriminin elektrik bölmesinde bulunan güç kartına, her iki karttaki ortak numaralandırma dikkate alınarak bağlanmalıdır.</p> <p>Kesiti 0,5 mm² olan 3 iletken kullanan</p> <p>NOT: Bağlantı kablolarının uzunluğu 20 metreyi aşmamalıdır.</p>	<p>Panel sterowania należy podłączyć do płyty zasilającej znajdującej się wewnątrz szafki elektrycznej kasety/klimakonwektora zgodnie ze stosowną numeracją na obu płytach.</p> <p>Wykorzystać 3 przewody o przekroju 0,5 mm²</p> <p>UWAGA: Druty połączeniowe nie mogą być dłuższe niż 20 metrów.</p>	<p>O painel de controlo deve ser ligado à placa de alimentação localizada no interior do compartimento elétrico da Cassete/Ventiloconvetor, em conformidade com a correspondente numeração comum a ambas placas.</p> <p>Utilize 3 condutores com uma secção de 0,5 mm²</p> <p>OBSERVAÇÃO: Os fios das ligações não devem exceder 20 metros de comprimento.</p>
<div style="text-align: center;">  </div> <div style="border: 1px solid black; padding: 5px; text-align: center;"> <p><u>НЕОБХОДИМО СОБЛЮ- ДАТЬ ПРАВИЛЬНУЮ ПОСЛЕДОВАТЕЛЬНОСТЬ ПОДКЛЮЧЕНИЙ.</u></p> </div>	<div style="text-align: center;">  </div> <div style="border: 1px solid black; padding: 5px; text-align: center;"> <p><u>DOĞRU KABLO SIRALAMASINA UYUN</u></p> </div>	<div style="text-align: center;">  </div> <div style="border: 1px solid black; padding: 5px; text-align: center;"> <p><u>PRZESTRZEGAĆ WŁAŚCIWEJ KOLEJNOŚCI KABLOWANIA</u></p> </div>	<div style="text-align: center;">  </div> <div style="border: 1px solid black; padding: 5px; text-align: center;"> <p><u>RESPEITE AS SEQUÊNCIAS CORRETAS DOS FIOS</u></p> </div>

NASTAVENÍ PŘEPÍNAČŮ DIP

ΡΥΘΜΙΣΗ ΔΙΑΚΟΠΤΩΝ DIP

DEFAULT

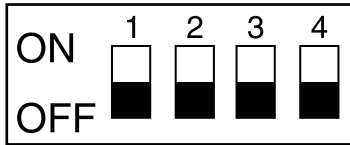

Nastavení **DIP** lze využít k úpravě funkcí ovladače (dle níže uvedené tabulky).

Το σετ **DIP** (πολυδιακοπών) μπορεί να χρησιμοποιηθεί για την τροποποίηση των λειτουργιών που εκτελούνται από τον ελεγκτή (όπως φαίνεται στον παρακάτω πίνακα)

DIP	ФУНКЦЕ / ΛΕΙΤΟΥΡΓΙΑ / ФУНКЦИЯ	ΡΟΛΟΝΑ ΘΕΣΗ ΠΟΛΩΣΗ
1	<p>Konfigurace T-MB ve verzi +/- Διαμόρφωση T-MB σε έκδοση +/- Конфигурация T-MB в версии +/-</p>	ON
	<p>Konfigurace T-MB jako kompletního ovladače Διαμόρφωση T-MB ως πλήρης ελεγκτής Конфигурация T-MB в качестве полного контроллера</p>	OFF
2	<p>Vyberte teplotní čidlo na zařízení. Επιλέξτε τον αισθητήρα θερμοκρασίας που έχει τοποθετηθεί στη συσκευή Выбрать датчик температуры, установленный на устройстве</p>	ON
	<p>Vyberte teplotní čidlo na T-MB Επιλέξτε τον αισθητήρα θερμοκρασίας στο T-MB Выбрать датчик температуры на T-MB</p>	OFF
3	<p>Nepoužívá se. / Δεν χρησιμοποιείται / Не используется</p>	—
	<p>Nepoužívá se. / Δεν χρησιμοποιείται / Не используется</p>	—
4	<p>Nepoužívá se. / Δεν χρησιμοποιείται / Не используется</p>	—
	<p>Nepoužívá se. / Δεν χρησιμοποιείται / Не используется</p>	—

SPUSTIT ČIDLO TEPLoty VZDUCHU V MÍSTNOSTI

— DIP č. 2 —

ΕΝΕΡΓΟΠΟΙΗΣΗ ΑΙΣΘΗΤΗΡΑ ΘΕΡΜΟΚΡΑΣΙΑΣ ΑΕΡΑ ΔΩΜΑΤΙΟΥ

— DIP NR. 2 —

DIP č. 2 pak definuje, které čidlo v místnosti se má použít. Vzduchové čidlo (čidlo T1) je nainstalováno na sání kazety a konvektorové jednotky. Ovladač **T-MB** je vzduchovým čidlem vybaven také.

- **DIP č. 2 OFF**
Vnitřní čidlo **T-MB** je zapnuto.

- **DIP č. 2 ON**
Čidlo T1 připojené k hlavní desce zařízení (vzduchové čidlo sání) je aktivní.

Συγκεκριμένα, το DIP NR. 2 ορίζει ποιος αισθητήρας δωματίου πρέπει να χρησιμοποιηθεί. Βασικά, ένας αισθητήρας αέρα (αισθητήρας T1) τοποθετείται στην είσοδο της κασέτας και στις διατάξεις στοιχείων ανεμιστήρα. Η διάταξη ελέγχου **T-MB** είναι επίσης εφοδιασμένη με αισθητήρα αέρα.

- **DIP NR. 2 OFF**
Ο εσωτερικός αισθητήρας **T-MB** ενεργοποιείται.

- **DIP NR. 2 ON**
Ο αισθητήρας T1, που είναι συνδεδεμένος στην κύρια κάρτα της συσκευής (αισθητήρας αέρα εισαγωγής) ενεργοποιείται.

НАСТРОЙКА DIP- ПЕРЕКЛЮЧАТЕЛЕЙ	DIP ANAHTARLARINI AYARLAMA	NASTAWIANIE PRZEŁĄCZNIKÓW DIP	DEFINIR CHAVES DIP
<p>Настройка переключателя DIP может использоваться для изменения функций контроллера (как показано в таблице ниже).</p>	<p>Ayarlanan DIP, kontrol cihazı tarafından gerçekleştirilen fonksiyonları değiştirmek için kullanılabilir (aşağıdaki tabloda gösterildiği gibi).</p>	<p>Nastawiony DIP można wykorzystać do zmian funkcji układu sterowania (tak, jak pokazano na poniższym schemacie).</p>	<p>Definir DIP pode ser utilizado para modificar as funções efetuadas pelo controlador (como indicado na tabela abaixo).</p>

DIP	FONKSİYON / FUNKCJA / FUNÇÃO	KONUM POŁOŻENIE POSIÇÃO
1	<p>T-MB konfigurasyonu, +/- modelinde Konfiguracja T-MB w wersji +/- T-MB configuração na versão +/-</p>	ON
	<p>T-MB konfigurasyonu, tam kontrol cihazı olarak Konfiguracja T-MB w charakterze pełnego sterownika T-MB configuração como controlador completo</p>	OFF
2	<p>Cihaza bağlı olan sıcaklık sensörünü seçin Wybór czujnika temperatury na urządzeniu Selecione o sensor de temperatura instalado no aparelho</p>	ON
	<p>T-MB'deki sıcaklık sensörünü seçin Wybór czujnika temperatury na T-MB Selecione o sensor de temperatura no T-MB</p>	OFF
3	Kullanılmıyor / Nieużywany / Não utilizado	—
	Kullanılmıyor / Nieużywany / Não utilizado	—
4	Kullanılmıyor / Nieużywany / Não utilizado	—
	Kullanılmıyor / Nieużywany / Não utilizado	—

ВКЛЮЧЕНИЕ ДАТЧИКА ТЕМПЕРАТУРЫ ВОЗДУХА В ПОМЕЩЕНИИ — DIP № 2 —	ODA HAVASI SICAKLIK ETKİNLEŞTİRME — DIP NO. 2 —	AKTYWACJA PRÓBNIKA POMIARU TEMPERATURY POWIETRZA — DIP NR. 2 —	ATIVAR A Sonda DE TEMPERATURA DO AR DA SALA — DIP N.º 2 —
<p>В частности, DIP № 2 определяет, какой датчик температуры следует использовать. В действительности датчик температуры воздуха (датчик T1) установлен на воздухозаборнике кассеты и вентиляторного доводчика. Модуль T-MB также оснащён датчиком температуры воздуха.</p> <p>- DIP № 2 OFF (ВЫКЛ.) внутренний датчик T-MB включён.</p> <p>- DIP № 2 ON (ВКЛ.) датчик T1, подключённый к главной плате устройства (датчик температуры воздуха на впуске), включён.</p>	<p>Özellikle, DIP NO. 2, kullanılması gereken oda probunu tanımlar. Aslında, bir hava probu (T1 probu) kaset ve fan coil cihazlarının girişine takılır. T-MB kontrol biriminde de hava probu bulunur.</p> <p>- DIP NO. 2 OFF iç kısımdaki T-MB sensörü etkindir</p> <p>- DIP NO. 2 ON cihaz ana kartına bağlı T1 probu (emme havası probu) etkinleştirilir</p>	<p>Zwłaszcza DIP NR. 2 określa, który próbnik należy zastosować. W istocie rzeczy, próbnik powietrzny (T1) jest zamontowany na wlocie kasety i na klimakonwektorze. Układ sterowania T-MB również posiada próbnik powietrzny.</p> <p>- DIP NR. 2 — wył. wewnętrzny czujnik T-MB jest aktywowany</p> <p>- DIP NR. 2 — wł. próbnik T1 podłączono do urządzenia płyta główna (próbnik poboru powietrza) jest aktywowana</p>	<p>Em particular, o DIP N.º 2 define qual a sonda da sala que deve ser utilizada. De facto, uma sonda de ar (sonda T1) está instalada na entrada da cassete e dos dispositivos ventiloconvectores. O controlo T-MB também está equipado com uma sonda de ar.</p> <p>- DIP N.º 2 DESLIGADO o sensor T-MB interior está ativado</p> <p>- DIP N.º 2 LIGADO a sonda T1, ligada à placa principal do dispositivo (sonda do ar de entrada) está ativada</p>

ΠΟΥΖΙΝΑΝΙ ΟΒΛΑΔΑΝΙ

ΧΡΗΣΗ ΤΗΣ ΔΙΑΤΑΞΗΣ ΕΛΕΓΧΟΥ

Fig. "A" / Abb. "A"

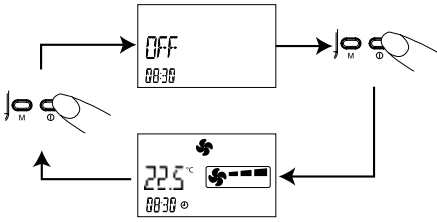

Fig. "B" / Abb. "B"

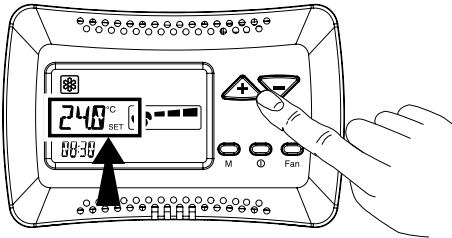

Fig. "C" / Abb. "C"

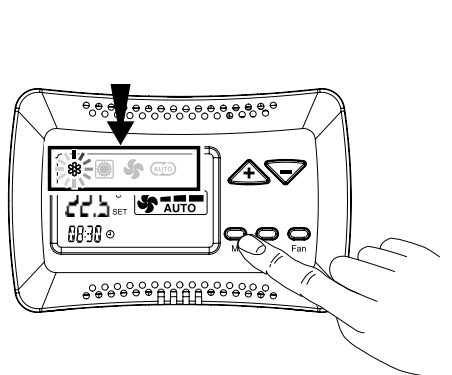
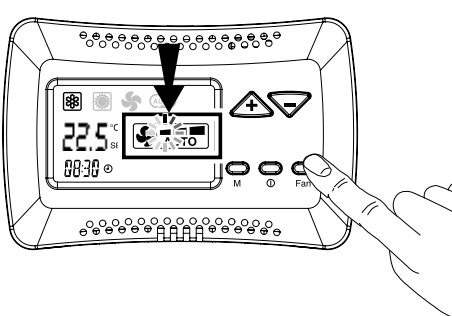

Fig. "D" / Abb. "D"



Zap/Vyp (Obr. „A“):

- Stiskem tlačítka ON/OFF termostat aktivujete.
- Stiskem tlačítka ON/OFF termostat deaktivujete.
- Na displeji se objeví slova „ON“ a „OFF“ (Zap a Vyp).

On/Off (Σχ. "Α"):

- Πατήστε το πλήκτρο ON/OFF για να ενεργοποιήσετε το θερμοστάτη.
- Πατήστε το πλήκτρο ON/OFF για να απενεργοποιήσετε το θερμοστάτη.
- Η ένδειξη "ON" ή "OFF" θα εμφανιστεί στην οθόνη.

Nastavení teploty (Obr. „B“):

- Po stisku tlačítek „+“ nebo „-“ bude blikat nastavení teploty.
- Nastavenou teplotu upravte pomocí tlačítek „+“ nebo „-“.

Ρύθμιση θερμοκρασίας (Σχ. "Β"):

- Πατήστε τα κουμπιά "+" ή "-" η ρύθμιση θερμοκρασίας αρχίζει να αναβοσβήνει.
- Ρυθμίστε τη θερμοκρασία χρησιμοποιώντας τα κουμπιά "+" ή "-".

Výběr režimů (Obr. „C“):

- Stiskem tlačítka „M“ zvolíte požadovaný provozní režim:
- Pomocí tlačítek „+“ nebo „-“ vyberte provozní režim:

- nastaví režim chlazení.
- nastaví režim topení.
- nastaví automatický režim chlazení/topení (nastavuje se pouze u 4trubkových systémů).
- nastaví režim ventilace.

- Stiskem tlačítka „M“ potvrďte.

Επιλογή λειτουργιών (Σχ. "C"):

- Πατήστε το πλήκτρο "M" για να επιλέξετε την επιθυμητή κατάσταση λειτουργίας:
- Χρησιμοποιήστε τα κουμπιά "+" ή "-" για να επιλέξετε την κατάσταση λειτουργίας:
 - Ρυθμίζει τη λειτουργία ψύξης.
 - Ρυθμίζει τη λειτουργία θέρμανσης.
 - Ρυθμίζει την αυτόματη λειτουργία ψύξης/θέρμανσης (για χρήση μόνο με τα συστήματα 4 σωλήνων).
 - Ρυθμίζει μόνο τη λειτουργία εξαερισμού.
- Πατήστε το πλήκτρο "M" για επιβεβαίωση.

Výběr rychlosti větráku (Obr. „D“):

- Stiskem tlačítka FAN nastavíte:

- Nízkou rychlost ventilátoru
- Střední rychlost ventilátoru
- Vysokou rychlost ventilátoru
- Nastavuje automatickou variaci rychlosti ventilátoru.

Ταχύτητα ανεμιστήρα ταχύτητας ανεμιστήρα (Σχ. "D"):

- Πατήστε το πλήκτρο FAN για τις εξής ρυθμίσεις:

- Χαμηλή ταχύτητα ανεμιστήρα
- Μεσαία ταχύτητα ανεμιστήρα
- Υψηλή ταχύτητα ανεμιστήρα
- Ρυθμίζει την αυτόματη αλλαγή ταχύτητας του ανεμιστήρα.

ИСПОЛЬЗОВАНИЕ МОДУЛЯ УПРАВЛЕНИЯ

KONTROL BİRİMİNİ KULLANMAK

ZASTOSOWANIE UKŁADU STEROWANIA

UTILIZAÇÃO DO CONTROLO





Включение и выключение (рис. А)

- Нажмите кнопку «ON/OFF» (ВКЛ./ВЫКЛ.), чтобы включить термостат.
- Нажмите кнопку «ON/OFF» (ВКЛ./ВЫКЛ.), чтобы выключить термостат.
- На дисплее появится слово «ON» (ВКЛ.) или «OFF» (ВЫКЛ.).





Установка температуры (рис. В)

- Нажмите на кнопку «+» или «-». Начальное значение температуры начнёт мигать.
- Отрегулируйте начальную температуру, нажимая на кнопку «+» или «-».

Выбор режимов (рис. С)

- Нажмите на кнопку «M», чтобы выбрать требуемый режим работы.
- Используя кнопку «+» или «-», выберите режим работы.
 -  Режим охлаждения
 -  Режим нагрева
 -  Автоматическое переключение между режимами охлаждения и нагрева (используется только в 4-трубных системах).
 -  Только режим вентиляции
- Нажмите кнопку «M», чтобы подтвердить выбор.

Выбор скорости вращения вентилятора (рис. D)

- Нажмите кнопку «FAN» (Вентилятор), чтобы установить следующее.
 -  Низкая скорость вращения вентилятора
 -  Средняя скорость вращения вентилятора
 -  Высокая скорость вращения вентилятора
 -  Автоматическое регулирование скорости вращения вентилятора.





Açık/Kapalı (Şekil "A"):

- CLOC moduna geçmek etkinleştirmek için AÇMA/KAPATMA düğmesine basın.
- CLOC moduna geçmek etkinleştirmek için AÇMA/KAPATMA düğmesine basın.
- Ekranda "ON" (Açık) veya "OFF" (Kapalı) ifadesi belirecektir.





Sıcaklık Ayarı (Şekil "B"):

- CLOC moduna geçmek düğmelerine basın, ayarlanan sıcaklık yanıp sönecektir.
- "+" veya "-" düğmeleri ile ayarlanan sıcaklık değerini ayarlayın.

Mod Seçimi (Şekil "C"):

- CLOC moduna geçmek çalışma modunu seçmek için "M" düğmesine basın:
- Çalışma modunu seçmek için "+" veya "-" düğmelerini kullanın:
 -  soğutma modu ayarlanır.
 -  ısıtma modu ayarlanır.
 -  otomatik soğutma/ısıtma modu ayarlanır (sadece 4 borulu sistemlerde kullanılır).
 -  sadece havalandırma modu ayarlanır.
- CLOC moduna geçmek "M" düğmesine basın.

Fan hızı seçimi (Şekil "D"):

- CLOC moduna geçmek **FAN** düğmesine basın:
 -  Düşük fan hızı
 -  Orta fan hızı
 -  Yüksek fan hızı
 -  Fan hızı otomatik varyasyonunu ayarlar.





Dwupołożeniowe elementy sterujące (Rys. „A”):

- Wcisnąć przycisk WŁ/WYŁ w celu aktywacji termostatu.
- Wcisnąć przycisk WŁ/WYŁ w celu dezaktywacji termostatu.
- Słowo „ON” lub „OFF” pojawi się na wyświetlaczu.





Nastawianie temperatury (Rys. „B”):

- Wcisnąć „+” lub „-”. Wyświetli się wartość nastawionej temperatury.
- Regulować nastawę temperatury przyciskami „+” lub „-”.

Tryby wyboru (Rys. „C”):

- Wcisnąć „M” w celu dokonania wyboru żądanego trybu roboczego:
 - Zastosować przyciski „+” lub „-” w celu dokonania wyboru trybu roboczego:
 -  tryb chłodzenia został wybrany.
 -  tryb ogrzewania został wybrany.
 -  automatyczne chłodzenie/ogrzewanie zostało nastawione (wyłączenie w systemach z 4 rurami).
 -  wybrano wyłącznie tryb wentylacyjny.
- Wcisnąć „M” w celu zatwierdzenia czynności.

Prędkość wentylatora wentylatora (Rys. „D”):

- Wcisnąć przyciski **FAN**, aby nastawić:
 -  Niskie obroty wentylatora
 -  Średnie obroty wentylatora
 -  Wysokie obroty wentylatora
 -  Nastawienie automatycznych zmian prędkości wentylatora.





Ligado/Desligado (Fig. "A"):

- Prima o botão ON/OFF (Ligar/Desligar) para ativar o termóstato.
- Prima o botão ON/OFF (Ligar/Desligar) para desativar o termóstato.
- A palavra "ON" ou "OFF" é apresentada no ecrã.





Definir a temperatura (Fig. "B"):

- Prima os botões "+" ou "-" e o símbolo de definição da temperatura fica intermitente.
- Ajuste a definição de temperatura utilizando os botões "+" ou "-"

Seleção dos modos (Fig. "C"):

- Prima o botão "M" para seleccionar o modo de funcionamento pretendido:
- Uso botões "+" ou "-" para seleccionar o modo de funcionamento:
 -  o modo de refrigeração está definido.
 -  o modo de aquecimento está definido.
 -  o modo de refrigeração/ aquecimento automático está definido (para ser utilizado apenas com sistemas de 4 tubos).
 -  apenas o modo de ventilação está definido.
- Prima o botão "M" para confirmar.

Seleção da velocidade do ventilador (Fig. "D"):

- Prima o botão **VENTILADOR** para definir:
 -  Velocidade baixa do ventilador
 -  Velocidade média do ventilador
 -  Velocidade elevada do ventilador
 -  Define a variação automática da velocidade do ventilador.

NASTAVENÍ HODIN (Obr. „E“)

ΡΥΘΜΙΣΗ ΡΟΛΟΓΙΟΥ (Σχ. "E")

Fig. "E"

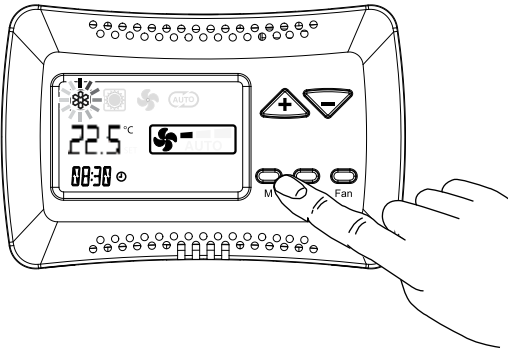

• Po stisku tlačítka „M“: začne blikat symbol režimu.

• Mačkejte tlačítka (+) nebo (-), dokud nevyberete symbol „⌚“ a potvrďte tlačítkem „M“. Potvrďte pomocí tlačítka „M“.

• Opětovným stiskem tlačítka „+“ nastavíte režim CLOC, který potvrdíte tlačítkem „M“.

• Pomocí tlačítek (+) nebo (-) nastavíte aktuální čas. Potvrďte pomocí tlačítka „M“.

• Mačkejte tlačítka (+) nebo (-), dokud nevyberete den v týdnu:

den 1 = pondělí
den 2 = úterý
.....
den 7 = neděle

Potvrďte pomocí tlačítka „M“.

• Podržéním tlačítka „M“ na 3 sekundy ukončíte program.

• Πατώντας το πλήκτρο "M" το σύμβολο λειτουργίας αρχίζει να αναβοσβήνει.

• Πατήστε τα κουμπιά (+) ή (-) μέχρι να επιλεγεί το σύμβολο ρολογιού "⌚". Επιβεβαιώστε με το πλήκτρο "M".

• Πατήστε το πλήκτρο "+" ξανά για να μεταβείτε στην κατάσταση λειτουργίας CLOC και επιβεβαιώστε με το πλήκτρο "M".

• Χρησιμοποιήστε τα κουμπιά (+) ή (-) για να ορίσετε την τρέχουσα ώρα. Επιβεβαιώστε με το πλήκτρο "M".

• Πατήστε τα κουμπιά (+) ή (-) μέχρι να επιλεγεί η ημέρα της εβδομάδας:

Ημέρα 1 = Δευτέρα
Ημέρα 2 = Τρίτη
.....
Ημέρα 7 = Κυριακή

Επιβεβαιώστε με το πλήκτρο "M".

• Πατήστε το πλήκτρο "M" για 3 δευτερόλεπτα για έξοδο από το πρόγραμμα.

НАСТРОЙКА ЧАСОВ (рис. E)	DIP AYARLAMA (Şekil "E")	NASTAWIANIE ZEGARA (Rys. „E”)	DEFINIR O RELÓGIO (Fig. “E”)
<ul style="list-style-type: none"> • <i>Нажмите на кнопку «M». Символ режима начнёт мигать.</i> • <i>Нажимая на кнопку «+» или «-», выберите символ наблюдения «☉». Подтвердите выбор, нажав на кнопку «M».</i> • <i>Нажмите кнопку «+» ещё раз, чтобы перейти в режим CLOCK (ЧАСЫ). Подтвердите выбор, нажав на кнопку «M».</i> • <i>Используйте кнопки «+» или «-», чтобы установить текущее время. Подтвердите выбор, нажав на кнопку «M».</i> • <i>Нажимая на кнопку «+» или «-», выберите день недели: день 1 = понедельник день 2 = вторник день 7 = воскресенье Подтвердите выбор, нажав на кнопку «M».</i> • <i>Нажмите на кнопку «M» и удерживайте её нажатой в течение 3 секунд, чтобы выйти из режима программирования.</i> 	<ul style="list-style-type: none"> • <i>"M" düğmesine basılarak mod sembolü yanıp sönmeye başlar.</i> • <i>İzleme sembolü "☉" seçilene kadar, (+) veya (-) düğmesine basın; "M" düğmesi ile onaylayın.</i> • <i>CLOC moduna geçmek için tekrar "+" düğmesine basın ve "M" düğmesi ile onaylayın.</i> • <i>Geçerli zamanı ayarlamak için (+) veya (-) düğmelerini kullanın. "M" düğmesi ile onaylayın.</i> • <i>İzleme sembolü seçilene kadar, (+) veya (-) düğmesine basın: gün 1 = Pazartesi gün 2 = Salı gün 7 = Pazır "M" düğmesi ile onaylayın.</i> • <i>Çalışma moduna geri için 3 saniye "M" düğmesine basın.</i> 	<ul style="list-style-type: none"> • <i>Po wciśnięciu przycisku „M” symbol trybu zostanie podświetlony.</i> • <i>Wcisnąć przyciski (+) lub (-), aż do uzyskania wyboru symbolu zegara „☉”; Zatwierdzić czynność przyciskiem „M”.</i> • <i>Wcisnąć ponownie przycisk „+” w celu wyboru trybu CLOC i zatwierdzić czynność przyciskiem „M”.</i> • <i>Wcisnąć przyciski (+) lub (-) w celu ustawienia bieżącego czasu. Zatwierdzić czynność przyciskiem „M”.</i> • <i>Wcisnąć przyciski (+) lub (-), aż do uzyskania wyboru dnia tygodnia: dzień 1 = poniedziałek dzień 2 = wtorek dzień 7 = niedziela Zatwierdzić czynność przyciskiem „M”.</i> • <i>Wcisnąć przycisk „M”, i przytrzymać go przez 3 sekundy, aby wyjść z menu.</i> 	<ul style="list-style-type: none"> • <i>Ao premir o botão "M": o símbolo de modo fica intermitente.</i> • <i>Prima o botão (+) ou (-), até selecionar o símbolo de relógio "☉"; Confirme utilizando o botão "M".</i> • <i>Prima o botão "+" novamente para se posicionar no modo RELÓGIO e confirme utilizando o botão "M";</i> • <i>Utilize os botões (+) ou (-) para definir a hora atual. Confirme utilizando o botão "M".</i> • <i>Prima o botão (+) ou (-), até selecionar o dia da semana: dia 1 = 2ª feira dia 2 = 3ª feira dia 7 = domingo Confirme utilizando o botão "M".</i> • <i>Prima o botão "M" durante 3 segundos para sair do programa.</i>

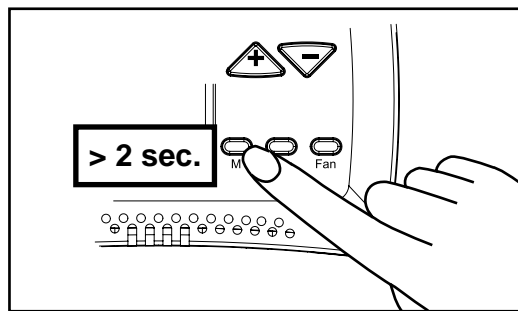
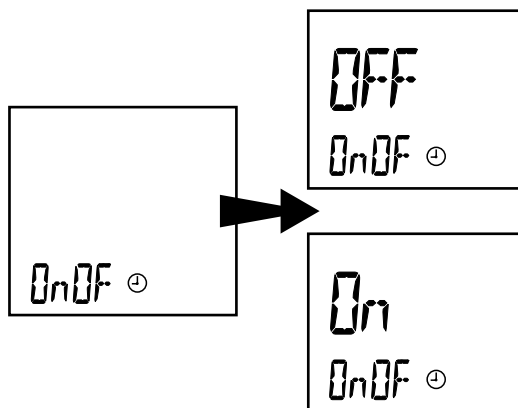
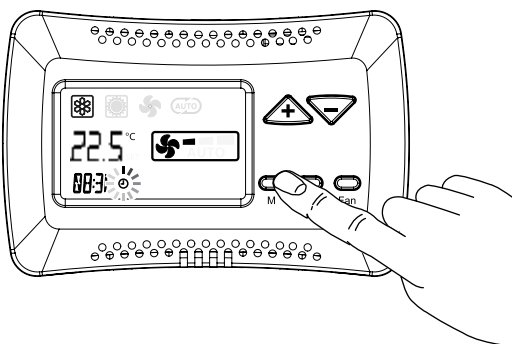
Fig. "F"

1) Aktivace / Deaktivace (Obr. „F“):

- Stiskněte tlačítko „M“. Symbol provozního režimu začne blikat.
- Mačkejte tlačítko (+) nebo (-), dokud nevyberete symbol „⌚“ a potvrďte tlačítkem „M“.
- Stiskem tlačítka „M“ se dostanete k aktivaci a deaktivaci.
- Výchozí ČASOVAČ je v pozici OFF. Pomocí tlačítek (+) nebo (-) vyberte TIMER OFF (vypnutý časovač) nebo TIMER ON (zapnutý časovač).

1) Ενεργοποίηση / Απενεργοποίηση (Σχ. "F"):

- Πατήστε το πλήκτρο "M". Το σύμβολο της κατάστασης λειτουργίας θα αρχίσει να αναβοσβήνει.
- Πατήστε το πλήκτρο (+) ή (-), μέχρι να επιλεγεί το σύμβολο ρολογιού "⌚". Επιβεβαιώστε με το πλήκτρο "M".
- Πατήστε το πλήκτρο "M" για να μεταβείτε στην ενεργοποίηση/ απενεργοποίηση.
- Το προεπιλεγμένο ΧΡΟΝΟΜΕΤΡΟ βρίσκεται στη θέση OFF. Χρησιμοποιήστε τα κουμπιά (+) ή (-) για να επιλέξετε TIMER OFF (απενεργοποιημένο) ή TIMER ON (ενεργοποιημένο).

- Podržení tlačítka „M“ na více než 2 sekundy se vrátíte k provoznímu režimu.

- Πατήστε το πλήκτρο "M" για περισσότερο από 2 δευτερόλεπτα για να επιστρέψετε σε κατάσταση λειτουργίας.

ТАЙМЕР	ZAMANLAYICI	PROGRAMATOR CZASOWY	TEMPORIZADOR
<p>1) Включение и выключение (рис. F)</p> <ul style="list-style-type: none"> • <i>Нажмите на кнопку «M». Начнёт мигать символ режима работы.</i> • <i>Нажимая на кнопку «+» или «-», выберите символ наблюдения «⌚». Подтвердите выбор, нажав на кнопку «M».</i> • <i>Нажмите на кнопку «M» и удерживайте её нажатой, чтобы включить или выключить.</i> • <i>По умолчанию для параметра TIMER (ТАЙМЕР) установлено значение «OFF» (ВЫКЛ.). Используйте кнопки «+» или «-», чтобы выбрать таймер (TIMER OFF) или включить (TIMER ON).</i> • <i>Нажмите на кнопку «M» и удерживайте её нажатой более 2 секунд, чтобы вернуться в режим работы.</i> 	<p>1) Etkinleştirme / Devre Dışı Bırakma (Şekil "F"):</p> <ul style="list-style-type: none"> • <i>"M" düğmesine basın; çalışma modu sembolü yanıp sönmeye başlayacaktır.</i> • <i>İzleme sembolü "⌚" seçilene kadar, (+) veya (-) düğmesine basın; "M" düğmesi ile onaylayın.</i> • <i>Çalışma moduna geri erişimi için "M" düğmesine basın.</i> • <i>Varsayılan ZAMANLAYICI KAPALI konumundadır; ZAMANLAYICI KAPALI (devre dışı) veya ZAMANLAYICI AÇIK (etkin) seçimi için (+) veya (-) düğmelerini kullanın.</i> • <i>Çalışma moduna geri dönmek için "M" düğmesine 2 saniyeden uzun süre basın.</i> 	<p>1) Aktywacja / Dezaktywacja (Rys. „F”):</p> <ul style="list-style-type: none"> • <i>Wcisnąć przycisk „M”; symbol trybu roboczego zostanie podświetlony.</i> • <i>Wcisnąć przyciski (+) lub (-), aż do uzyskania wyboru symbolu zegara „⌚”; zatwierdzić czynność przyciskiem „M”.</i> • <i>Wcisnąć przycisk „M”, aby przejść do trybu aktywacji/ dezaktywacji.</i> • <i>Domyślnie PROGRAMATOR CZASOWY ustawiony jest w pozycji OFF. Wcisnąć przyciski (+) lub (-), aby dokonać wyboru funkcji TIMER OFF (dezaktywowany) lub TIMER ON (aktywowany).</i> • <i>Wcisnąć przycisk „M”, i przytrzymać go przez ponad 2 sekundy w celu powrotu do trybu roboczego.</i> 	<p>1) Ativação/Desativação (Fig. "F"):</p> <ul style="list-style-type: none"> • <i>Prima o botão "M"; o símbolo de modo de funcionamento fica intermitente.</i> • <i>Prima o botão (+) ou (-), até selecionar o símbolo de relógio "⌚"; confirme utilizando o botão "M".</i> • <i>Prima o botão "M" para aceder à ativação/desativação.</i> • <i>O TEMPORIZADOR predefinido está na posição OFF; utilize os botões (+) ou (-) para selecionar TEMPORIZADOR DESLIGADO (desativado) ou TEMPORIZADOR LIGADO (ativado).</i> • <i>Prima o botão "M" durante mais 2 segundos para voltar ao modo de funcionamento.</i>

Fig. "G"

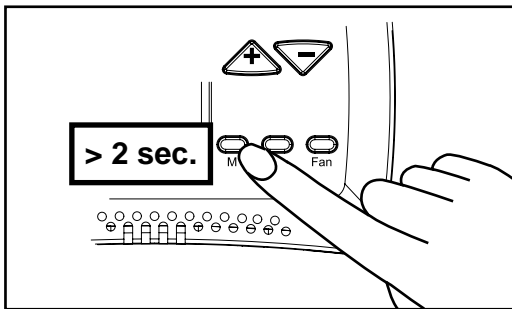
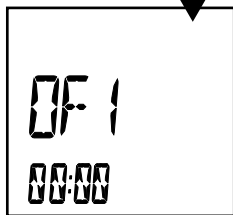
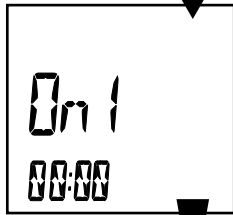
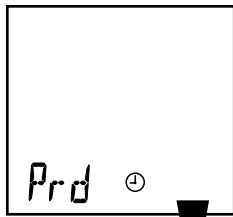
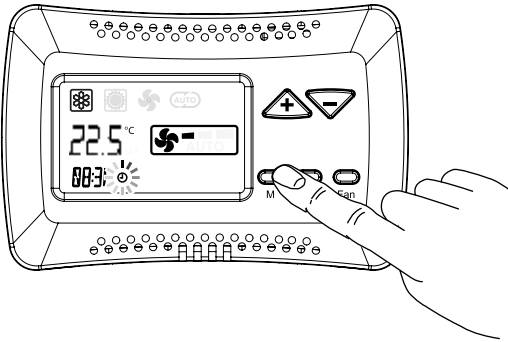

2) Programování (Obr. „G“):

- Stiskněte tlačítko „M“. Symbol provozního režimu začne blikat.
- Mačkejte tlačítko (+) nebo (-), dokud nevyberete symbol „⌚“ a potvrďte tlačítkem „M“. a potvrďte výběr tlačítkem „M“.
- Stiskněte dvakrát tlačítko „+“, zobrazí se zkratka „Prd“. Potvrďte stiskem tlačítka „M“.
- Na displeji se objeví zpráva **On 1**, počáteční čas prvního dne v týdnu a zpráva 00:00. Pomocí tlačítek (+) nebo (-) nastavte požadovaný čas aktivace. Potvrďte stiskem tlačítka „M“.
- Na displeji se objeví zpráva **OF 1**, koncový čas prvního dne v týdnu a zpráva 00:00. Pomocí tlačítek (+) nebo (-) nastavte požadovaný čas deaktivace. Potvrďte stiskem tlačítka „M“.
- Níže je vysvětleno, jak naprogramovat všech 7 dnů. Po posledním naprogramování stiskem tlačítka „M“ potvrďte naprogramování a vraťte se do hlavní nabídky.
- Podržení tlačítka „M“ na více než 2 sekundy se vrátíte k provoznímu režimu.

2) Προγραμματισμός (Σχ. "G"):

- Πατήστε το πλήκτρο "M". Το σύμβολο της κατάστασης λειτουργίας θα αρχίσει να αναβοσβήνει.
- Πατήστε το πλήκτρο (+) ή (-), μέχρι να επιλεγεί το σύμβολο ρολογιού "⌚". Επιβεβαιώστε με το πλήκτρο "M".
- Πατήστε το πλήκτρο "+" δύο φορές. Η συντόμηση "**Prd**" εμφανίζεται στην οθόνη. Πατήστε το πλήκτρο "M" για επιβεβαίωση.
- Στην οθόνη εμφανίζεται το μήνυμα **On 1**, η ώρα έναρξης της πρώτης μέρας της εβδομάδας και το μήνυμα 00:00. Χρησιμοποιώντας τα κουμπιά (+) ή (-), ορίστε την επιθυμητή ώρα ενεργοποίησης. Επιβεβαίωση με το πλήκτρο "M".
- Στην οθόνη εμφανίζεται το μήνυμα **OF 1**, η ώρα λήξης της πρώτης μέρας της εβδομάδας και το μήνυμα 00:00. Χρησιμοποιώντας τα κουμπιά (+) ή (-), ορίστε την επιθυμητή ώρα απενεργοποίησης. Επιβεβαίωση με το πλήκτρο "M".
- Ο τρόπος προγραμματισμού και των 7 ημερών επεξηγείται παρακάτω. Μετά τον τελευταίο προγραμματισμό πατήστε το πλήκτρο "M" για επιβεβαίωση και για να επιστρέψετε στην οθόνη του κύριου μενού.
- Πατήστε το πλήκτρο "M" για περισσότερο από 2 δευτερόλεπτα για να επιστρέψετε σε κατάσταση λειτουργίας.

2) Программирование (рис. G)

- Нажмите на кнопку «M». Начнёт мигать символ режима работы.
- Нажимая на кнопку «+» или «-», выберите символ наблюдения «». Подтвердите выбор, нажав на кнопку «M».
- Дважды нажмите на кнопку «+», после чего отобразится сокращение «Prd». Нажмите на кнопку «M» и удерживайте её нажатой, чтобы подтвердить выбор.
- На дисплее отображается сообщение **On 1**, время включения в первый день недели и сообщение 00:00. Нажимая на кнопки «+» или «-», установите требуемое время включения. Подтвердите, нажав на кнопку «M».
- На дисплее отображается сообщение **OF 1**, время выключения в первый день недели и сообщение 00:00. Нажимая на кнопки «+» или «-», установите требуемое время выключения. Подтвердите, нажав на кнопку «M».
- Ниже приведено описание процедуры программирования работы установки на 7 дней. После последнего цикла программирования нажмите на кнопку «M», чтобы подтвердить выбор и вернуться в главное меню.
- Нажмите на кнопку «M» и удерживайте её нажатой более 2 секунд, чтобы вернуться в режим работы.

2) Programlama (Şekil "G"):

- "M" düğmesine basın; çalışma modu sembolü yanıp sönmeye başlayacaktır.
- İzleme sembolü "" seçilene kadar, (+) veya (-) düğmesine basın; "M" düğmesi ile onaylayın.
- "+" düğmesine iki defa basın; "Prd" kısaltması görüntülenecektir. Çalışma moduna geri düğmesine basın.
- Ekranda On 1 mesajı, haftanın ilk günü başlangıç saati ve 00:00 mesajı gösterilir. (+) ve (-) düğmeleri ile, istenen etkinleştirme zamanını ayarlayın; "M" düğmesi ile onaylayın.
- Ekranda **OF 1** mesajı, haftanın ilk günü kapatma saati ve 00:00 mesajı gösterilir. (+) ve (-) düğmeleri ile, istenen etkinleştirme zamanını ayarlayın; "M" düğmesi ile onaylayın.
- 7 günün tamamının nasıl programlanacağı aşağıda açıklanmıştır. Son programlama sonrasında, onaylamak ve ana menüyü görüntülemek üzere geri dönmek için "M" düğmesine basın.
- Çalışma moduna geri dönmek için "M" düğmesine 2 saniyeden uzun süre basın.

2) Programowanie (Rys. „G”):

- Wcisnąć przycisk „M”; symbol trybu roboczego zostanie podświetlony.
- Wcisnąć przyciski (+) lub (-), aż do uzyskania wyboru symbolu zegara „”; zatwierdzić czynność przyciskiem „M”.
- Dwukrotnie wcisnąć przycisk „+”. Skrót „Prd” pojawi się na wyświetlaczu. Wcisnąć przycisk „M” w celu zatwierdzenia operacji.
- Na wyświetlaczu pokazano komunikat **On 1**, czas rozpoczęcia w pierwszym dniu tygodnia i komunikat 00:00. Za pomocą przycisków (+) lub (-) nastawić żądany czas aktywacji; potwierdzić czynność przyciskiem „M”.
- Na wyświetlaczu pokazano komunikat **OF 1**, czas rozpoczęcia w pierwszym dniu tygodnia i komunikat 00:00. Za pomocą przycisków (+) lub (-) nastawić żądany czas dezaktywacji; potwierdzić czynność przyciskiem „M”.
- Instrukcje dotyczące programowania na 7 dni w tygodniu przedstawiono poniżej. Po zakończeniu ostatniej operacji programowania należy wcisnąć przycisk „M” w celu zatwierdzenia i powrotu do menu głównego.
- Wcisnąć przycisk „M”, i przytrzymać go przez ponad 2 sekundy w celu powrotu do trybu roboczego.

2) Programação (Fig. “G”):

- Prima o botão “M”; o símbolo de modo de funcionamento fica intermitente.
- Prima o botão (+) ou (-), até selecionar o símbolo de relógio “”; confirme utilizando o botão “M”.
- Prima o botão “+” duas vezes; a abreviatura “Prd” é apresentada. Prima o botão “M” para confirmar.
- O ecrã apresenta a mensagem On 1, hora de início do primeiro dia da semana, e a mensagem 00:00. Utilizando os botões (+) ou (-), define a hora de ativação pretendida; Confirmar utilizando o botão “M”.
- O ecrã apresenta a mensagem OF 1, hora de desligamento do primeiro dia da semana, e a mensagem 00:00. Utilizando os botões (+) ou (-), define a hora de desativação pretendida; Confirmar utilizando o botão “M”.
- Como programar os 7 dias é explicado abaixo. Após a última programação, prima o botão “M” para confirmar e voltar a apresentar o menu principal.
- Prima o botão “M” durante mais 2 segundos para voltar ao modo de funcionamento.

NÁSTROJE K ÚDRŽBĚ

ΧΑΡΑΚΤΗΡΙΣΤΙΚΑ ΛΕΙΤΟΥΡΓΙΑΣ

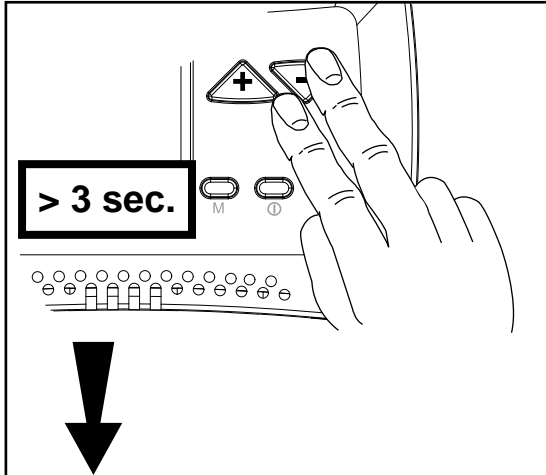

Tato nabídka umožňuje ověřit některé parametry ovladače (hodnoty sond, stav kontaktu okna, poplachy).

Stiskněte tlačítka „+“ a „-“ zároveň po dobu 3 sekund za využití příkazu „OFF“.

Vyberte požadovaný parametr stiskněte tlačítka „+“ nebo „-“ a potvrďte výběr tlačítkem „M“.

Po výběr parametru se zobrazí hodnota.

Nabídku opustíte stiskem tlačítka „M“ na více než 5 sekund.

Αυτό το μενού επιτρέπει την επαλήθευση ορισμένων παραμέτρων του ελέγχου (τιμές αισθητήρα, κατάσταση επαφής παραθύρου, όλες οι προειδοποιήσεις).

Πατήστε τα κουμπιά “+” και “-” ταυτόχρονα για 3 δευτερόλεπτα χρησιμοποιώντας την εντολή “OFF”.

Επιλέξτε την παράμετρο που θέλετε πατώντας το πλήκτρο “+” ή “-” και επιβεβαιώστε με το πλήκτρο “M”.

Αφού επιλέξετε την παράμετρο, εμφανίζεται η τιμή.

Για έξοδο από το μενού, πατήστε το πλήκτρο “M” για περισσότερο από 5 δευτερόλεπτα.

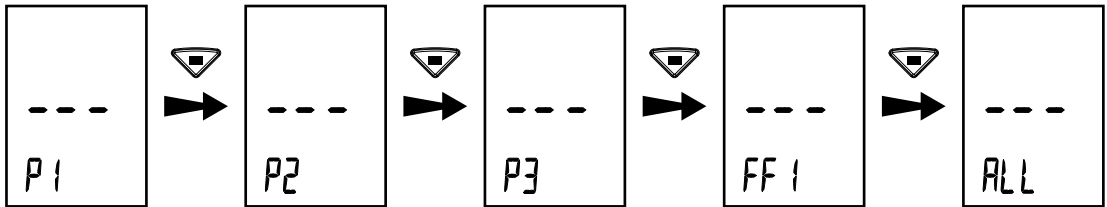

FUNKCE ΛΕΙΤΟΥΡΓΙΑ Функция	ΡΟΠIS / ΠΕΡΙΓΡΑΦΗ / ОПИСАНИЕ	ΣΤΑΒ / ΚΑΤΑΣΤΑΣΗ / СОСТОЯНИЕ	
P1	Zobrazit hodnotu vzduchového čidla T1 Προβολή τιμής αισθητήρα αέρα T1 Просмотр показания датчика давления воздуха T1	= Čidlo není připojeno. diS = O αισθητήρας δεν είναι συνδεδεμένος = Датчик не подсоединён	
P2	Zobrazit hodnotu čidla T2 Προβολή τιμής αισθητήρα T2 Просмотр показания датчика T2	= Čidlo není připojeno. diS = O αισθητήρας δεν είναι συνδεδεμένος = Датчик не подсоединён	
P3	Zobrazit hodnotu čidla minima T3 Προβολή ελάχιστης τιμής αισθητήρα T3 Просмотр показания датчика минимальной температуры T3	= Čidlo není připojeno. diS = O αισθητήρας δεν είναι συνδεδεμένος = Датчик не подсоединён	
FF1	Zobrazit stav kontaktního okna Προβολή κατάστασης της επαφής παραθύρου Просмотр статуса оконного контакта	C = Uzavřený = Κλειστό = Закрыто	O = Otevřený = Άνοιχτό = Открыто
ALL	Zobrazit jakékoli poplachy Προβολή τυχόν προειδοποιήσεων Просмотр сигналов тревоги	= Žádání poplach = Καμία προειδοποίηση = Сигнал тревоги отсутствует	
		AL1 = Vážná avarie T1 = Βλάβη αισθητήρα T1 = Датчик T1 неисправен	AL2 = Vážná avarie T2 = Βλάβη αισθητήρα T2 = Датчик T2 неисправен
		AL3 = Vážná avarie T3 = Βλάβη αισθητήρα T3 = Датчик T3 неисправен	AL4 = Nesprávná konfigurace hlavního mikrořepínače = Εσφαλμένη διαμόρφωση κύριου πολυδιακόπτη = Неправильная конфигурация ведущего DIP-переключателя
		AL5 = ETN - nesprávná konfigurace mikrořepínače = ETN, εσφαλμένη διαμόρφωση πολυδιακόπτη = Неправильная конфигурация DIP-переключателя ETN	AL6 = Chyba přenosu RS485 (nadřazený/podřazený) = Σφάλμα μετάδοσης RS485 (Κύρια/εντολοδόχος μονάδα) = Сбой передачи RS485 (ведущий/подчиненный)
		AL7 = Chyba přenosu TTL (ETN/podřazený) = Σφάλμα μετάδοσης TTL (ETN/εντολοδόχος μονάδα) = Сбой передачи TTL (ETN-подчиненный)	
Usc1	Zobrazení napětí z hlavního invertoru (pouze pro verzi ETN/ECM) Εμφάνιση της τάσης που αποστέλλεται από τον κύριο ρυθμιστή στρωφών (μόνο για την έκδοση ETN/ECM) Отображение напряжения, отправленного с ведущего инвертора (только для версии ETN/ECM)		

ОСОБЕННОСТИ ЭКСПЛУАТАЦИИ	SERVİS EKİPMANI ÖZELLİKLERİ	WŁAŚCIWOŚCI SERWISOWANIA	FUNCIONALIDADES PARA ASSISTÊNCIA
<p>Это меню предназначено для проверки некоторых параметров системы управления (показания датчиков, статус оконного контакта, все аварийные сигналы).</p> <p>Нажмите на кнопки «+» и «-» одновременно и удерживайте их нажатыми в течение 3 секунд, выполняя команду «OFF» (ВЫКЛ.).</p> <p>Выберите необходимый параметр, нажимая на кнопку «+» или «-», и подтвердите выбор, нажав на кнопку «M».</p> <p>После выбора параметра отобразится значение.</p> <p>Чтобы выйти из меню, нажмите на кнопку «M» и удерживайте её нажатой в течение 5 секунд.</p>	<p>Bu menü bazı kontrol parametrelerinin doğrulanmasına olanak sağlar (prob değerleri, pencere temas durumu, her türlü alarm).</p> <p>“+” ve “-” düğmelerine 3 saniye süreyle basın, bu arada “KAPALI” komutunu kullanın.</p> <p>Arzu ettiğiniz parametreyi, “+” veya “-” düğmelerine basarak seçin ve “M” düğmesi ile onaylayın.</p> <p>Parametre seçildiğinde, değer görüntülenecektir.</p> <p>Menüden çıkmak için, “M” düğmesine 5 saniyeden uzun süre basin.</p>	<p>Niniejsze menu umożliwia weryfikację niektórych parametrów dodatkowych (wartości na próbniku, kontroli stanu parametrów, wszelkich alarmów).</p> <p>Wcisnąć jednocześnie przycisk „+” oraz „-” i przytrzymać przez 3 sekundy z wykorzystaniem komendy „OFF”.</p> <p>Wybrać parametr, wciskając przycisk „+” lub „-”, a następnie zatwierdzić czynność przyciskiem „M”.</p> <p>Po wybraniu żdanego parametru wyświetlona zostanie jego wartość.</p> <p>Aby wyjść z menu, należy wcisnąć przycisk „M” i przytrzymać go przez przynajmniej 5 sekund.</p>	<p>Este menu permite verificar alguns parâmetros do controlo (valores da sonda, estado de contacto da janela, quaisquer alarmes).</p> <p>Prima os botões “+” e “-” em simultâneo durante 3 segundos, utilizando o comando “OFF”.</p> <p>Selecione o parâmetro pretendido, pressionando o botão “+” ou “-” e confirme utilizando o botão “M”.</p> <p>Assim que o parâmetro estiver selecionado, o valor é apresentado.</p> <p>Para sair do menu, prima o botão “M” durante mais 5 segundos</p>

FONKSİYON FUNKCJA FUNÇÃO	TANIM / OPIS / DESCRIÇÃO	DURUM / STAN / ESTADO	
P1	Hava T1 probu değerini göster Podgląd wartości na próbniku powietrznym T1 Visualizar valor da sonda de ar T1	= Prob bağlı değil diS = Próbnik nie jest podłączony = A sonda não está ligada	
P2	T2 probu değerini göster Podgląd wartości na próbniku T2 Visualizar valor da sonda T2	= Prob bağlı değil diS = Próbnik nie jest podłączony = A sonda não está ligada	
P3	T3 minimum probu değerini göster Podgląd wartości minimalnej na próbniku T3 Visualizar valor mínimo da sonda T3	= Prob bağlı değil diS = Próbnik nie jest podłączony = A sonda não está ligada	
FF1	Kontak penceresinin durumunu göster Podgląd statusu w okienku Visualizar estado da janela de contacto	C = Kapalı = Zamknięte = Fechado	O = Açık = Otwarte = Abrir
ALL	Tüm alarmları göster Widok wszystkich alarmów Visualizar quaisquer alarmes	= Alarm yok --- = Brak alarmu = Nenhum alarme AL1 = Arızalı T2 probu = Błąd próbnika T2 = Sonda T2 avariada AL2 = Arızalı T3 probu = Błąd próbnika T3 = Sonda T3 avariada AL3 = Arızalı T1 probu = Błąd próbnika T1 = Sonda T1 avariada AL4 = Hatalı konfigürasyon Master dip = Niewłaściwa konfiguracja urządzenia głównego dip = Configuração incorreta do dip Principal AL5 = ETN hatalı konfigürasyon dip = Niewłaściwa konfiguracja ETN dip = Configuração ETN incorreta do dip AL6 = RS485 aktarma arızası (Master/Slave) = Błąd przekazu RS485 (Urządzenie główne/podrzędne) = Falha de transmissão RS485 (Principal/Secundário) AL7 = TTL aktarma arızası (ETN/Slave) = Błąd przekazu TTL (Urządzenie ETN/podrzędne) = A transmissão TTL falha (ETN/Secundário)	
Usc1	Master çeviriciden gelen gerilim gösterimi (sadece ETN/ECM modeli için) Wyświetlenie wartości napięcia przesłanego od przetwornika głównego (wyłącznie dla wersji ETN/ECM) Apresentação da tensão enviada a partir do inversor principal (apenas para a versão ETN/ECM)		

NÁSTROJE PRO TOVÁRNU

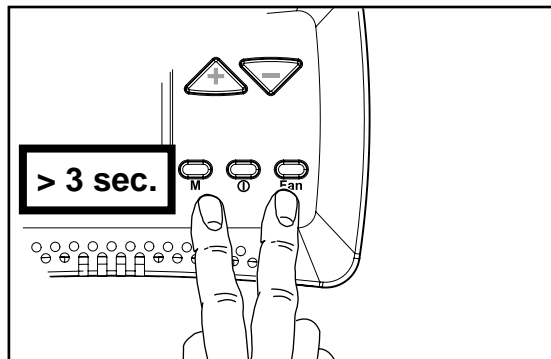

Tato nabídka vám umožňuje změnit provozní parametry termostatu, elektromotoru, verze +/- 3 a nastavit řadu dalších parametrů (cyklus čerpadla, RESET).

Ovládací prvek nastavte na „OFF“ (Vypnuto), a na 3 sekundy zároveň stiskněte tlačítka **M** a **Fan**.

Vyberte parametr, který se má upravit, stiskněte tlačítko „+“ nebo „-“ a potvrďte tlačítkem „M“.

Po výběru parametru se zobrazí hodnota.

Hodnotu lze upravit pomocí tlačítek „+“ nebo „-“.

Stiskem tlačítka „M“ se vrátíte k výběru parametru.

Nabídku opustíte podržením tlačítka „M“ na více než 5 sekund.

PARAMETRY TERMOSTATU - Pouze pro verze T-MB a T-MB ± 3 °C

FUNKCE	POPIS	ROZPĚTÍ	VÝCHOZÍ NASTAVENÍ
OFS	Odchylka kompenzace čidla NTC termostatu	± 3 °C	0 °C
dEds	Střední bod mrtvé oblasti	18 + 30 °C	22 °C
dEdr	Nastavení pole mrtvé oblasti	1 + 6 °C	2 °C
IrL	Hysteréza relé	0,5 + 2,0 °C	0,7 °C

PARAMETRY TERMOSTATU - Pouze pro verzi T-MB ± 3 °C

FUNKCE	POPIS	ROZPĚTÍ	VÝCHOZÍ NASTAVENÍ
dS	Nastavení rozsahu odchylek s T-MB	± 9 °C	± 3 °C

PARAMETRY čidla T2, PŘEPNUTÍ

FUNKCE	POPIS	ROZPĚTÍ	VÝCHOZÍ NASTAVENÍ
T2-1	Přepnutí stavu z ventilace na chlazení	15 + 25 °C	< 22 °C
T2-2	Přepnutí stavu z ventilace na topení	25 + 35 °C	> 32 °C

PARAMETRY čidla T3, čidlo minima TME

FUNKCE	POPIS	ROZPĚTÍ	VÝCHOZÍ NASTAVENÍ
T3-1	Ventilátor ZAP v režimu topení	> 30 + 40 °C	< 36 °C
T3-2	Ventilátor ZAP v režimu chlazení	< 10 + 25 °C	> 22 °C
I-T3	Hysteréza čidla T3	2 + 6 °C	4 °C

PARAMETRY v cyklu stratifikace

FUNKCE	POPIS	ROZPĚTÍ	VÝCHOZÍ NASTAVENÍ
t1ds	Zimní cyklus dekompenzačního vzduchového čidla T1 (pouze pro kazetu)	0,5 + 2,0 °C	1,5 °C
F-t1	Čas vypnutí ventilátoru	5 + 13 min.	10 min.
F-t2	Čas zapnutí RL2	30 + 120 s.	40 s.
F-t3	Čas doběhu ventilátoru	5 + 240 s.	60 s.

PARAMETRY TERMOSTATU - Pouze pro verzi T-MB-ECM

FUNKCE	POPIS	ROZPĚTÍ	VÝCHOZÍ NASTAVENÍ
Slu1	Min. napětí rychlosti	1 + 6	1 V
SCu2	Střední napětí rychlosti	3 + 8	5 V
SHu3	Max. napětí rychlosti	6 + 10	10 V
LLSI	Min. napětí rychlosti pro zimní automatický ventilátor	1 + 6	1 V
LLSI	Max. napětí rychlosti pro zimní automatický ventilátor	5 + 10	10 V
LLSE	Min. napětí rychlosti pro letní automatický ventilátor	1 + 6	1 V
HLSE	Max. napětí rychlosti pro letní automatický ventilátor	5 + 10	10 V
PFC	Proporční pásmo chlazení	2,0 + 6,0	3,5 °C
PFH	Proporční pásmo topení	2,0 + 6,0	3,5 °C

PARAMETRY časovače čerpadla

FUNKCE	POPIS	ROZPĚTÍ	VÝCHOZÍ NASTAVENÍ
Pt1	Čas prodlevy zásahu čerpadla	0 + 300 s.	150 s.
Pt2	Čas vypnutí během léta	30 + 90 min.	60 min.
Pt3	Čas zapnutí během léta	0 + 5 min.	3 min.

OSTATNÍ FUNKCE

FUNKCE	POPIS	PROVOZ
rE-t	Obecný reset a obnovení výchozích hodnot	Potvrzení tlačítka O/I a ventilátoru

ΧΑΡΑΚΤΗΡΙΣΤΙΚΑ ΓΙΑ ΤΟ ΕΡΓΟΣΤΑΣΙΟ

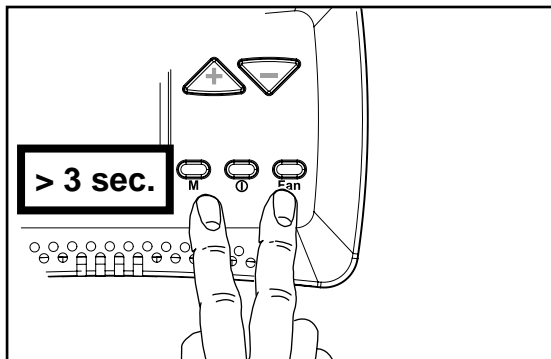

Αυτό το μενού επιτρέπει την τροποποίηση των παραμέτρων λειτουργίας του θερμοστάτη, του ηλεκτρονικού κινητήρα, της έκδοσης +/- 3 και πολλών άλλων παραμέτρων (κύκλος λειτουργίας αντλίας, επαναφορά).

Με το στοιχείο ελέγχου στο **"OFF"**, πατήστε τα κουμπιά **M** και **Fan** ταυτόχρονα για 3 δευτερόλεπτα.

Επιλέξτε την παράμετρο που θέλετε να τροποποιήσετε πατώντας το πλήκτρο "+" ή "-" και επιβεβαιώστε πατώντας το πλήκτρο "M".

Αφού επιλέξετε την παράμετρο, εμφανίζεται η τιμή.

Μπορείτε να τροποποιήσετε την τιμή χρησιμοποιώντας το πλήκτρο "+" ή "-".

Πατήστε το πλήκτρο "M" μία φορά για να επιστρέψετε στην επιλογή παραμέτρου.

Για έξοδο από το μενού, πατήστε το πλήκτρο "M" για περισσότερο από 5 δευτερόλεπτα.

ΠΑΡΑΜΕΤΡΟΙ ΘΕΡΜΟΣΤΑΤΗ – μόνο για τις εκδόσεις T-MB και T-MB ± 3°C

Λειτουργία	Περιγραφή	Εμβέλεια	Προεπιλογή
OFS	Μεταβολή απόκλισης αισθητήρα NTC θερμοστάτη	± 3°C	0°C
dEds	Κεντρικό σημείο νεκρής ζώνης	18 + 30°C	22°C
dEdr	Πεδίο ρύθμισης νεκρής ζώνης	1 + 6°C	2°C
IrL	Υστέρηση ρελέ	0,5 + 2,0°C	0,7°C

ΠΑΡΑΜΕΤΡΟΙ ΘΕΡΜΟΣΤΑΤΗ – μόνο για την έκδοση T-MB ± 3°C

Λειτουργία	Περιγραφή	Εμβέλεια	Προεπιλογή
dS	Καθορισμός εύρους μεταβολής με T-MB	± 9°C	± 3°C

ΠΑΡΑΜΕΤΡΟΙ του αισθητήρα T2, ΜΕΤΑΓΩΓΗ

Λειτουργία	Περιγραφή	Εμβέλεια	Προεπιλογή
T2-1	Μεταγωγή κατάστασης από εξαιρισμό σε ψύξη	15 + 25°C	< 22°C
T2-2	Μεταγωγή κατάστασης από εξαιρισμό σε θέρμανση	25 + 35°C	> 32°C

ΠΑΡΑΜΕΤΡΟΙ του αισθητήρα T3, αισθητήρας ελάχιστου TME

Λειτουργία	Περιγραφή	Εμβέλεια	Προεπιλογή
T3-1	Ανεμιστήρας ON σε λειτουργία θέρμανσης	> 30 + 40°C	< 36°C
T3-2	Ανεμιστήρας ON σε λειτουργία ψύξης	< 10 + 25°C	> 22°C
I-T3	Υστέρηση αισθητήρα T3	2 + 6°C	4°C

ΠΑΡΑΜΕΤΡΟΙ του κύκλου διαστρωμάτωσης

Λειτουργία	Περιγραφή	Εμβέλεια	Προεπιλογή
t1ds	Έλλειψη αντιστάθμισης αισθητήρα αέρα T1, κύκλος χειμώνα (μόνο για κασέτα)	0,5 + 2,0°C	1,5°C
F-t1	Χρόνος απενεργοποίησης ανεμιστήρα	5 + 13 min.	10 min.
F-t2	Χρόνος ενεργοποίησης RL2	30 + 120 sec.	40 sec.
F-t3	Χρόνος μετά τον εξαιρισμό	5 + 240 sec.	60 sec.

ΠΑΡΑΜΕΤΡΟΙ ΘΕΡΜΟΣΤΑΤΗ – μόνο για την έκδοση T-MB-ECM

Λειτουργία	Περιγραφή	Εμβέλεια	Προεπιλογή
Slu1	Ταχύτητα, ελάχιστη τάση	1 + 6	1 V
SCu2	Ταχύτητα, μεσαία τάση	3 + 8	5 V
SHu3	Ταχύτητα, υψηλή τάση	6 + 10	10 V
LLSI	Ταχύτητα, ελάχιστη τάση για αυτόματο ανεμιστήρα κύκλου χειμώνα	1 + 6	1 V
HLSI	Ταχύτητα, μέγιστη τάση για αυτόματο ανεμιστήρα κύκλου χειμώνα	5 + 10	10 V
LLSE	Ταχύτητα, ελάχιστη τάση για αυτόματο ανεμιστήρα κύκλου καλοκαιριού	1 + 6	1 V
HLSE	Ταχύτητα, μέγιστη τάση για αυτόματο ανεμιστήρα κύκλου καλοκαιριού	5 + 10	10 V
PFC	Αναλογική ζώνη ψύξης	2,0 + 6,0	3,5°C
PFH	Αναλογική ζώνη θέρμανσης	2,0 + 6,0	3,5°C

ΠΑΡΑΜΕΤΡΟΙ του χρονόμετρου αντλίας

Λειτουργία	Περιγραφή	Εμβέλεια	Προεπιλογή
Pt1	Χρόνος καθυστέρησης παρέμβασης αντλίας	0 + 300 sec.	150 sec.
Pt2	Χρόνος απενεργοποίησης το καλοκαίρι	30 + 90 min.	60 min.
Pt3	Χρόνος ενεργοποίησης το καλοκαίρι	0 + 5 min.	3 min.

ΆΛΛΕΣ ΛΕΙΤΟΥΡΓΙΕΣ

Λειτουργία	Περιγραφή	Λειτουργία
rE-t	Γενική επαναφορά και ανάκτηση προεπιλεγμένων τιμών	Επιβεβαίωση με εισαγωγέρο (On) και κουμπιά ανεμιστήρα

ЗАВОДСКИЕ ХАРАКТЕРИСТИКИ

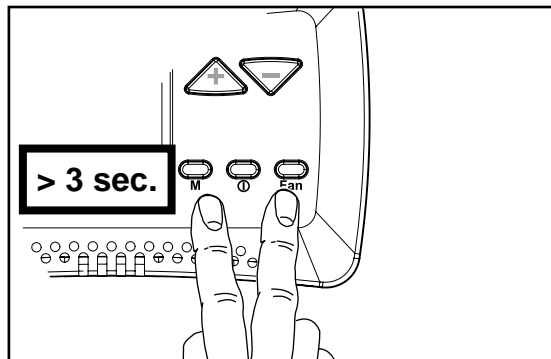

Это меню предназначено для изменения эксплуатационных характеристик термостата, двигателя с электронной системой управления, версии +/- 3 и многих других параметров (цикл насоса, сброс).

Если система управления выключена («OFF»), нажмите на кнопки «M» и «Fan» (Вентилятор) одновременно и удерживайте их нажатыми в течение 3 секунд.

Выберите параметр для изменения, нажимая на кнопку «+» или «-», и подтвердите выбор, нажав на кнопку «M».

После выбора параметра отобразится значение. Значение можно изменить, нажимая на кнопку «+» или «-».

Чтобы вернуться к выбору параметров, нажмите на кнопку «M» один раз.

Чтобы выйти из меню, нажмите на кнопку «M» и удерживайте её нажатой в течение 5 секунд.

ПАРАМЕТРЫ ТЕРМОСТАТА — только для версий T-MB и T-MB ± 3 °C

Функция	ОПИСАНИЕ	Диапазон	По умолчанию
OFS	Изменение смещения показаний датчика NTC термостата	±3 °C	0 °C
dEds	Центральная точка мёртвой зоны	18+30 °C	22 °C
dEdr	Поле настройки мёртвой зоны	1+6 °C	2 °C
IrL	Гистерезис реле	0,5+2,0 °C	0,7 °C

ПАРАМЕТРЫ ТЕРМОСТАТА — только для версии T-MB ± 3 °C

Функция	ОПИСАНИЕ	Диапазон	По умолчанию
dS	Настроить диапазон изменений для T-MB	±9 °C	± 3 °C

ПАРАМЕТРЫ датчика T2, ПЕРЕКЛЮЧЕНИЕ РЕЖИМА

Функция	ОПИСАНИЕ	Диапазон	По умолчанию
T2-1	Переключение состояния с режима вентиляции в режим охлаждения	15+25 °C	< 22 °C
T2-2	Переключение состояния с режима вентиляции в режим нагрева	25+35 °C	> 32 °C

ПАРАМЕТРЫ датчика T3, датчик минимальной температуры TME

Функция	ОПИСАНИЕ	Диапазон	По умолчанию
T3-1	Вентилятор работает в режиме нагрева	> 30+40 °C	< 36 °C
T3-2	Вентилятор работает в режиме охлаждения	< 10+25 °C	> 22 °C
I-T3	Гистерезис датчика T3	2+6 °C	4 °C

ПАРАМЕТРЫ цикла стратификации

Функция	ОПИСАНИЕ	Диапазон	По умолчанию
t1ds	Декомпенсация датчика давления воздуха T1, зимний режим (только для доводчиков кассетного типа)	0,5+2,0 °C	1,5 °C
F-t1	Время выключения вентилятора	5+13 мин.	10 мин.
F-t2	Время включения RL2	30+120 с	40 с
F-t3	Время вентиляции стойки	5+240 с	60 с

ПАРАМЕТРЫ ТЕРМОСТАТА — только для версии T-MB-ECM

Функция	ОПИСАНИЕ	Диапазон	По умолчанию
Slu1	Увеличить мин. напряжение	1+6	1 В
SCu2	Увеличить среднее напряжение	3+8	5 В
SHu3	Увеличить макс. напряжение	6+10	10 В
LLS1	Увеличить мин. напряжение для автоматического вентилятора в зимнем режиме	1+6	1 В
HLs1	Увеличить макс. напряжение для автоматического вентилятора в зимнем режиме	5+10	10 В
LLSE	Увеличить мин. напряжение для автоматического вентилятора в летнем режиме	1+6	1 В
HLSE	Увеличить макс. напряжение для автоматического вентилятора в летнем режиме	5+10	10 В
PFC	Относительный диапазон охлаждения	2,0+6,0	3,5 °C
PFH	Относительный диапазон нагрева	2,0+6,0	3,5 °C

ПАРАМЕТРЫ регулятора времени работы насоса

Функция	ОПИСАНИЕ	Диапазон	По умолчанию
Pt1	Время задержки отключения насоса	0+300 с	150 с
Pt2	Нерабочее время в летнем режиме	30+90 мин.	60 мин.
Pt3	Рабочее время в летнем режиме	0+5 мин.	3 мин.

ДРУГИЕ ФУНКЦИИ

Функция	ОПИСАНИЕ	Эксплуатация
rE-t	Общий сброс и восстановление значений по умолчанию	Подтверждение с помощью кнопок ввода-вывода и FAN

FABRİKA İÇİN ÖZELLİKLER

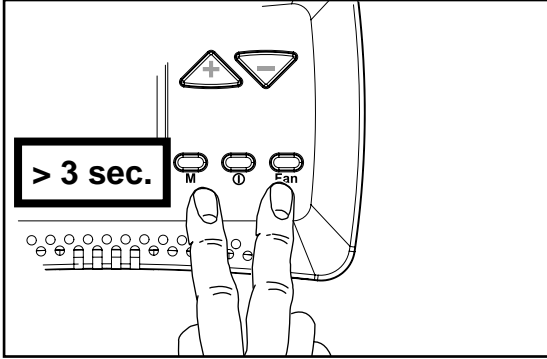

Bu menü termostat, elektronik motor ve +/- 3 modeli parametreleri ile diğer birçok parametrenin (pompa döngüsü, SIFIRLAMA) değiştirilmesine olanak sağlar.

Kontrol ayarı "KAPALI" konumundayken, 3 saniye süreyle **M** ve **Fan** düğmelerine aynı anda basın.

"+" ve "-" düğmesine basarak değiştirilmesi istenen parametreyi seçin ve "M" düğmesi ile onaylayın.

Parametre seçildiğinde, değer görüntülenecektir. Değer "+" veya "-" düğmesi ile değiştirilebilir.

Parametre seçimine geri dönmek için, bir defa "M" düğmesine basın; menüden çıkmak için, 5 saniyeden uzun süre "M" düğmesine basın.

TERMOSTAT PARAMETRELERİ – Sadece T-MB ve T-MB ± 3°C modelleri için

FONKSİYON	TANIM	ARALIK	VARSAYILAN
OFS	Termostat NTC probu dengeleme varyasyonu	± 3°C	0°C
dEds	Ölü bölge orta noktası	18 + 30°C	22°C
dEdr	Ölü bölge ayar alanı	1 + 6°C	2°C
IrL	Röle gecikmesi	0,5 + 2,0°C	0,7°C

+TERMOSTAT PARAMETRELERİ – Sadece T-MB ± 3°C modeli için

FONKSİYON	TANIM	ARALIK	VARSAYILAN
dS	T-MB ile varyasyon aralığını ayarlayın	± 9°C	± 3°C

T2 probu PARAMETRELERİ, GEÇİŞ

FONKSİYON	TANIM	ARALIK	VARSAYILAN
T2-1	Havalandırmadan soğutmaya durum geçişi	15 + 25°C	< 22°C
T2-2	Havalandırmadan ısıtmaya durum geçişi	25 + 35°C	> 32°C

T3 probu PARAMETRELERİ, TME minimum probu

FONKSİYON	TANIM	ARALIK	VARSAYILAN
T3-1	Fan AÇIK, ısıtma modunda	> 30 + 40°C	< 36°C
T3-2	Fan AÇIK, soğutma modunda	< 10 + 25°C	> 22°C
I-T3	T3 probu gecikmesi	2 + 6°C	4°C

Katmanlaştırma Döngüsü PARAMETRELERİ

FONKSİYON	TANIM	ARALIK	VARSAYILAN
t1ds	Telafi hava probu T1 kış döngüsü (sadece Kaset için)	0,5 + 2,0°C	1,5°C
F-t1	Fan KAPALI süre	5 + 13 dak.	10 dak.
F-t2	RL2 AÇIK süre	30 + 120 sn.	40 sn.
F-t3	Havalandırma sonrası süre	5 + 240 sn.	60 sn.

TERMOSTAT PARAMETRELERİ – Sadece T-MB-ECM modeli için

FONKSİYON	TANIM	ARALIK	VARSAYILAN
Slu1	Hız min. gerilimi	1 + 6	1 V
SCu2	Hız orta gerilimi	3 + 8	5 V
SHu3	Hız maks. gerilimi	6 + 10	10 V
LLSI	Kış otomatik fan için hız min. gerilimi	1 + 6	1 V
HLSI	Kış otomatik fan için hız maks. gerilimi	5 + 10	10 V
LLSE	Yaz otomatik fan için hız min. gerilimi	1 + 6	1 V
HLSE	Yaz otomatik fan için hız maks. gerilimi	5 + 10	10 V
PFC	Soğutma oransal bandı	2,0 + 6,0	3,5°C
PFH	Isıtma oransal bandı	2,0 + 6,0	3,5°C

Pompa Zamanlayıcısı PARAMETRELERİ

FONKSİYON	TANIM	ARALIK	VARSAYILAN
Pt1	Pompa müdahale gecikme süresi	0 + 300 sn.	150 sn.
Pt2	Yaz sırasında KAPALI süre	30 + 90 dak.	60 dak.
Pt3	Yaz sırasında AÇIK süre	0 + 5 dak.	3 dak.

DİĞER FONKSİYONLAR

FONKSİYON	TANIM	ÇALIŞTIRMA
rE-t	Genel sıfırlama ve varsayılan değerleri geri yükleme	O/I ve Fan düğmeleri ile onay

USTAWIENIA FABRYCZNE

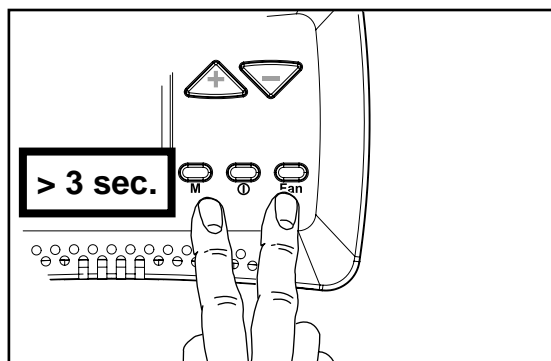

Menu umożliwia zmiany parametrów roboczych termostatu, silnika elektrycznego w wersji +/- 3 oraz wielu innych parametrów (cykl roboczy na pompach, RESET).

Gdy układ sterowania będzie ustawiony w pozycji „OFF”, wówczas należy wcisnąć jednocześnie przyciski **M** i **Fan** na 3 sekundy.

Wybrać parametr, który poddany zostanie modyfikacji, wciskając jednocześnie przycisk „+” lub „-”, a następnie potwierdzić czynność przyciskiem „M”.

Po wybraniu żądanych parametrów wyświetlona zostanie określona wartość. Wartość tę można zmieniać za pomocą przycisków „+” lub „-”.

Jednokrotnie wcisnąć przycisk „M”, aby powrócić do menu wyboru parametrów. Aby wyjść z menu, należy wcisnąć przycisk „M” i przytrzymać go przez przynajmniej 5 sekund.

PARAMETRY TERMOSTATU – Tylko dla wersji T-MB i T-MB ± 3°C

FUNKCJA	OPIS	ZAKRES	WARTOŚĆ DOMYŚLNA
OFS	Wahania uchybu próbnika NTC na termostacie	± 3°C	0°C
dEds	Punkt środkowy w martwym obszarze	18 + 30°C	22°C
dEdr	Pole nastawy martwego obszaru	1 + 6°C	2°C
IrL	Histeresa przekaznika	0,5 + 2,0°C	0,7°C

PARAMETRY TERMOSTATU – Tylko dla wersji T-MB ± 3°C

FUNKCJA	OPIS	ZAKRES	WARTOŚĆ DOMYŚLNA
dS	Nastawianie zakresu zmian z zastosowaniem T-MB	± 9°C	± 3°C

PARAMETRY próbnika T2, WYMIENNIK

FUNKCJA	OPIS	ZAKRES	WARTOŚĆ DOMYŚLNA
T2-1	Zmiana statusu od wentylacji do chłodzenia	15 + 25°C	< 22°C
T2-2	Zmiana statusu od wentylacji do ogrzewania	25 + 35°C	> 32°C

PARAMETRY próbnika T3, wartości minimalne próbnika TME

FUNKCJA	OPIS	ZAKRES	WARTOŚĆ DOMYŚLNA
T3-1	Wentylator WŁ w trybie grzania	> 30 + 40°C	< 36°C
T3-2	Wentylator WŁ w trybie chłodzenia	< 10 + 25°C	> 22°C
I-T3	Histeresa próbnika T3	2 + 6°C	4°C

PARAMETRY cyklu stratyfikacyjnego

FUNKCJA	OPIS	ZAKRES	WARTOŚĆ DOMYŚLNA
t1ds	Dekompresja próbnika powietrznego T1 w cyklu zimowym (tylko dla urządzenia kasetowego)	0,5 + 2,0°C	1,5°C
F-t1	Czas WYŁ wentylatora	5 + 13 min.	10 min.
F-t2	Czas WŁ RL2	30 + 120 sek.	40 sek.
F-t3	Okres po przeprowadzeniu wentylacji	5 + 240 sek.	60 sek.

PARAMETRY TERMOSTATU – Tylko dla wersji T-MB-ECM

FUNKCJA	OPIS	ZAKRES	WARTOŚĆ DOMYŚLNA
Slu1	Napięcie przy prędkości min.	1 + 6	1 V
SCu2	Napięcie przy prędkości pośredniej	3 + 8	5 V
SHu3	Napięcie przy prędkości maks.	6 + 10	10 V
LLS1	Napięcie przy prędkości min. dla wentylatora włączanego automatycznie w okresie zimowym	1 + 6	1 V
HLHS1	Napięcie przy prędkości maks. dla wentylatora włączanego automatycznie w okresie zimowym	5 + 10	10 V
LLSE	Napięcie przy prędkości min. dla wentylatora włączanego automatycznie w okresie letnim	1 + 6	1 V
HLSE	Napięcie przy prędkości maks. dla wentylatora włączanego automatycznie w okresie letnim	5 + 10	10 V
PFC	Zakres proporcjonalności chłodzenia	2,0 + 6,0	3,5°C
PFH	Zakres proporcjonalności ogrzewania	2,0 + 6,0	3,5°C

PARAMETRY na liczniku pompy

FUNKCJA	OPIS	ZAKRES	WARTOŚĆ DOMYŚLNA
Pt1	Czas opóźnienia wyłączenia pompy	0 + 300 sek.	150 sek.
Pt2	Czas WYŁ w okresie letnim	30 + 90 min.	60 min.
Pt3	Czas WŁ w okresie letnim	0 + 5 min.	3 min.

INNE FUNKCJE

FUNKCJA	OPIS	DZIAŁANIE
rE-t	Resetowanie i ponowne nastawianie wartości domyślnych	Potwierdzenie z O/I oraz przyciski wentylatora

FUNCIONALIDADES DE FÁBRICA

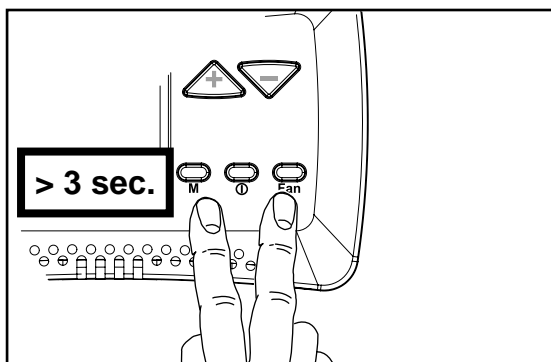

Este menu permite modificar os parâmetros de funcionamento do termóstato, do motor eletrônico, da versão +/- 3 e de muitos outros parâmetros (ciclo da bomba, RESET).

Com o controle definido para "OFF", prima os botões **M** e **Ventilador** em simultâneo durante 3 segundos.

Selecione o parâmetro que pretende modificar, pressionando o botão "+" ou "-" e confirme com o botão "M".

Assim que o parâmetro estiver selecionado, o valor é apresentado. O valor pode ser modificado utilizando o botão "+" ou "-".

Prima o botão "M" uma vez para voltar à seleção do parâmetro; para sair do menu, prima o botão "M" durante mais 5 segundos.

PARÂMETROS DO TERMÓSTATO – Apenas para as versões T-MB e T-MB ± 3° C

Função	Descrição	Intervalo	Predefinido
OFS	Variação do desvio da sonda NTC do termóstato	± 3° C	0° C
dEds	Ponto central da área morta	18 + 30° C	22° C
dEdr	Campo de definição da área morta	1 + 6° C	2° C
IrL	Histerese do relé	0,5 + 2,0° C	0,7° C

PARÂMETROS DO TERMÓSTATO – Apenas para a versão T-MB ± 3° C

Função	Descrição	Intervalo	Predefinido
dS	Definir intervalo de variação com T-MB	± 9° C	± 3° C

PARÂMETROS da sonda T2, INVERSÃO

Função	Descrição	Intervalo	Predefinido
T2-1	Inversão do estado de ventilação para refrigeração	15 + 25° C	< 22° C
T2-2	Inversão do estado de ventilação para aquecimento	25 + 35° C	> 32° C

PARÂMETROS da sonda T3, sonda TME mínimo

Função	Descrição	Intervalo	Predefinido
T3-1	Ventilador LIGADO no modo de aquecimento	> 30 + 40° C	< 36° C
T3-2	Ventilador LIGADO no modo de refrigeração	< 10 + 25° C	> 22° C
I-T3	Histerese da sonda T3	2 + 6° C	4° C

PARÂMETROS do Ciclo de Estratificação

Função	Descrição	Intervalo	Predefinido
t1ds	Ciclo de inverno da sonda de ar T1 de descompensação (apenas para Cassete)	0,5 + 2,0° C	1,5° C
F-t1	Tempo de desligamento do ventilador	5 + 13 min.	10 min.
F-t2	Tempo de ligação de RL2	30 + 120 seg.	40 seg.
F-t3	Tempo após ventilação	5 + 240 seg.	60 seg.

PARÂMETROS DO TERMÓSTATO – Apenas para a versão T-MB-ECM

Função	Descrição	Intervalo	Predefinido
Slu1	Tensão da velocidade mínima	1 + 6	1-V
SCu2	Tensão da velocidade média	3 + 8	5-V
SHu3	Tensão da velocidade máxima	6 + 10	10-V
LLSI	Tensão da velocidade mínima para ventilador automático de inverno	1 + 6	1-V
HLSI	Tensão da velocidade máxima para ventilador automático de inverno	5 + 10	10-V
LLSE	Tensão da velocidade mínima para ventilador automático de verão	1 + 6	1-V
HLSE	Tensão da velocidade máxima para ventilador automático de verão	5 + 10	10-V
PFC	Banda proporcional de refrigeração	2,0 + 6,0	3,5° C
PFH	Banda proporcional de aquecimento	2,0 + 6,0	3,5° C

PARÂMETROS do Temporizador da Bomba

Função	Descrição	Intervalo	Predefinido
Pt1	Tempo de atraso da intervenção da bomba	0 + 300 seg.	150 seg.
Pt2	Tempo DESLIGADO durante o verão	30 + 90 min.	60 min.
Pt3	Tempo LIGADO durante o verão	0 + 5 min.	3 min.

OUTRAS FUNÇÕES

Função	Descrição	Funcionamento
rE-t	Reposição geral e restauro dos valores predefinidos	Confirmação com 0/I e os botões do ventilador

VRTACÍ ŠABLONA
ΔΙΑΤΡΗΤΟ ΠΡΟΤΥΠΟ
ШАБЛОН ДЛЯ СВЕРЛЕНИЯ ОТВЕРСТИЙ
DELME MASTARI
NAWIERCANIE OTWORU MONTAŻOWEGO
APARELHO DE PERFURAÇÃO

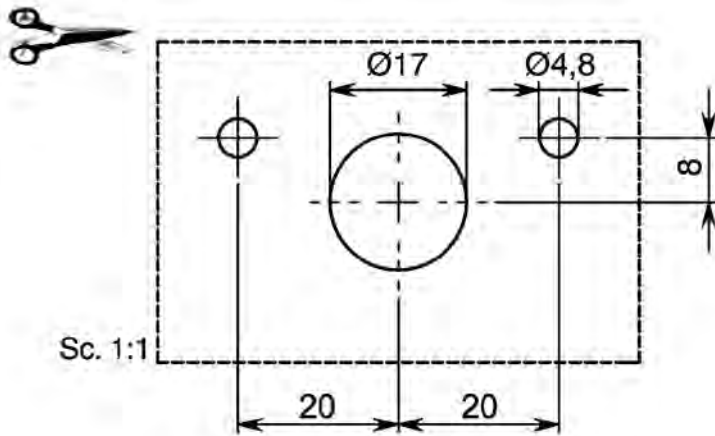



Trane optimizes the performance of homes and buildings around the world. A business of Ingersoll Rand, the leader in creating and sustaining safe, comfortable and energy efficient environments, Trane offers a broad portfolio of advanced controls and HVAC systems, comprehensive building services, and parts. For more information, visit www.Trane.com.

Trane has a policy of continuous product and product data improvement and reserves the right to change design and specifications without notice.

© 2011 Trane All rights reserved
UNT-SVU011-YY October 23, 2013 Supersedes:December 01, 2012



Digitally printed on environmentally friendly paper;
produced using fewer trees and chemicals and less energy.

